

ТАМОЖЕННЫЙ СОЮЗ

ОДОБРЕНИЕ ТИПА ТРАНСПОРТНОГО СРЕДСТВА



№ TC RU E-JP.MT02.01018.P1

Срок действия с _____ по _____

ОРГАН ПО СЕРТИФИКАЦИИ

механических транспортных средств и прицепов, их составных частей и предметов оборудования
"САТР-ФОНД" Межотраслевого Фонда "Сертификация автотранспорта САТР" (ОС "САТР-ФОНД")
юридический адрес: 125480, Россия, г. Москва, ул. Героев Панфиловцев, 24, эт/ком 5/518; фактические адреса:
125438, Россия, г. Москва, ул. Автомоторная, 2, стр. 1; 125480, Россия, г. Москва, ул. Героев Панфиловцев, 24;
тел.: (495) 454-42-27, (495) 456-62-51, (495) 496-82-44 / факс: (495) 454-72-12, (495) 496-82-44;
электронная почта: mail@satrfond.ru; аттестат аккредитации № РОСС RU.0001.11MT02

ТРАНСПОРТНЫЕ СРЕДСТВА

МАРКА	Toyota
КОММЕРЧЕСКОЕ НАИМЕНОВАНИЕ	LAND CRUISER 300
ТИП	J30
МОДИФИКАЦИИ	VJA300L-GMUAZW, VJA300L-GMUVZW, VJA300L-GMUZZW, VJA300L-GNUVZW, GRJ300L-GNTAKV, VJA300L-GMUSZW, FJA300L-GMUAYW, FJA300L-GMUSYW, FJA300L-GMUVYW, FJA300L-GMUZYW, FJA300L-GNUVYW
КАТЕГОРИЯ	M,G
ЭКОЛОГИЧЕСКИЙ КЛАСС	5
ЗАЯВИТЕЛЬ И ЕГО АДРЕС	Общество с ограниченной ответственностью "ТОЙОТА МОТОР", ОГРН 1027739386400, юридический и фактический адрес: 141031, Московская область, Мытищинский район, территория МКАД 84-й км ТПЗ "Алтуфьево", вл. 5, стр. 1, Российская Федерация, тел.: (495) 258-34-65, факс: (495) 258-34-66, электронная почта: info@toyota.ru
ИЗГОТОВИТЕЛЬ И ЕГО АДРЕС	Toyota Motor Corporation, юридический и фактический адрес: 1, Toyota-Cho, Toyota City, Aichi, Япония
ПРЕДСТАВИТЕЛЬ ИЗГОТОВИТЕЛЯ И ЕГО АДРЕС	Представитель в Российской Федерации и Республике Армения: Общество с ограниченной ответственностью "ТОЙОТА МОТОР", ОГРН 1027739386400, юридический и фактический адрес: 141031, Московская область, Мытищинский район, территория МКАД 84-й км ТПЗ "Алтуфьево", вл. 5, стр. 1, Российская Федерация, тел.: (495) 258-34-65, факс: (495) 258-34-66, электронная почта: info@toyota.ru

ПРЕДСТАВИТЕЛЬ ИЗГОТОВИТЕЛЯ И ЕГО АДРЕС (продолжение)	Представитель в Республике Беларусь: Совместное общество с ограниченной ответственностью «Эмир Моторс», УНП 100772848, юридический и фактический адрес: 220006, город Минск, улица Маяковского, д.2-15, Республика Беларусь, тел.: (+375 17) 202 65 55, факс: (+375 17) 202 67 90, электронная почта: info@toyota.by
	Представитель в Республике Казахстан и Киргизской Республике: Товарищество с ограниченной ответственностью «Тойота Мотор Казахстан», БИН 080540011314, юридический и фактический адрес: 050020, город Алматы, проспект Достык, дом 232, 2 этаж, Республика Казахстан, тел.: +7 (727) 258 80 53, факс: —, электронная почта: info@toyota-motor.kz
СБОРОЧНЫЙ ЗАВОД И ЕГО АДРЕС	Toyota Auto Body Co., Ltd., Yoshiwara Plant, юридический и фактический адрес: 25, Kamifujiiike, Yoshiwara-cho, Toyota City, Aichi, Япония
ПОСТАВЩИК СБОРОЧНЫХ КОМПЛЕКТОВ И ЕГО АДРЕС	—

соответствуют требованиям технического регламента Таможенного союза "О безопасности колесных транспортных средств".

Действие данного ОДОБРЕНИЯ ТИПА ТРАНСПОРТНОГО СРЕДСТВА распространяется на серийно выпускаемую продукцию.

Данное ОДОБРЕНИЕ ТИПА ТРАНСПОРТНОГО СРЕДСТВА без приложений недействительно.

Приложение № 1. Общие характеристики транспортного средства

Приложение № 2. Перечень документов, явившихся основанием для оформления ОДОБРЕНИЯ ТИПА ТРАНСПОРТНОГО СРЕДСТВА

Приложение № 3. Описание маркировки транспортного средства

Приложение № 4. Общий вид транспортного средства на четырех страницах

ДОПОЛНИТЕЛЬНАЯ ИНФОРМАЦИЯ

На блоке цилиндров двигателей V35A-FTS, F33A-FTV, 1GR-FE наносятся обозначения V35A, F33A, 1GR соответственно.

Руководитель органа по сертификации

инициалы, фамилия

Дата оформления

ОДОБРЕНИЕ ТИПА ТРАНСПОРТНОГО СРЕДСТВА УТВЕРЖДЕНО.

Внесена запись в реестр за № TC RU E-JP.MT02.01018.P1 от

**Руководитель
(заместитель Руководителя)**

РОССТАНДАРТА

наименование уполномоченного органа
государственного управления

инициалы, фамилия

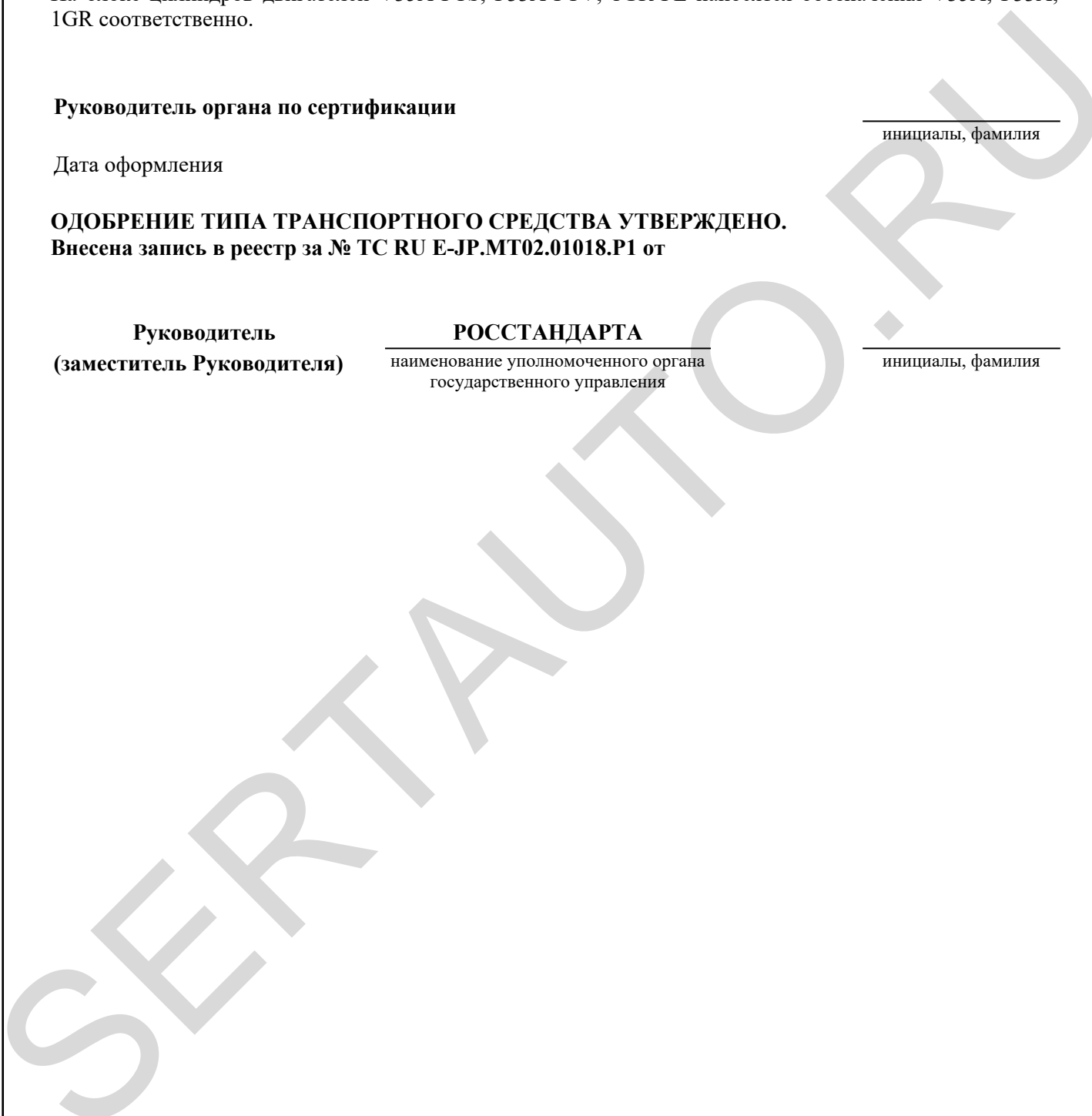

ОБЩИЕ ХАРАКТЕРИСТИКИ ТРАНСПОРТНОГО СРЕДСТВА

для модификаций	VJA300L-GMUAZW, VJA300L-GMUVZW, VJA300L-GMUZZW, VJA300L-GMUSZW, FJA300L-GMUAYW, FJA300L-GMUSYW, FJA300L-GMUVYW, FJA300L-GMUZYW	VJA300L-GNUVZW, GRJ300L-GNTAKV, FJA300L-GNUVYW
Колесная формула/ведущие колеса	4x4 / все	
Схема компоновки транспортного средства	полноприводная	
Расположение двигателя	переднее продольное	
Тип кузова/количество дверей	универсал / 5	
Количество мест для сидения	5 (первый ряд – 2, второй ряд – 3, третий ряд – —)	7 (первый ряд – 2, второй ряд – 3, третий ряд – 2)

для ТС с шинами	245/75 R17	
Габаритные размеры, мм		
– длина	4965...5005	
– ширина	1980	1990
– высота	1925...1950	
База, мм	2850	
Колея передних/задних колес, мм	1685 / 1690	

для ТС с шинами	265/65 R18 или 265/55 R20	
Габаритные размеры, мм		
– длина	4965...5005	
– ширина	1980	1990
– высота	1925...1950	
База, мм	2850	
Колея передних/задних колес, мм	1665 / 1670	

для модификаций	FJA300L-GMUAYW	FJA300L-GMUSYW	FJA300L-GMUVYW	FJA300L-GMUZYW
Масса транспортного средства в снаряженном состоянии, кг	2495...2635	2625...2700	2585...2720	2630...2715
Технически допустимая максимальная масса транспортного средства, кг	3230			
Технически допустимая максимальная масса, приходящаяся на каждую из осей транспортного средства, начиная с передней оси, кг				
– на переднюю ось	1630			
– на заднюю ось	1930			

Приложение № 1

для модификаций	FJA300L-GMUAYW	FJA300L-GMUSYW	FJA300L-GMUVYW	FJA300L-GMUZYW
Максимальная масса прицепа, кг				
– прицеп без тормозной системы*	750			
– прицеп с тормозной системой*	3500			

* - при условии оборудования транспортного средства сцепным устройством в соответствии с требованиями Правил ООН № 55-01

для модификаций	FJA300L-GNUVYW	GRJ300L-GNTAKV	VJA300L-GMUAZW	VJA300L-GMUSZW
Масса транспортного средства в снаряженном состоянии, кг	2625...2715	2375...2480	2455...2525	2565...2655
Технически допустимая максимальная масса транспортного средства, кг	3230	3120	3230	
Технически допустимая максимальная масса, приходящаяся на каждую из осей транспортного средства, начиная с передней оси, кг				
– на переднюю ось	1630			
– на заднюю ось	1930			
Максимальная масса прицепа, кг				
– прицеп без тормозной системы*	750	буксировка прицепа не предусмотрена	750	
– прицеп с тормозной системой*	3500	буксировка прицепа не предусмотрена	3500	

* - при условии оборудования транспортного средства сцепным устройством в соответствии с требованиями Правил ООН № 55-01

для модификаций	VJA300L-GMUVZW	VJA300L-GMUZZW	VJA300L-GNUVZW
Масса транспортного средства в снаряженном состоянии, кг	2505...2650	2540...2635	2545...2680
Технически допустимая максимальная масса транспортного средства, кг	3230		

Приложение № 1

для модификаций	VJA300L-GMUVZW	VJA300L-GMUZZW	VJA300L-GNUVZW
Технически допустимая максимальная масса, приходящаяся на каждую из осей транспортного средства, начиная с передней оси, кг			
– на переднюю ось	1630		
– на заднюю ось	1930		
Максимальная масса прицепа, кг			
– прицеп без тормозной системы*	750		
– прицеп с тормозной системой*	3500		

* - при условии оборудования транспортного средства сцепным устройством в соответствии с требованиями Правил ООН № 55-01

для модификаций	FJA300L-GMUAYW, FJA300L-GMUSYW, FJA300L-GMUVYW, FJA300L-GMUZYW, FJA300L-GNUVYW	GRJ300L-GNTAKV
Двигатель внутреннего сгорания (марка, тип)	Toyota, F33A-FTV четырёхтактный, дизель	Toyota, 1GR-FE четырёхтактный, с искровым зажиганием
– количество и расположение цилиндров	6, V-образное	
– рабочий объем цилиндров, см ³	3346	3956
– степень сжатия	15.4	10.4
– максимальная мощность, кВт (мин ⁻¹)**	220 (3600...4200)	202 (5600)
– максимальный крутящий момент, Н·м (мин ⁻¹)	700 (1600...2600)	385 (4400)
Топливо	дизельное топливо с цетановым числом не менее 48	бензин с октановым числом не менее 95
Система питания (тип)	впрыск топлива под давлением	распределенный впрыск топлива
Блок управления (маркировка)	DENSO (89666-60M10)	DENSO (89666-60P10)
Форсунки (тип, маркировка)	DENSO, 23670-52010; 23710-52010	AISAN, 23250-31100
Нагнетатель воздуха (тип, маркировка)	TOYOTA, 17201-52010; 17208-52010	—
Воздушный фильтр (тип, маркировка)	TOYOTA, 5205 (с сухим фильтрующим элементом DENSO, 17801-52020)	TOYOTA, 31C1 (с сухим фильтрующим элементом DENSO, 17801-31180)

** - по Правилам ООН № 85-00

Приложение № 1

для модификаций	FJA300L-GMUAYW, FJA300L-GMUSYW, FJA300L-GMUVYW, FJA300L-GMUZYW, FJA300L-GNUVYW	GRJ300L-GNTAKV
Глушители шума впуска (маркировка)		
– 1 ступень	SEKISO, 17709-52010	INOAC, 17709-31010
– 2 ступень	КОЛМА PRESS, 17274-52010	—
– 3 ступень	—	—
Система зажигания (тип)	—	электронная, бесконтактная
Катушка (модуль) зажигания (маркировка)	—	DENSO CORPORATION, 90919-02256
Свечи (маркировка)	—	DENSO, SK16HR11
Система выпуска и нейтрализации отработавших газов	два глушителя; система нейтрализации отработавших газов	
Нейтрализаторы (маркировка)		
– 1 ступень	FUTABA, 52020, 52040	SANGO R31B30F, L31B30F
– 2 ступень	—	SANGO R31B30R, L31B30R
Глушители (маркировка)		
– 1 ступень	FUTABA, 35202	FUTABA, 13179
– 2 ступень	FUTABA, 15207	FUTABA, 33130

для модификаций	VJA300L-GMUAZW, VJA300L-GMUVZW, VJA300L-GMUZZW, VJA300L-GNUVZW, VJA300L-GMUSZW
Двигатель внутреннего сгорания (марка, тип)	Toyota, V35A-FTS
	четырёхтактный, с искровым зажиганием
– количество и расположение цилиндров	6, V-образное
– рабочий объем цилиндров, см ³	3445
– степень сжатия	10.3
– максимальная мощность, кВт (мин ⁻¹)**	305 (5200)
– максимальный крутящий момент, Н·м (мин ⁻¹)	650 (2000...3600)
Топливо	бензин с октановым числом не менее 95
Система питания (тип)	непосредственный и распределенный впрыск топлива
Блок управления (маркировка)	DENSO (89666-60N30)
Форсунки (тип, маркировка)	DENSO, 23250-70150; 23250-70130
Нагнетатель воздуха (тип, маркировка)	ИИ, 17208-70070; 17201-70070
Воздушный фильтр (тип, маркировка)	TOYOTA, 7024 (с сухим фильтрующим элементом DENSO, 17801-70060); 7003 (с сухим фильтрующим элементом DENSO, 17801-70060)

** - по Правилам ООН № 85-00

Приложение № 1

для модификаций	VJA300L-GMUAZW, VJA300L-GMUVZW, VJA300L-GMUZZW, VJA300L-GNUVZW, VJA300L-GMUSZW	
Глушители шума впуска (маркировка)		
– 1 ступень	SEKISO, 17751-70170; SEKISO, 17752-70020	
– 2 ступень	INOAC, 17805-70100; INOAC, 17806-70060	
– 3 ступень	SEKISO, 17785-70010; SEKISO, 17785-70020	
Система зажигания (тип)	электронная, бесконтактная	
Катушка (модуль) зажигания (маркировка)	DENSO, 90919-02277	
Свечи (маркировка)	DENSO, EC22HPR-D7	
Система выпуска и нейтрализации отработавших газов	два глушителя; система нейтрализации отработавших газов	
Нейтрализаторы (маркировка)		
– 1 ступень	FUTABA, R70090F, L70090F	
– 2 ступень	FUTABA, R70090R (R/BANK), L70090R (L/BANK)	
Глушители (маркировка)		
– 1 ступень	FUTABA, 17054	
– 2 ступень	FUTABA, 37023	

для модификаций	VJA300L-GMUAZW, VJA300L-GMUVZW, VJA300L-GMUZZW, VJA300L-GNUVZW, VJA300L-GMUSZW, FJA300L-GMUAYW, FJA300L-GMUSYW, FJA300L-GMUVYW, FJA300L-GMUZYW, FJA300L-GNUVYW	GRJ300L-GNTAKV
Трансмиссия	гидромеханическая	
Коробка передач (марка, тип)	AJA0F	AC60F
	с автоматическим управлением	
– число передач и передаточные числа	вперед – 10, назад – 1	вперед – 6, назад – 1
I -	4.923	3.600
II -	3.257	2.090
III -	2.349	1.488
IV -	1.944	1.000
V -	1.532	0.687
VI -	1.193	0.580
VII -	1.000	—
VIII -	0.801	—
IX -	0.661	—
X -	0.613	—
3.X. -	4.307	3.732
Раздаточная коробка (тип)	механическая, двухступенчатая	

Приложение № 1

для модификаций	VJA300L-GMUAZW, VJA300L-GMUVZW, VJA300L-GMUZZW, VJA300L-GNUVZW, VJA300L-GMUSZW, FJA300L-GMUAYW, FJA300L-GMUSYW, FJA300L-GMUVYW, FJA300L-GMUZYW, FJA300L-GNUVYW	GRJ300L-GNTAKV
– число передач и передаточные числа	2	
высшее -	1.000	
низшее -	2.618	
Главная передача (тип)	гипоидная	
– передаточное число	3.307	4.300

Подвеска	
Передняя (описание)	независимая, пружинная, на двойных поперечных рычагах, со стабилизатором поперечной устойчивости
Задняя (описание)	зависимая, пружинная, на продольных и поперечных рычагах, с гидравлическими телескопическими амортизаторами, со стабилизатором поперечной устойчивости

Рулевое управление (описание)	с гидроусилителем
– рулевой механизм (тип)	"шестерня - рейка"

Тормозные системы	
Рабочая (описание)	гидравлическая, двухконтурная, с гидравлическим усилителем и АБС, с электронной системой помощи при экстренном торможении, тормозные механизмы всех колес - дисковые
Запасная (описание)	каждый контур рабочей тормозной системы
Стояночная (описание)	электромеханический привод к тормозным механизмам задних колес

Шины	обозначение размера	индекс несущей способности для максимально допустимой нагрузки	обозначение категории скорости
	265/65 R18	114	V
	265/55 R20	113	
	245/75 R17	112	H

Приложение № 1

Оборудование транспортного средства	совмещенная система вентиляции, отопления и кондиционирования (система управления климатом), аудиосистема, подогрев передних сидений, электронная система контроля устойчивости (VSC), система мониторинга давления воздуха в шинах, устройство вызова экстренных оперативных служб
--	---

Руководитель органа по сертификации

инициалы, фамилия

СЕРТИФИКАТО.РУ

**Перечень документов, явившихся основанием для оформления
ОДОБРЕНИЯ ТИПА ТРАНСПОРТНОГО СРЕДСТВА**

Элементы объектов технического регулирования, в отношении которых установлены требования безопасности	Наименование и происхождение документа, подтверждающего соответствие	Номер документа и дата выпуска
1	2	3
Выступающие части конструкции, пункт 11 ТР ТС 018/2011	Декларация о соответствии, Общество с ограниченной ответственностью "ТОЙОТА МОТОР", Российская Федерация	ЕАЭС № RU Д-JP.РА01.В.57872/21 с 10.05.2021 по 09.05.2025
Кондиционеры и холодильное оборудование, пункт 12 ТР ТС 018/2011	—"—	—"—
Возможность оснащения аппаратурой спутниковой навигации, пункт 13 ТР ТС 018/2011	—"—	—"—
Оснащение устройством вызова экстренных оперативных служб, пункт 13.1 ТР ТС 018/2011	—"—	—"—
Интерфейс, пункт 15 ТР ТС 018/2011	—"—	—"—
Световозвращатели, Правила ООН № 3-02	Сообщение, Departement Mobiliteit & Openbare Werken, Королевство Бельгии	E6*48R06/13*0494*01 от 05.07.2021
Световозвращатели, Правила ООН № 3-03	—"—	—"—
Устройства для освещения заднего регистрационного знака, Правила ООН № 4-01	—"—	—"—
Указатели поворота, Правила ООН № 6-02	—"—	—"—
Габаритные огни, сигналы торможения, Правила ООН № 7-02	—"—	—"—
Габаритные огни, сигналы торможения, Правила ООН № 7-03	—"—	—"—
Устойчивость к воздействию внешних источников электромагнитного излучения и электромагнитная совместимость, Правила ООН № 10-05	Сертификат соответствия, Орган по сертификации автотехники - механических транспортных средств, запасных частей и принадлежностей Автономной некоммерческой организации "Центр содействия сертификации автотехники", RA.RU.11MT25, Российская Федерация	ЕАЭС RU С-JP.MT25.В.03680/21 с 16.04.2021 по 15.04.2025 ЕАЭС RU С-JP.MT25.В.04104/21 с 23.06.2021 по 22.06.2025

Приложение № 2

1	2	3
Устойчивость к воздействию внешних источников электромагнитного излучения и электромагнитная совместимость, Правила ООН № 10-06	Сообщение, Departement Mobiliteit & Openbare Werken, Королевство Бельгии	E6*10R06/01*1248*00 от 12.02.2021
Замки и петли дверей, Правила ООН № 11-04	—"—	E6*11R04/02*0333*00 от 29.01.2021
Травмобезопасность рулевого управления, Правила ООН № 12-04	—"—	E6*12R04/05*0277*00 от 29.01.2020
Эффективность тормозных систем, Правила ООН № 13Н-00	—"—	E6*139R00/02*0027*01 от 28.05.2021 E6*13HR01/01*3338*01 от 28.05.2021 E6*140R00/04*0029*01 от 28.05.2021
Места крепления ремней безопасности, Правила ООН № 14-09	—"—	E6*145R00/00*0028*00 от 29.01.2021 E6*14R09/01*0481*01 от 27.03.2021
Оснащение транспортных средств удерживающими системами, Правила ООН № 16-08	—"—	E6*16R08/01*0443*01 от 27.03.2021
Прочность сидений и их креплений, Правила ООН № 17-09	—"—	E6*17R09/01*0472*01 от 27.03.2021
Передние противотуманные фары, Правила ООН № 19-05	—"—	E6*48R06/13*0494*01 от 05.07.2021
Травмобезопасность внутреннего оборудования, Правила ООН № 21-01	—"—	E6*21R01/04*0274*01 от 28.05.2021
Фонари заднего хода, Правила ООН № 23-01	—"—	E6*48R06/13*0494*01 от 05.07.2021
Выбросы, Правила ООН № 24-03	—"—	E6*24R03/05*0365*00 от 08.06.2021
Подголовники сидений, Правила ООН № 25-04	—"—	E6*17R09/01*0472*01 от 27.03.2021
Травмобезопасность наружных выступов, Правила ООН № 26-03	—"—	E6*26R03/04*0331*02 от 28.05.2021
Оснащение звуковыми сигнальными приборами, Правила ООН № 28-00	—"—	E6*28R00/06*0324*01 от 28.05.2021
Оснащение шинами*, Правила ООН № 30-02	Сообщение, Vehicle Certification Agency, Соединенное Королевство Великобритании и Северной Ирландии	E11*30R02/21*18260*00 от 27.07.2020 E11*30R02/21*18261*00 от 11.08.2020 E11*30R02/21*18259*00 от 27.07.2020

Приложение № 2

1	2	3
Оснащение шинами*, Правила ООН № 30-02 (продолжение)	Сообщение, RDW, Нидерланды	E4*30R02/21*105590*01 от 14.10.2020 E4*30R02/21*112125*01 от 07.09.2020 E4*30R02/21*124728*01 от 20.10.2020
Пожарная безопасность, Правила ООН № 34-03	Сообщение, Departement Mobiliteit & Openbare Werken, Королевство Бельгии	E6*34R03/02*0300*00 от 12.02.2021
Расположение педалей управления, Правила ООН № 35-00	Сертификат соответствия, Орган по сертификации автомотехники - механических транспортных средств, запасных частей и принадлежностей Автономной некоммерческой организации "Центр содействия сертификации автотехники", RA.RU.11MT25, Российская Федерация	EAЭС RU C-JP.MT25.B.03681/21 с 16.04.2021 по 15.04.2025
Задние противотуманные огни, Правила ООН № 38-01	Сообщение, Departement Mobiliteit & Openbare Werken, Королевство Бельгии	E6*48R06/13*0494*01 от 05.07.2021
Механизмы измерения скорости, Правила ООН № 39-01	—"—	E6*39R01/01*0431*00 от 29.01.2021
Оснащение безопасными стёклами, Правила ООН № 43-01	—"—	E6*43R01/09*0841*00 от 29.01.2021
Устройства фарочистки, Правила ООН № 45-01	—"—	E6*45R01/11*0033*00 от 29.01.2021
Оснащение устройствами непрямого обзора, Правила ООН № 46-04	—"—	E6*46R04/08*0354*00 от 29.01.2021
Оснащение устройствами освещения и световой сигнализации, Правила ООН № 48-06	—"—	E6*48R06/13*0494*01 от 05.07.2021
Внешний шум, Правила ООН № 51-02	—"—	E6*51R02/10*1486*00 от 08.03.2021 E6*51R02/10*1487*00 от 07.05.2021 E6*51R02/10*1489*00 от 29.01.2021
Системы мониторинга давления воздуха в шинах, Правила ООН № 64-02	—"—	E6*141R00/00*0020*00 от 29.01.2021
Рулевое управление, Правила ООН № 79-03	—"—	E6*79R03/03*0649*00 от 19.02.2021
Выбросы, Правила ООН № 83-06 (экологический класс 5)	—"—	E6*83R06/14/J*0950*00 от 08.03.2021 E6*83R06/14/J*0951*01 от 07.06.2021

Приложение № 2

1	2	3
Выбросы, Правила ООН № 83-06 (экологический класс 5) (продолжение)	Сообщение, Departement Mobiliteit & Openbare Werken, Королевство Бельгии	E6*83R06/14/J*0952*01 от 25.01.2021
Максимальная мощность, Правила ООН № 85-00	—"—	E6*85R00/10*0665*00 от 26.02.2021 E6*85R00/10*0666*00 от 12.07.2021 E6*85R00/10*0667*00 от 29.01.2021
Дневные ходовые огни, Правила ООН № 87-01	—"—	E6*48R06/13*0494*01 от 05.07.2021
Защита водителя и пассажира при фронтальном столкновении, Правила ООН № 94-03	—"—	E6*94R03/02*0289*00 от 29.01.2021
Расход топлива и выбросы углекислого газа. Расход электроэнергии и запас хода транспортных средств с электроприводом, Правила ООН № 101-01	—"—	E6*101R01/09*0741*00 от 08.06.2021 E6*101R01/09*0742*00 от 25.01.2021 E6*101R01/09*0744*00 от 25.01.2021
Фары ближнего и дальнего света, Правила ООН № 112-02	—"—	E6*48R06/13*0494*01 от 05.07.2021
Защита транспортного средства от несанкционированного использования, Правила ООН № 116-00	—"—	E6*116R00/07*0496*00 от 29.01.2021
Уровень шума от качения шин*, Правила ООН № 117-02, стадия 2	Сообщение, Vehicle Certification Agency, Соединенное Королевство Великобритании и Северной Ирландии	E11*117R02/10*1766*00 от 05.08.2020 E11*117R02/10*1767*00 от 05.08.2020 E11*117R02/11*1765*01 от 13.10.2020
	Сообщение, RDW, Нидерланды	E4*117R02/09*3865*05 от 24.01.2020 E4*117R02/10*9510*00 от 08.12.2020 E4*117R02/10*9828*00 от 29.10.2020
Соппротивление качению шин*, Правила ООН № 117-02, стадия 2	Сообщение, Vehicle Certification Agency, Соединенное Королевство Великобритании и Северной Ирландии	E11*117R02/10*1766*00 от 05.08.2020 E11*117R02/10*1767*00 от 05.08.2020 E11*117R02/11*1765*01 от 13.10.2020
	Сообщение, RDW, Нидерланды	E4*117R02/09*3865*05 от 24.01.2020 E4*117R02/10*9510*00 от 08.12.2020

Приложение № 2

1	2	3
Сопротивление качению шин*, Правила ООН № 117-02, стадия 2 (продолжение)	Сообщение, RDW, Нидерланды	E4*117R02/10*9828*00 от 29.10.2020
Сцепление шин на мокром покрытии*, Правила ООН № 117-02	Сообщение, Vehicle Certification Agency, Соединенное Королевство Великобритании и Северной Ирландии	E11*117R02/10*1766*00 от 05.08.2020 E11*117R02/10*1767*00 от 05.08.2020 E11*117R02/11*1765*01 от 13.10.2020
	Сообщение, RDW, Нидерланды	E4*117R02/09*3865*05 от 24.01.2020 E4*117R02/10*9510*00 от 08.12.2020 E4*117R02/10*9828*00 от 29.10.2020
Угловые фонари, Правила ООН № 119-02	Сообщение, Departement Mobiliteit & Openbare Werken, Королевство Бельгии	E6*48R06/13*0494*01 от 05.07.2021
Органы управления транспортных средств - идентификация, Правила ООН № 121-01	—"—	E6*121R01/04*0159*00 от 29.01.2021
Системы отопления, Правила ООН № 122-00	—"—	E6*122R00/06*0104*01 от 04.06.2021
Адаптивные системы переднего освещения, Правила ООН № 123-02	—"—	E6*48R06/13*0494*01 от 05.07.2021
Передняя обзорность, Правила ООН № 125-01	—"—	E6*125R01/01*0108*00 от 29.01.2021
Обеспечение защиты пешеходов, Правила ООН № 127-02	—"—	E6*127R02/00*0044*01 от 28.05.2021
Внутренний шум, пункт 2 приложения № 3 к ТР ТС 018/2011	Сертификат соответствия, Орган по сертификации автомотехники - механических транспортных средств, запасных частей и принадлежностей Автономной некоммерческой организации "Центр содействия сертификации автотехники", RA.RU.11MT25, Российская Федерация	EAЭС RU C-JP.MT25.B.03673/21 с 16.04.2021 по 15.04.2025 EAЭС RU C-JP.MT25.B.04101/21 с 23.06.2021 по 22.06.2025

Приложение № 2

1	2	3
Содержание вредных (загрязняющих) веществ в воздухе обитаемого помещения транспортного средства, пункт 3 приложения № 3 к ТР ТС 018/2011	Сертификат соответствия, Орган по сертификации автотехники - механических транспортных средств, запасных частей и принадлежностей Автономной некоммерческой организации "Центр содействия сертификации автотехники", RA.RU.11MT25, Российская Федерация	EAЭС RU C-JP.MT25.B.03674/21 с 16.04.2021 по 15.04.2025 EAЭС RU C-JP.MT25.B.04102/21 с 23.06.2021 по 22.06.2025
Системы очистки ветрового стекла от обледенения и запотевания, пункт 7 приложения № 3 к ТР ТС 018/2011	—"	EAЭС RU C-JP.MT25.B.03675/21 с 16.04.2021 по 15.04.2025 EAЭС RU C-JP.MT25.B.04103/21 с 23.06.2021 по 22.06.2025
Стеклоочистители и стеклоомыватели, пункт 8 приложения № 3 к ТР ТС 018/2011	—"	EAЭС RU C-JP.MT25.B.03676/21 с 16.04.2021 по 15.04.2025
Защита от разбрызгивания из-под колес, пункт 10 приложения № 3 к ТР ТС 018/2011	—"	EAЭС RU C-JP.MT25.B.03677/21 с 16.04.2021 по 15.04.2025
Весовые ограничения, действующие в отношении транспортных средств, пункт 14 приложения № 3 к ТР ТС 018/2011	—"	EAЭС RU C-JP.MT25.B.03678/21 с 16.04.2021 по 15.04.2025
Оснащение устройством вызова экстренных оперативных служб, пункт 16 приложения № 3 к ТР ТС 018/2011	—"	EAЭС RU C-JP.MT25.B.03679/21 с 16.04.2021 по 15.04.2025

Приложение № 2

1	2	3
Маркировка и возможность идентификации, приложение № 7 к ТР ТС 018/2011	Декларация о соответствии, Общество с ограниченной ответственностью "ТОЙОТА МОТОР", Российская Федерация	ЕАЭС № RU Д-JP.РА01.В.57872/21 с 10.05.2021 по 09.05.2025

* Допускается установка шин, соответствующих критериям размерности, минимально допустимого индекса нагрузки и минимальной скоростной категории и имеющих иные подтверждающие соответствие документы (при наличии на шинах маркировки по Правилам ООН № 30 или 54, а также по Правилам ООН № 117 при условии представления в орган по сертификации информации об указанной маркировке).

Руководитель органа по сертификации

инициалы, фамилия

ОПИСАНИЕ МАРКИРОВКИ ТРАНСПОРТНОГО СРЕДСТВА

1. Место расположения и форма единого знака обращения на рынке государств – членов Таможенного союза:
На табличке изготовителя.
Единый знак обращения на рынке государств – членов Таможенного союза наносится в соответствии с Решением Комиссии Таможенного союза от 15 июля 2011 г. №711.
2. Место расположения таблички изготовителя:
В проеме двери водителя, на центральной стойке кузова.
3. Место расположения идентификационного номера:
 - 3.1. На табличке изготовителя.
 - 3.2. На раме, в зоне правого переднего колеса.
 - 3.3. Под ветровым стеклом, в левом (по ходу движения автомобиля) нижнем углу.
4. Структура и содержание идентификационного номера (номеров) транспортных средств:

1	2	3	4	5	6	7	8	9	10	11	12	13	14	15	16	17
J	T	M	A	?	?	B	J	?	?	?	?	?	?	?	?	?

- поз. 1 - 3: Международный идентификационный код изготовителя (WMI):
JTM - Toyota Motor Corporation, Япония.
- поз. 4: Обозначение типа кузова и типа привода транспортного средства:
A - пятидверный универсал, полный привод.
- поз. 5: Обозначение типа двигателя:
A - F33A-FTV;
B - V35A-FTS;
U - 1GR-FE.
- поз. 6: Обозначение системы безопасности:
7 - ремни безопасности всех сидений, подушки безопасности водителя и переднего пассажира, шторки безопасности для первого, второго и третьего ряда сидений, боковые подушки безопасности для первого и второго ряда сидений, подушки безопасности для колен водителя и переднего пассажира;
A - ремни безопасности всех сидений, подушки безопасности водителя и переднего пассажира, шторки безопасности для первого и второго ряда сидений, боковые подушки безопасности для первого и второго ряда сидений, подушки безопасности для колен водителя и переднего пассажира;
B - ремни безопасности всех сидений, подушки безопасности водителя и переднего пассажира, шторки безопасности для первого, второго и третьего ряда сидений, боковые подушки безопасности для переднего ряда сидений, подушки безопасности для колен водителя и переднего пассажира;
C - ремни безопасности всех сидений, подушки безопасности водителя и переднего пассажира, подушки безопасности для колен водителя и переднего пассажира.
- поз. 7: Номер модели:
B - TOYOTA LAND CRUISER (300 SERIES), тип J30.
- поз. 8: Обозначение семейства:
J - TOYOTA LAND CRUISER (300 SERIES).
- поз. 9: Контрольный символ:
цифра от 0 до 9 или литера от A до Z (кроме I, O, Q).
- поз. 10: Постоянный символ:

Приложение № 3

«0» или модельный год или год выпуска согласно таблице 1 приложения № 7 к техническому регламенту Таможенного союза «О безопасности колесных транспортных средств» ТР ТС 018/2011.

- поз. 11: Код сборочного завода:
цифра от 0 до 9 или литера от A до Z (кроме I, O, Q).
- поз. 12 - 17: Производственный номер транспортного средства.

Руководитель органа по сертификации

инициалы, фамилия

SERTTAUTO.RU

ОБЩИЙ ВИД ТРАНСПОРТНОГО СРЕДСТВА
марка Toyota, тип J30,
модификации VJA300L-GMUAZW, VJA300L-GMUVZW, VJA300L-GMUZZW,
VJA300L-GMUSZW, FJA300L-GMUAYW, FJA300L-GMUSYW, FJA300L-GMUVYW,
FJA300L-GMUZYW,
коммерческое наименование LAND CRUISER 300

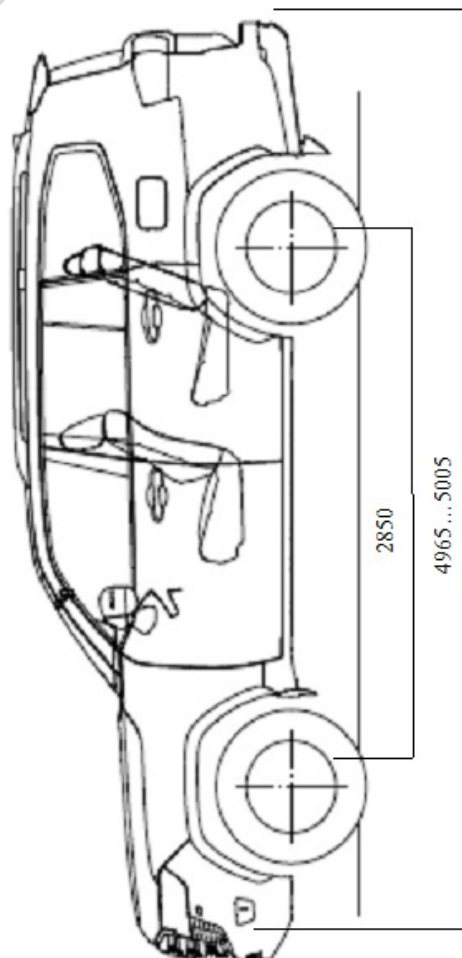
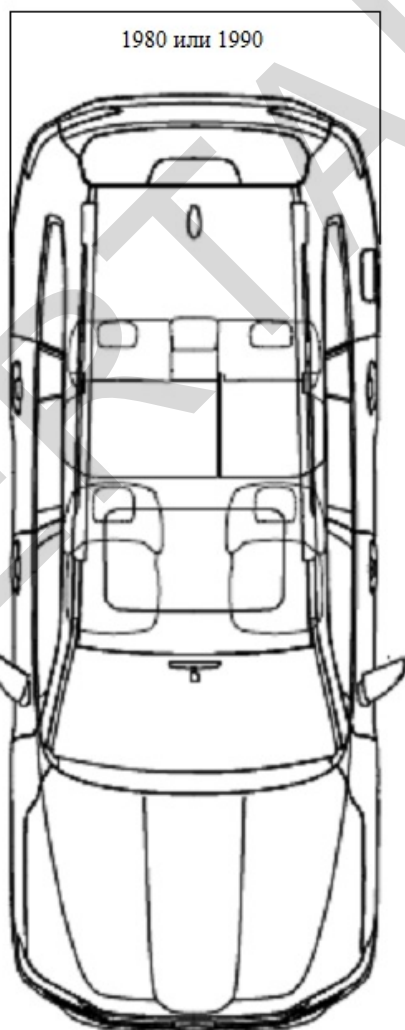
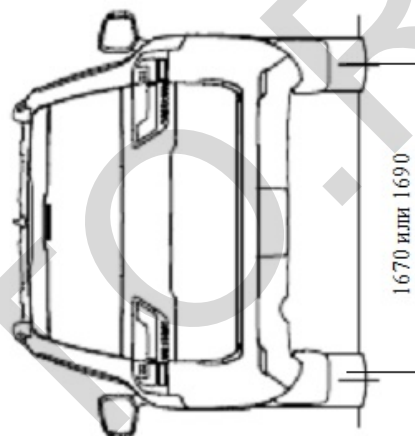
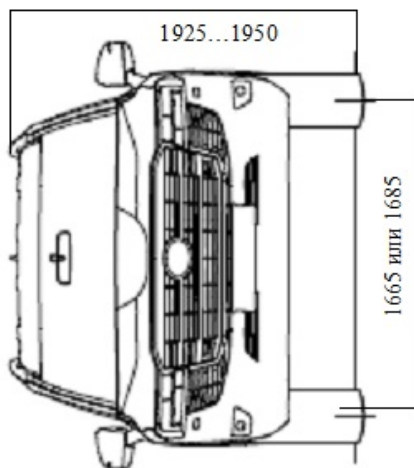

ОБЩИЙ ВИД ТРАНСПОРТНОГО СРЕДСТВА
марка Toyota, тип J30,
модификации VJA300L-GNUVZW, GRJ300L-GNTAKV, FJA300L-GNUVYW,
коммерческое наименование LAND CRUISER 300

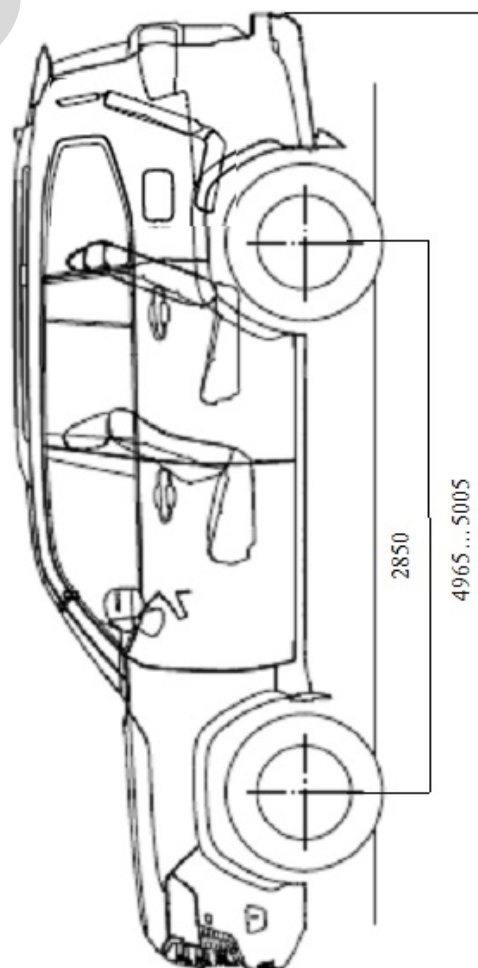
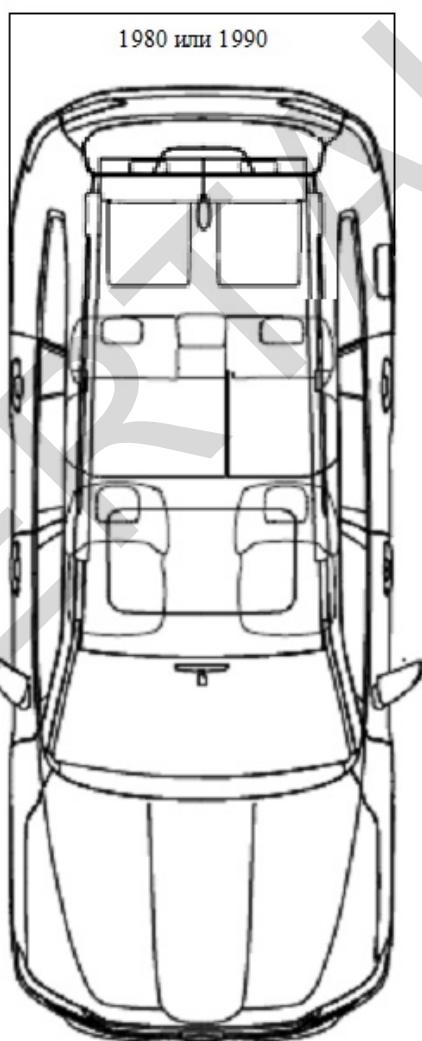
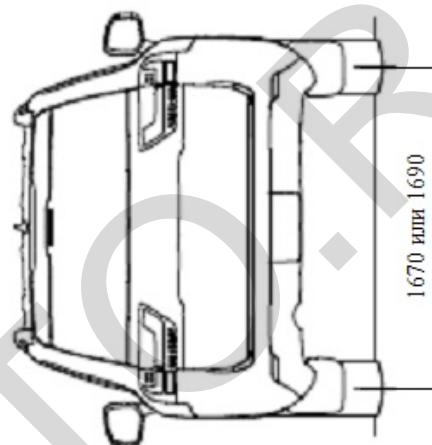
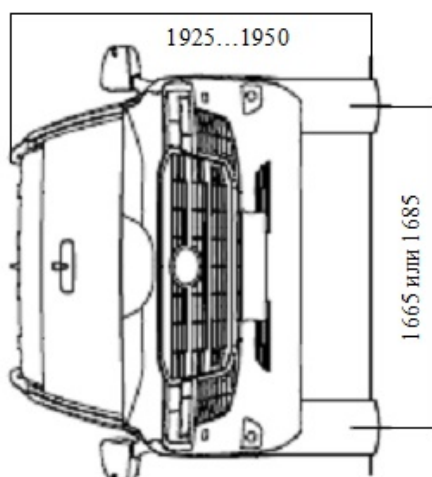

Приложение № 4

ОБЩИЙ ВИД ТРАНСПОРТНОГО СРЕДСТВА
марка Toyota, тип J30,
модификации VJA300L-GMUAZW, VJA300L-GMUVZW, VJA300L-GMUZZW,
VJA300L-GMUSZW, FJA300L-GMUAYW, FJA300L-GMUSYW, FJA300L-GMUVYW,
FJA300L-GMUZYW,
коммерческое наименование LAND CRUISER 300

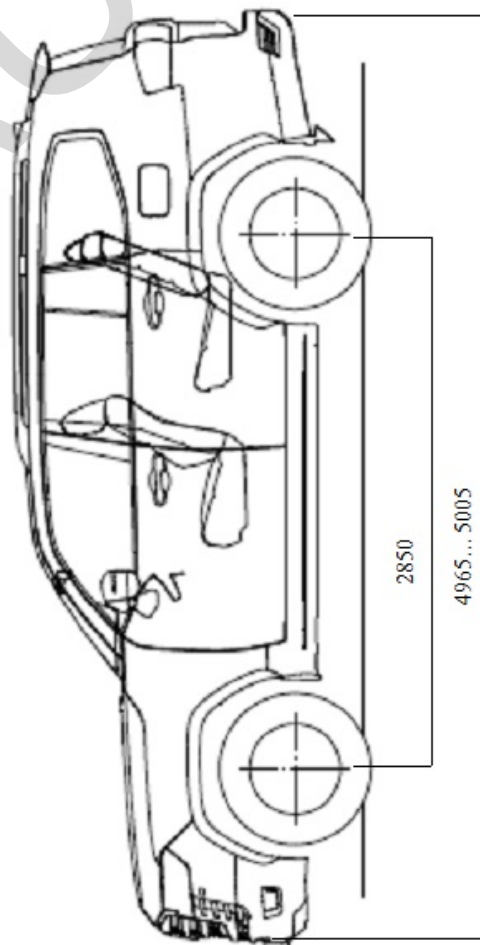
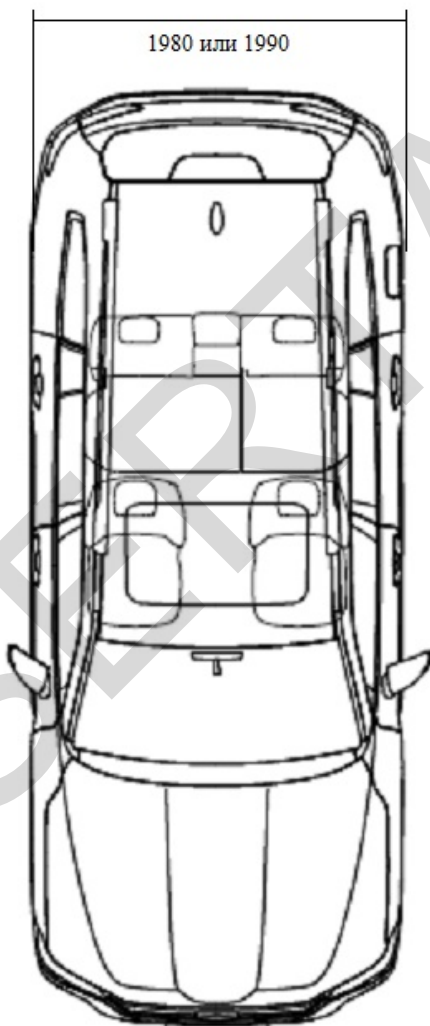
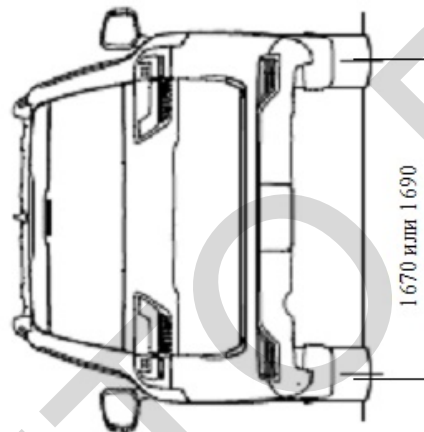
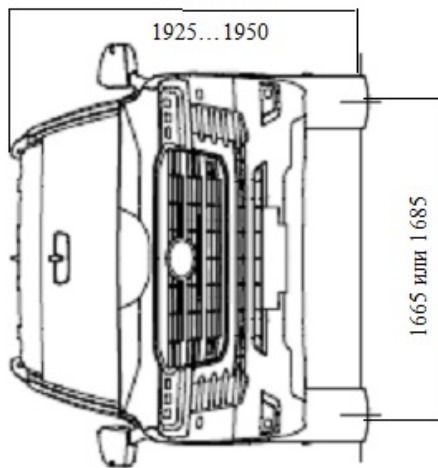

ОБЩИЙ ВИД ТРАНСПОРТНОГО СРЕДСТВА
марка Toyota, тип J30,
модификации VJA300L-GMUAZW, VJA300L-GMUVZW, VJA300L-GMUZZW,
VJA300L-GMUSZW, FJA300L-GMUAYW, FJA300L-GMUSYW, FJA300L-GMUVYW,
FJA300L-GMUZYW,
коммерческое наименование LAND CRUISER 300

