

**ОРГАН ПО СЕРТИФИКАЦИИ
КОЛЁСНЫХ ТРАНСПОРТНЫХ СРЕДСТВ
АВТОНОМНОЙ НЕКОММЕРЧЕСКОЙ ОРГАНИЗАЦИИ
«СЕРТИФИКАЦИЯ КОЛЁСНЫХ ТРАНСПОРТНЫХ СРЕДСТВ» (ОС КТС)
РОСС RU.0001.11MT29 от 24 июля 2003 г.
105839, г. Москва, ул. Большая Семёновская, д. 38., тел.: (095) 369-63-29, 276-96-35**

РОСС ВУ.МТ29.Е00311

2005 г.
01 января

Марка транспортного средства	МАЗ
Тип транспортного средства	533602, 533603, 533630, 533642, 533702, 533703, 533742, 543202, 543203, 543205, 543240, 543242, 543302, 543303, 543342, 555102, 555103, 555105, 555130, 555140, 555142
Категория транспортного средства	N3 (533602, 533603, 533630, 533642, 533702, 533703, 533742, 543202, 543203, 543205, 543240, 543242, 543302, 543303, 543342, 555102, 555103, 555105, 555140, 555142)
Код ТН ВЭД	N3G (555130) 8704 23 – 5336..., 5337..., 5551... 8701 20 – 5432..., 5433... 8704 90 – 5336..., 5337... (сортиментовозы)
Код VIN	УЗМ5????????????
Заявитель, изготовитель и его адрес	Производственное республиканское унитарное предприятие «Минский автомобильный завод» (РУП «МАЗ») Республика Беларусь, 220021, г. Минск, ул. Социалистическая, 2

ОБЩИЕ ХАРАКТЕРИСТИКИ ТРАНСПОРТНОГО СРЕДСТВА

Колесная формула / ведущие колеса	4 x 2 / задние (кроме 555130) 4 x 4 / все (555130)
Схема компоновки транспортного средства	Кабина над двигателем, расположение двигателя – переднее продольное
Исполнение грузочного пространства	МАЗ-5336..., 5337...: бортовая платформа, с тентом или без него, с откидными боковыми бортами, задним откидным бортом или задними воротами, с низким или высоким передним бортом, лесовозное оборудование для транспортировки сортимента; МАЗ-5432..., 5433...: седельно-сцепное устройство; МАЗ-5551...: самосвальный цельнометаллический кузов
Кабина	Цельнометаллическая, сварная, двухдверная, двухместная, опрокидывающаяся вперед тип 54327 – кабина со спальным местом; тип 5551 – кабина без спального места

РОСС ВУ.МТ29.Е00311

Габаритные размеры, мм

	МАЗ-533602, 533603, 533630, 533642, 533702, 533703, 533742	МАЗ-543202, 543203, 543205, 543240, 543242, 543302, 543303, 543342	МАЗ-555102, 555103, 555105, 555130, 555140, 555142
- длина	7260 ... 8630	5535 ... 5950	5990 ... 6450
- ширина	2500 ... 2550		
- высота	2900 ... 4000	2925 ... 3900	2925 ... 3100
База, мм	3950 ... 5010	3300 ... 3550	3300 ... 3750
Колея передних / задних колес, мм	2032 / 1790 (кроме 555130); 2060 / 1790 (для 555130)		
Масса снаряженного транспортного средства, кг (по ГОСТ Р 52051-2003)	7400 ... 8980	6700 ... 7600	8000 ... 9000
Полная масса транспортного средства, кг	20500	15350 ... 20500	20500
- на переднюю ось, кг	7500	5350 ... 7500	7500
- на заднюю ось, кг	13000	10000 ... 13000	13000
Допустимая полная масса (полу-) прицепа, кг	16000 ... 20000	18500 ... 32920	16000
Полная масса автопоезда, кг	36500 ... 40000	36000 ... 40000	36500

Двигатель (марка, тип)

	МАЗ-533602, 533702, 543202, 543302, 555102, 555130, 555140	МАЗ-533603, 533703, 543203, 555103, 543303	МАЗ-533642, 533742, 543242, 543342, 555142	МАЗ-533642, 533742, 543242, 543342, 555142	МАЗ-533630, 543205, 543240, 555105
	ЯМЗ-236НЕ	ЯМЗ-236БЕ	ММЗ Д-260.5С	ММЗ Д-260.13	ЯМЗ-238ДЕ
	4-тактный дизель жидкостного охлаждения				
Количество и расположение цилиндров	6, V-образное		6, рядное		8, V-образное
Рабочий объем, см ³	11150		7120		14860
Степень сжатия	16,5		15,1	15,0	16,5
Максимальная мощность, кВт (мин ⁻¹)	159,0 (2100)	175,0 (2000)	161,5 (2100)	144,0 (2100)	232,6 (2100)
Максимальный крутящий момент, Нм (мин ⁻¹)	889,0 (1300)	1012,0 (1300)	852,0 (1300)	773,0 (1500)	1225,0 (1300)
Топливо	Дизельное				

Система питания

ТНВД (марка, тип)

Непосредственный впрыск топлива, раздельного типа

	ЯЗТА, 604.5-10 ЯЗДА, 323-10	ЯЗТА, 607.5-10 ЯЗДА, 323	АО "Моторпал" РР6М10Р1f; РР6М10У1f; АО "КА" 26.1111003; ЯЗДА, 363-40	ЯЗДА, 363-40.06	ЯЗТА, 806.6-50 ЯЗТА, 806.5-50 ЯЗДА, 337-01
Форсунки (марка, тип)	ЯЗТА, 261-11 ЯЗДА, 267-03 ЯЗДА, 267-10		ФДМ-22; ЗАО «АЗПИ», 171.1112010-01; АО «КА», 17.1112010-01; ЯЗДА, 455.1112010	ЗАО «АЗПИ» 171.1112010-01; УП "ММЗ" 17.1112010-10 ЯЗДА, 455.1112010	ЯЗТА, 261-11 ЯЗДА, 267-03 ЯЗДА, 267-10
Турбокомпрессор (марка, тип)	ТКР-9, К-36		Garrett- ТВР-4; "TURBO"- С22	ТКР 7.1, К27-523	ТКР-9, К-36
Воздушный фильтр (марка, тип)	238Н-1109010-20				

РОСС ВУ.МТ29.Е00311

Система выпуска и
нейтрализации отработавших газов
Глушитель (марка, тип)

один глушитель,
система нейтрализации отсутствует
МАЗ, 630300-1201010 (5336..., 5337..., 5433..., 5551...)
МАЗ, 642290-1201010 (5432...)

Трансмиссия Сцепление (марка, тип)	Механическая						
	ЯМЗ-236НЕ МАЗ-533602, 533702, 555102, 543202, 543302, 555130, 555140, 533742	ММЗ Д-260.5С МАЗ-533642, 543342, 555142, 533742, 543242	ММЗ Д-260.13 МАЗ-533642, 543342, 555142, 533742, 543242	ЯМЗ-236ВЕ МАЗ-533603, 533703, 543203, 543303, 555103	ЯМЗ-238ДЕ МАЗ-555105, 543205, 533630, 543240		
Коробка передач (марка, тип)	МАЗ-533742, 533602, 555140, 555130, 555102, 543302, 543202, 533702	МАЗ-533742, 555142, 543342	МАЗ-543242, 533642	МАЗ-555103, 543303, 533703, 543203, 533603, 543205, 543240, 533630, 555105	МАЗ-543205, 543240, 555105, 533630		
- число передач	ЯМЗ, 236П	КамАЗ-14	КамАЗ-15	ЯМЗ, 238М	ЯМЗ, 238А	МАЗ, 543205	ЯМЗ, 239
- передаточные числа	5 - вперед, 1 - назад	10 - вперед, 2 - назад	8 - вперед, 2 - назад	9 - вперед, 1 - назад			
	I- 5,22 II- 2,90 III- 1,52 IV- 1,00 V- 0,664 VI- - VII- - VIII- - IX- - X- - 3.X.I- 5,48 3.X.II- -	7,82 4,03 2,50 1,53 1,00 - - - - - - 7,38 -	7,82 6,38 4,03 3,29 2,50 2,04 1,53 1,25 1,00 0,81 7,38 6,02	7,30 4,86 3,50 2,48 2,09 1,39 1,00 0,71 - - 10,46 2,99	7,73 5,52 3,94 2,80 1,96 1,39 1,00 0,71 - - 11,78 2,99	10,08 6,13 4,51 3,50 2,78 1,75 1,29 1,00 0,795 - 9,55 -	11,18 6,34 4,56 3,50 2,80 1,81 1,30 1,00 0,803 - 9,71 -

Раздаточная коробка (марка, тип)
(только для МАЗ-555130)

МАЗ, одноступенчатая

- передаточное число раздаточной коробки:

1,107

Главная передача (марка, тип)

МАЗ, разнесенная, двухступенчатая, включает центральный конический редуктор и колесные передачи

- передаточное число главной передачи:

3,97; 4,84; 5,49; 6,59; 7,14; 7,79

Подвеска

- передняя

зависимая, на продольных листовых полуэллиптических или малолистовых рессорах, с гидравлическими амортизаторами и стабилизатором поперечной устойчивости или без него;

- задняя

зависимая, на двух основных и двух дополнительных рессорах, со стабилизатором поперечной устойчивости или зависимая, пневматическая, на двух продольных рычагах и поперечной реактивной тяге с двумя пневмобаллонами в качестве упругих элементов

РОСС ВУ.МТ29.Е00311

Рулевое управление (марка, тип) **МАЗ - 64221-3400010, с гидроусилителем, рулевой механизм типа «винт - шариковая гайка - рейка - сектор»**

Тормозные системы:

- рабочая (марка, тип) **пневматическая, двухконтурная, с разделением на контуры по осям, с АБС, тормозные механизмы всех колес – барабанные**

- запасная (марка, тип) **каждый контур рабочей тормозной системы или стояночный тормоз**

- стояночная (марка, тип) **тормозные механизмы задних колес с приводом от пружинных энергоаккумуляторов**

- вспомогательная (марка, тип) **моторный тормоз-замедлитель**

Шины

- марка	-	-
- размер	12.00R20	11.00R20
- индекс несущей способности	154/149	150/146
- категория скорости	J	K

Дополнительное оборудование транспортного средства **Противосолнечные козырьки; предпусковой подогреватель двигателя ПЖД-30 или 15.8106 и независимый отопитель «Вебасто» (по отдельному заказу); коробка отбора мощности (для МАЗ-5551...)**

При проезде транспортных средств по автомобильным дорогам общего пользования, а также по улицам городов и населенных пунктов должны быть выполнены требования "Инструкции по перевозке крупногабаритных и тяжеловесных грузов автомобильным транспортом по дорогам Российской Федерации".

МАЗ-533602, 533603, 533630, 533642, 533702, 533703, 533742, 543202, 543203, 543205, 543240, 543242, 543302, 543303, 543342, 555102, 555103, 555105, 555130, 555140, 555142

Описание маркировки транспортного средства приведено в приложении № 2

Общие виды транспортных средств на одиннадцати страницах приведены в приложении № 3

Руководитель органа
по сертификации

В.Ф.Гришин
инициалы, фамилия

С.В. Пугачев

подпись

РОСС ВУ.МТ29.Е00311

Приложение №2 к "одобрению
типа транспортного средства"**ОПИСАНИЕ МАРКИРОВКИ ТРАНСПОРТНОГО СРЕДСТВА**

1. Место расположения и форма знака соответствия:

Рядом с табличкой изготовителя.**Знак соответствия выполнен по ГОСТ Р 50460-92 с указанием номера данного «Одобрения типа транспортного средства».**

2. Место расположения таблички изготовителя:

На правой боковине кабины в нижней части дверного проема.

3. Место расположения идентификационного номера (код VIN):

3.1 На табличке изготовителя;**3.2 С правой стороны в задней части автомобиля на вертикальной стенке лонжерона рамы.**

4. Структура и содержание идентификационного номера (номеров) транспортных средств:

1	2	3	4	5	6	7	8	9	10	11	12	13	14	15	16	17
Y	3	M	5	?	?	?	?	?	?	?	?	?	?	?	?	?

поз. 1-3: **Y3M-** международный идентификационный код изготовителя (WMI):
Республика Беларусь, РУП "Минский автомобильный завод";

поз. 4-9: **5?????** - описательная часть идентификационного номера (VDS):
тип транспортного средства
533602, 533603, 533630, 533642, 533702, 533703, 533742, 543202, 543203, 543205, 543240, 543242, 543302, 543303, 543342, 555102, 555103, 555105, 555130, 555140, 555142;

поз. 10: **?** - код года выпуска (знак согласно ГОСТ Р 51980);

поз. 11-17: **???????** - производственный порядковый номер транспортного средства.

Приложение №3 к "одобрению
типа транспортного средства"

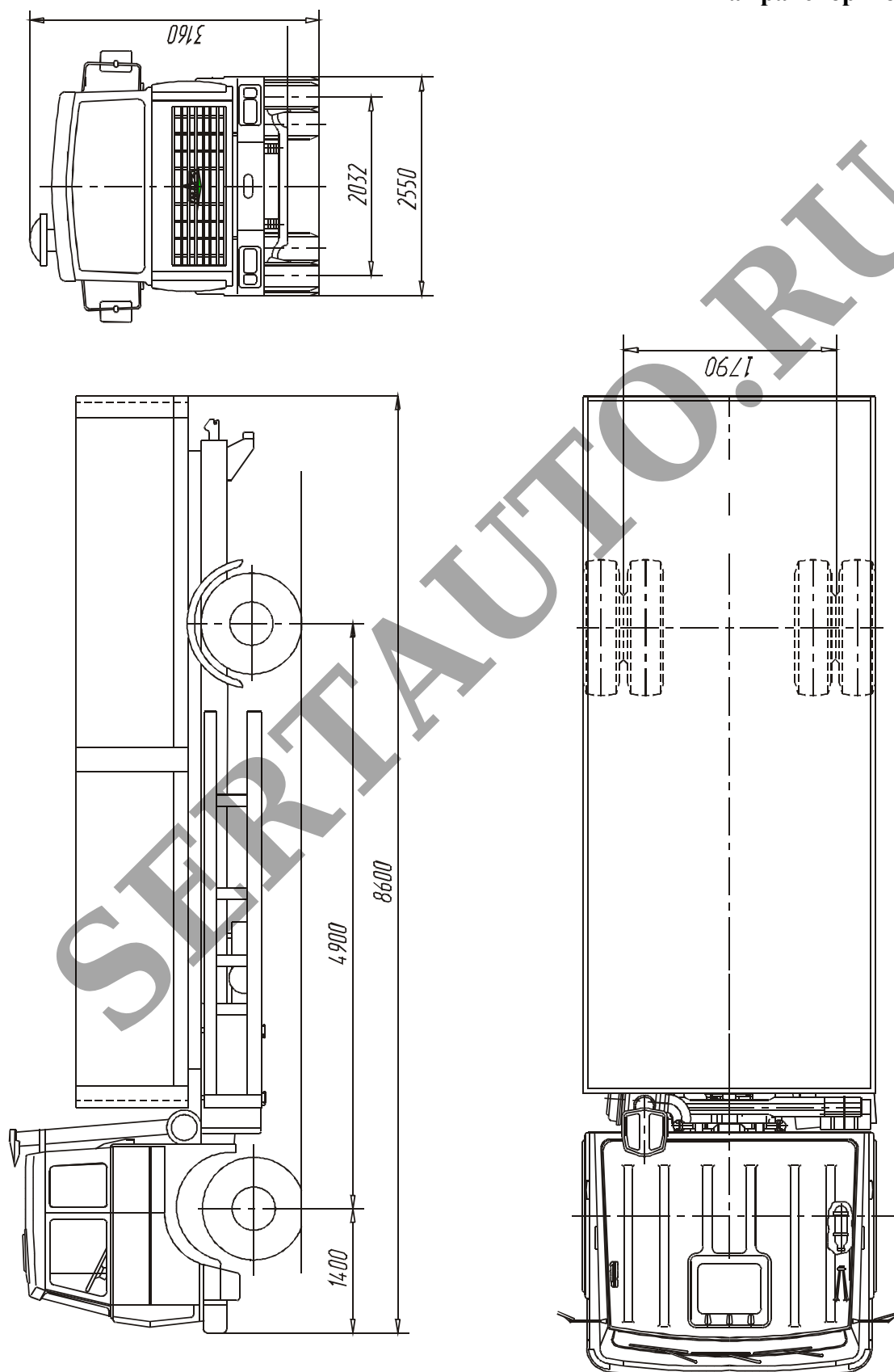

Автомобили МАЗ-5336??

Приложение №3 к "одобрению
типа транспортного средства"

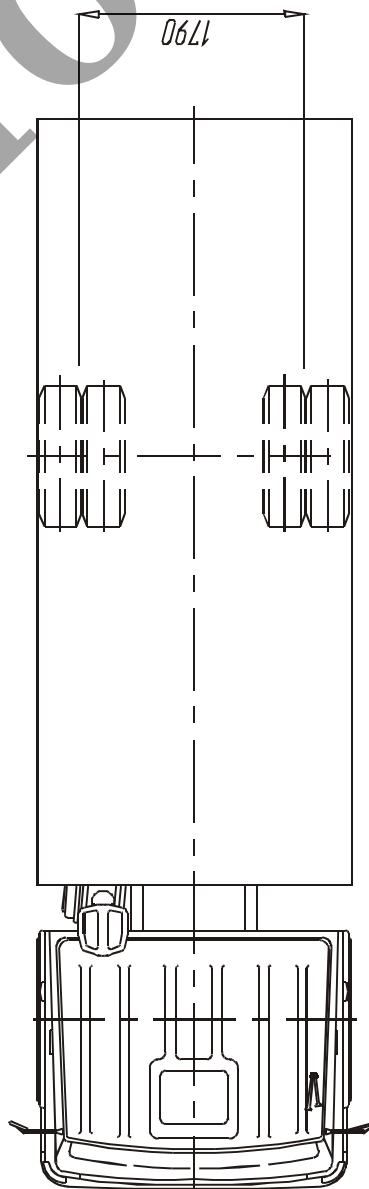
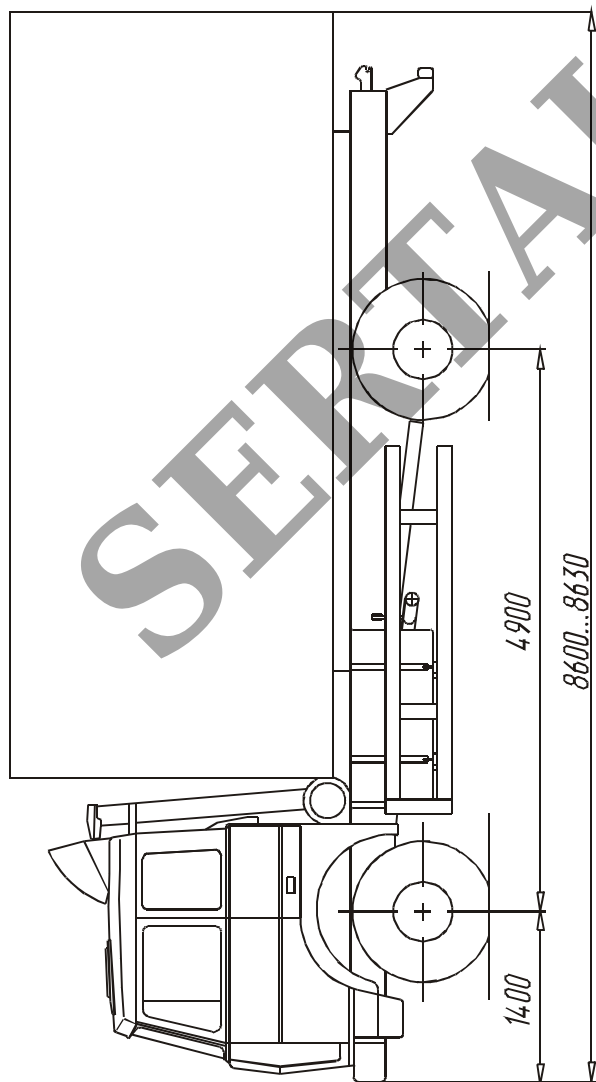
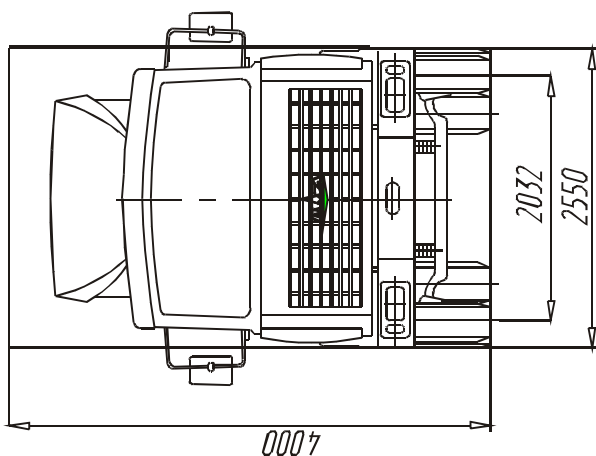

Автомобили МАЗ-5336??

Приложение №3 к "одобрению
типа транспортного средства"

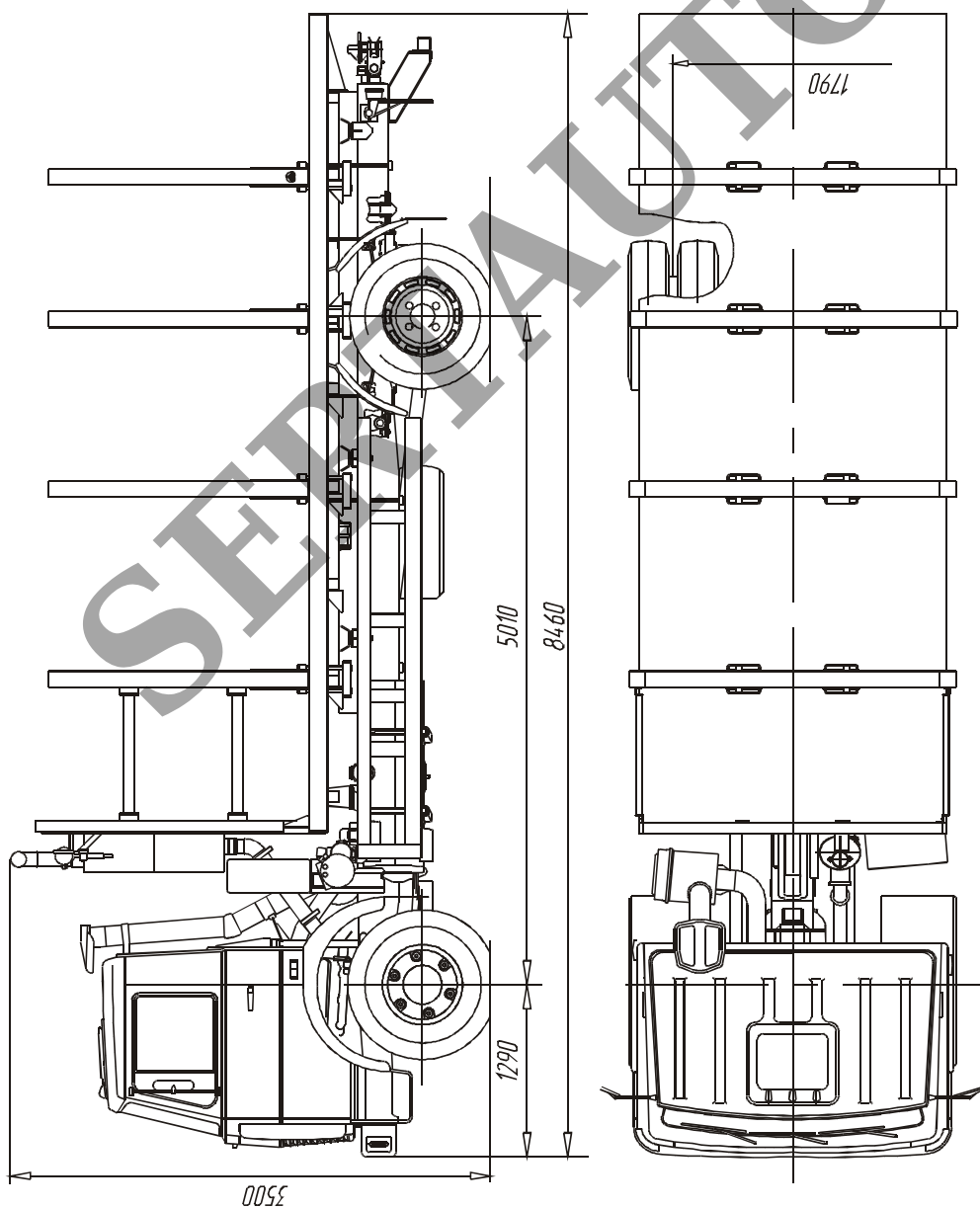
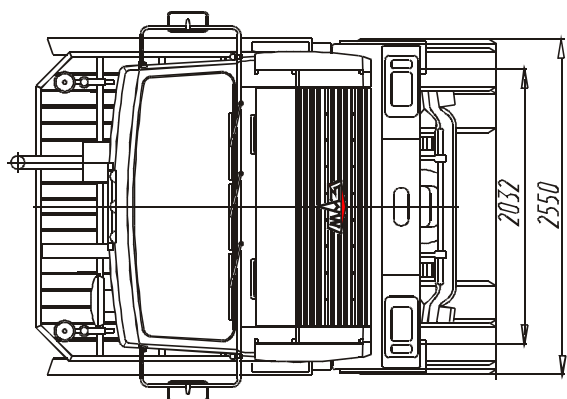

Автомобили МАЗ-5336?? (сортиментовоз)

Приложение №3 к "одобрению
типа транспортного средства"

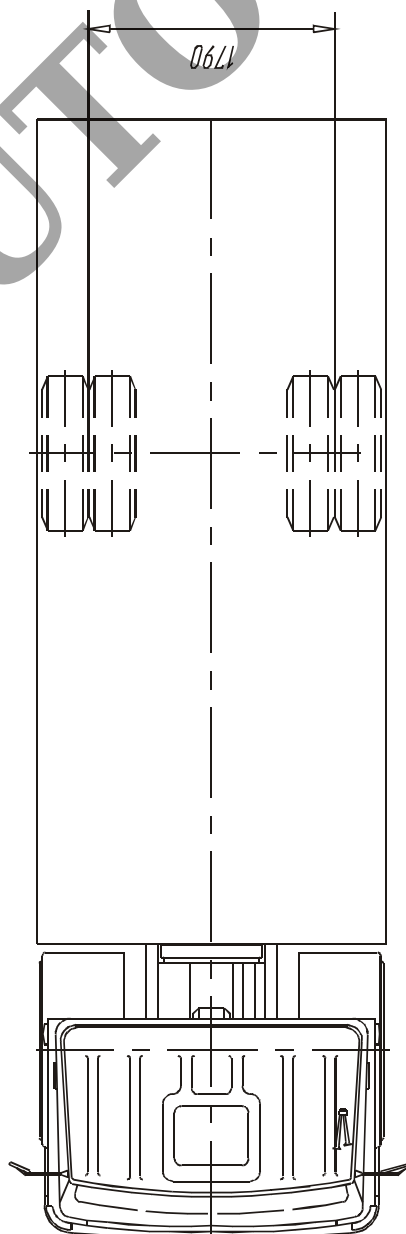
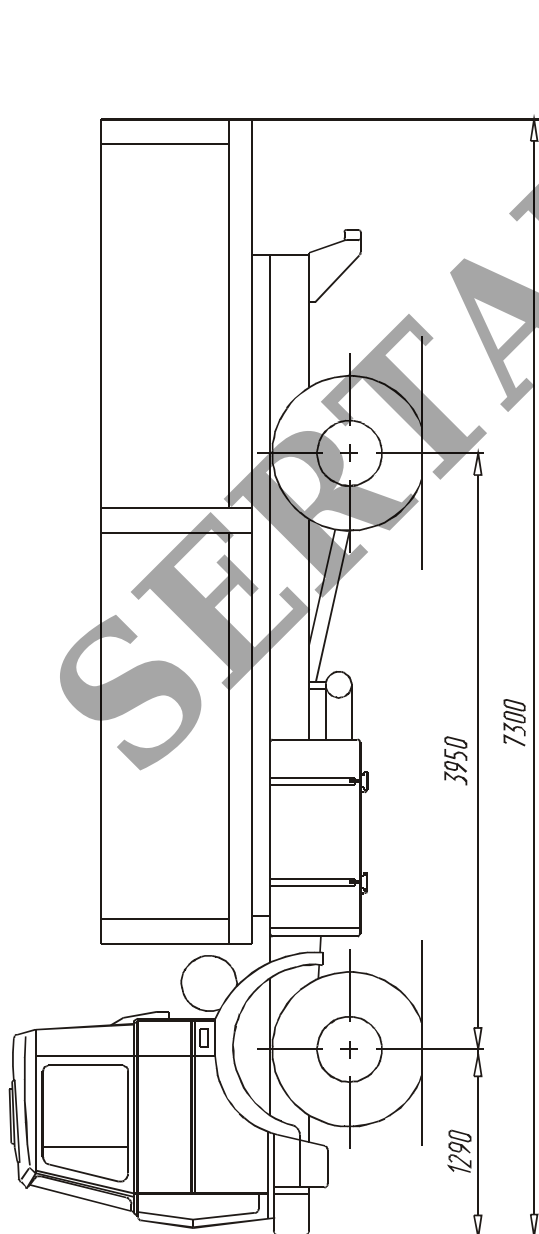
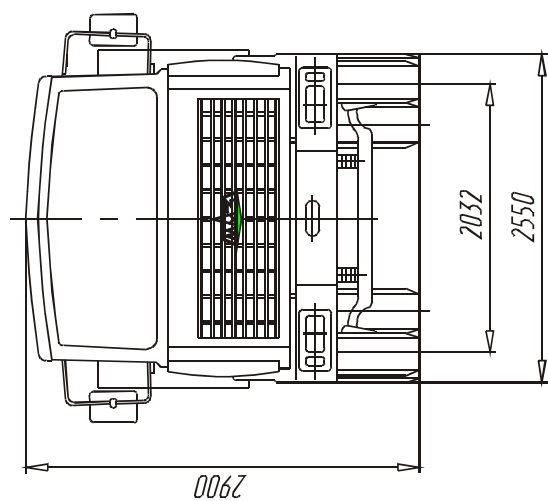

Автомобили МАЗ-5337??

РОСС ВУ.МТ29.Е00311

Приложение №3 к "одобрению
типа транспортного средства"

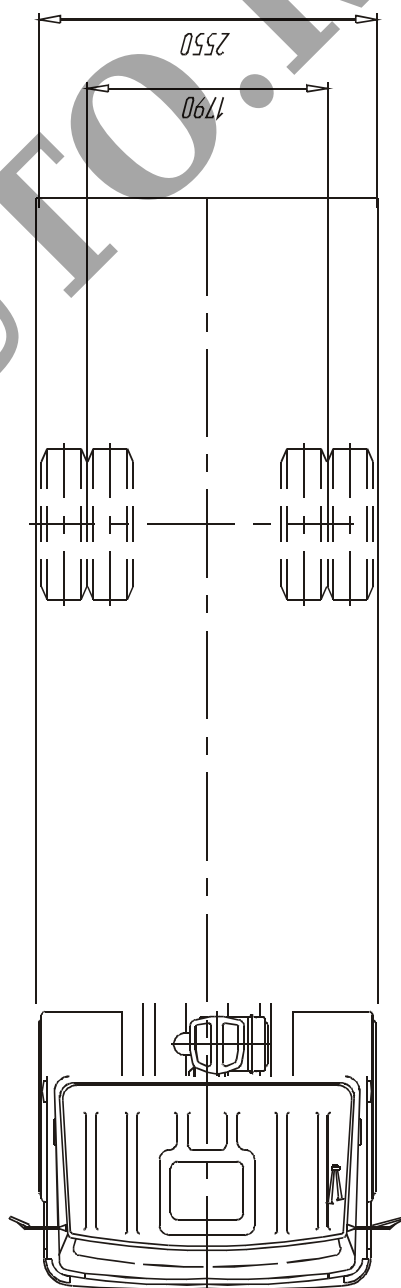
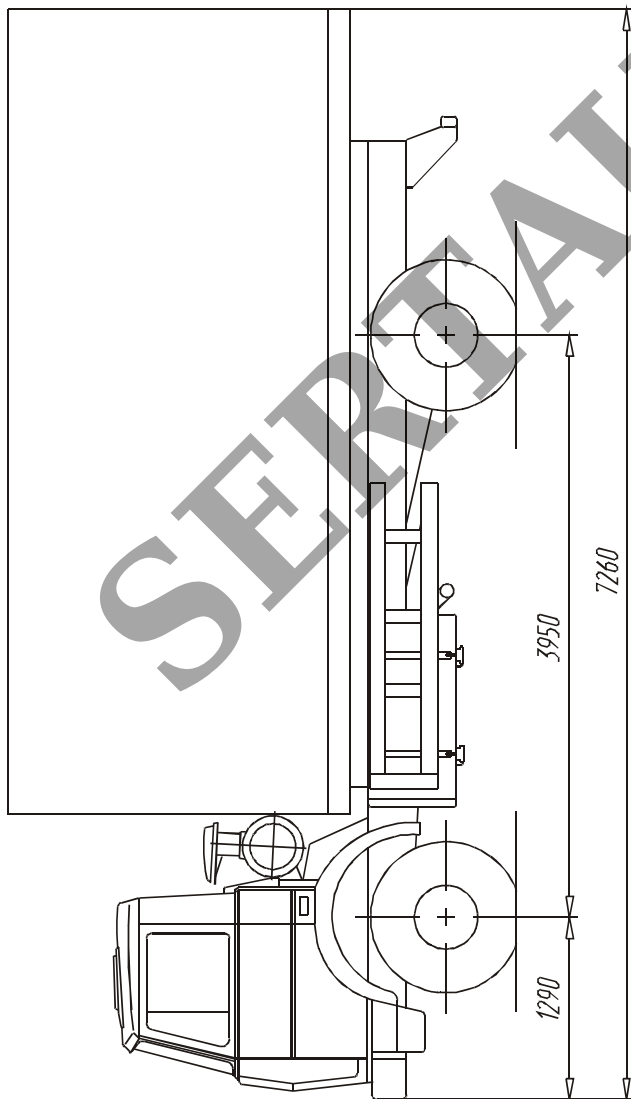
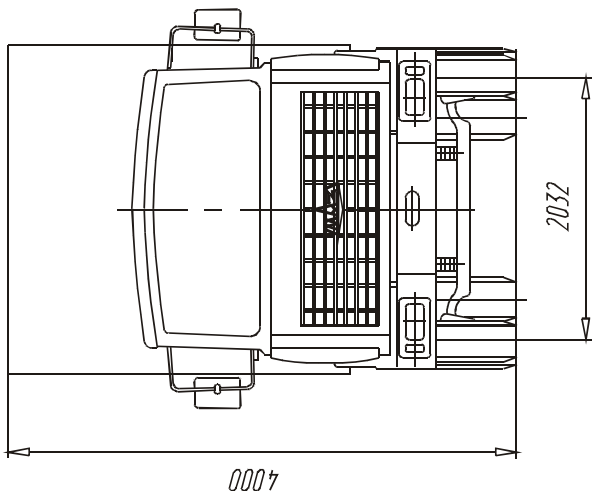

Автомобили МАЗ-5337??

Приложение №3 к "одобрению
типа транспортного средства"

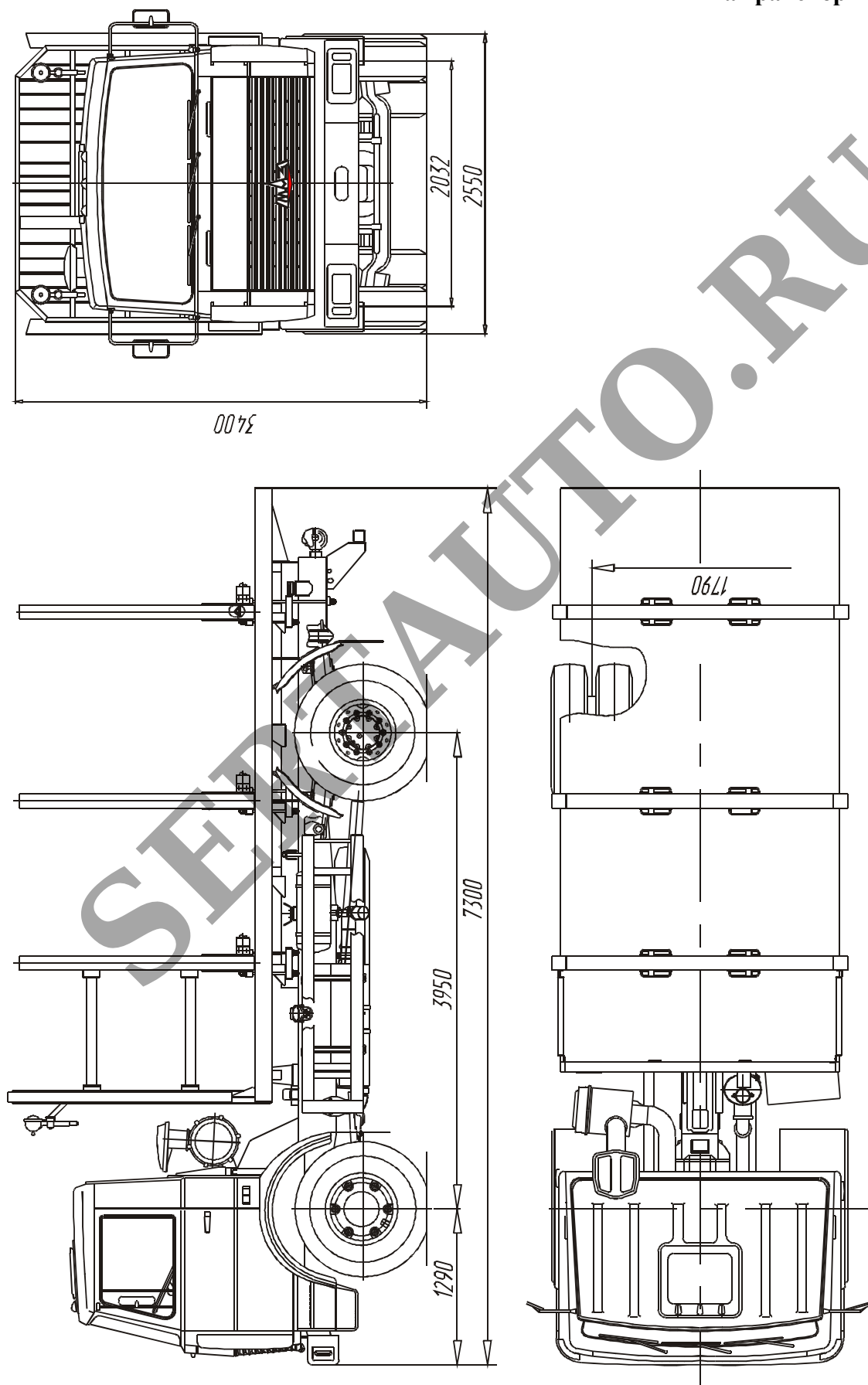

Автомобили МАЗ-5337?? (сортиментовоз)

Приложение №3 к "одобрению
типа транспортного средства"

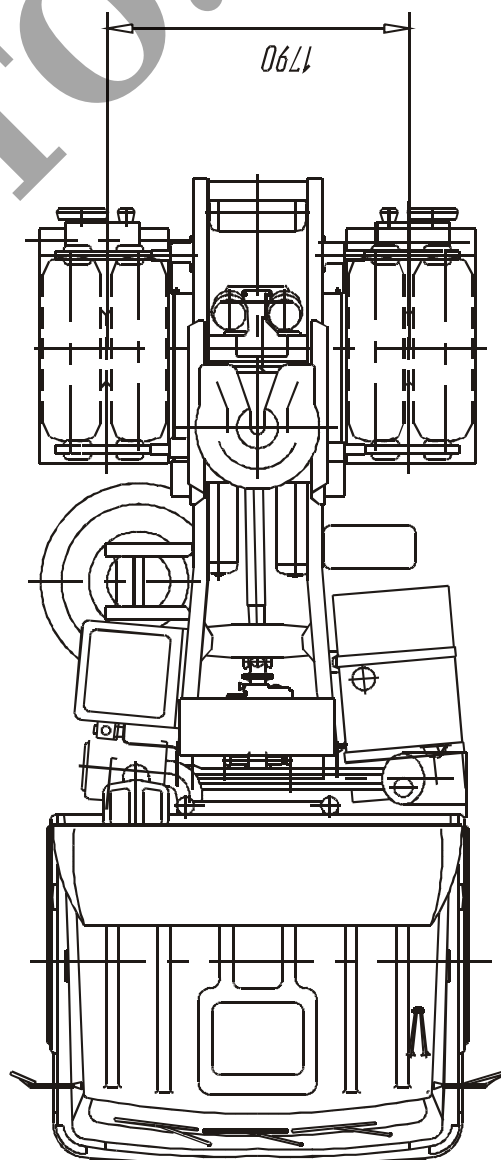
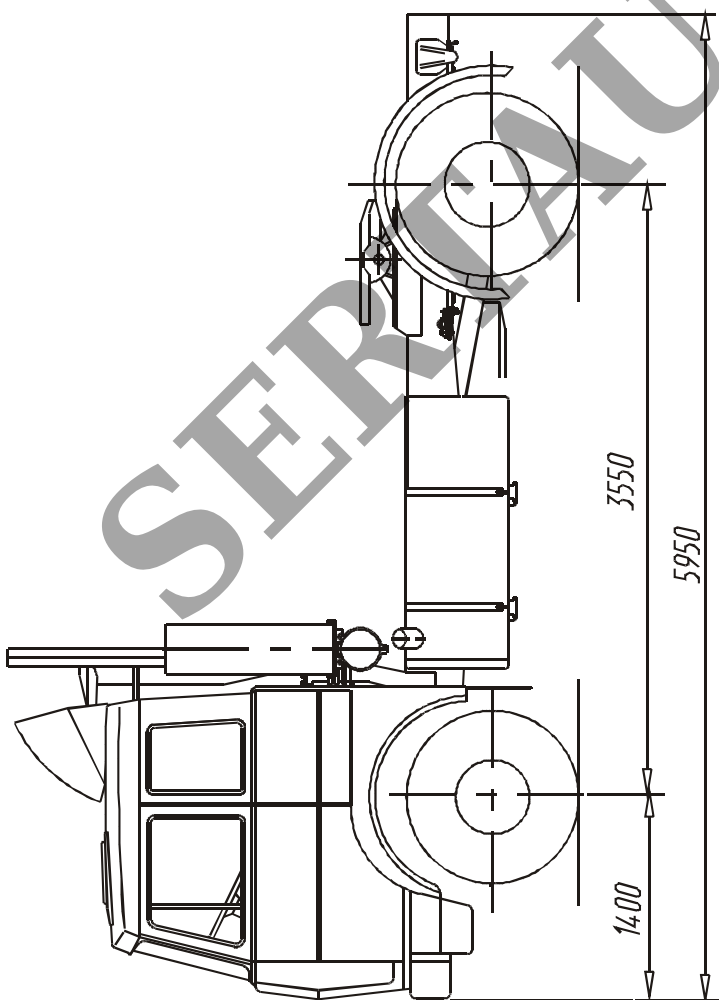
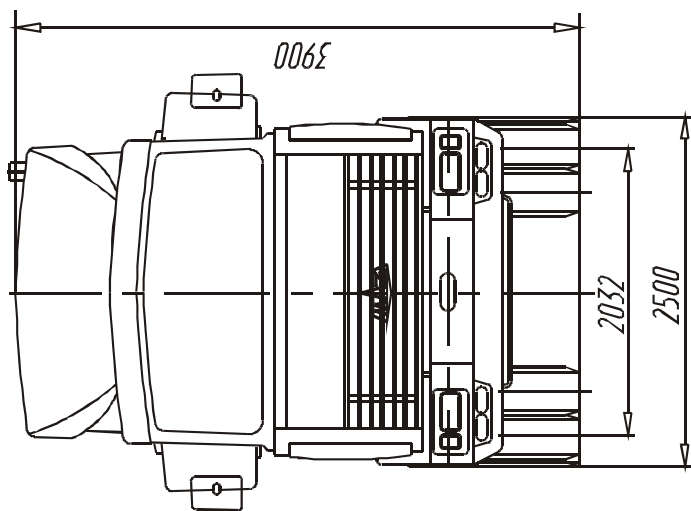

Автомобили МАЗ-5432??

Приложение №3 к "одобрению
типа транспортного средства"

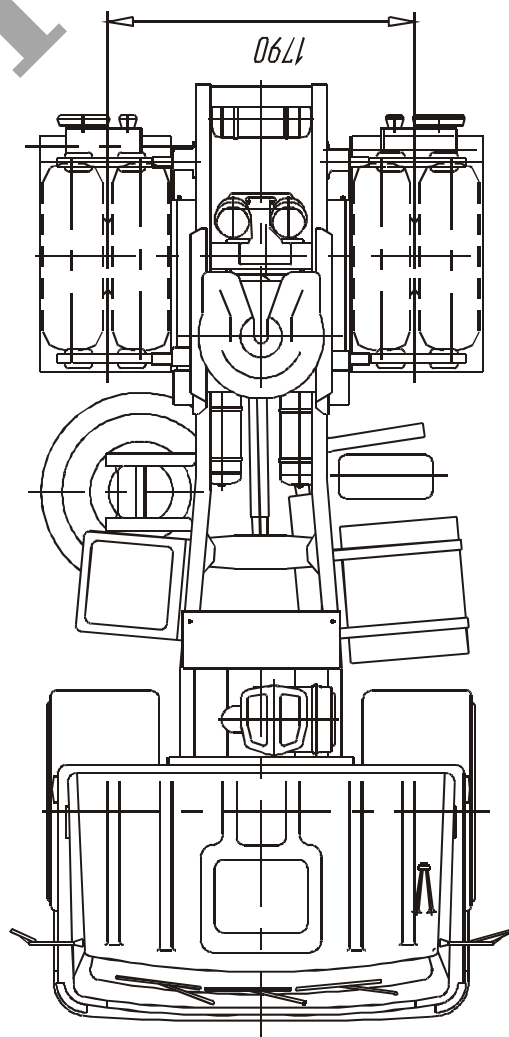
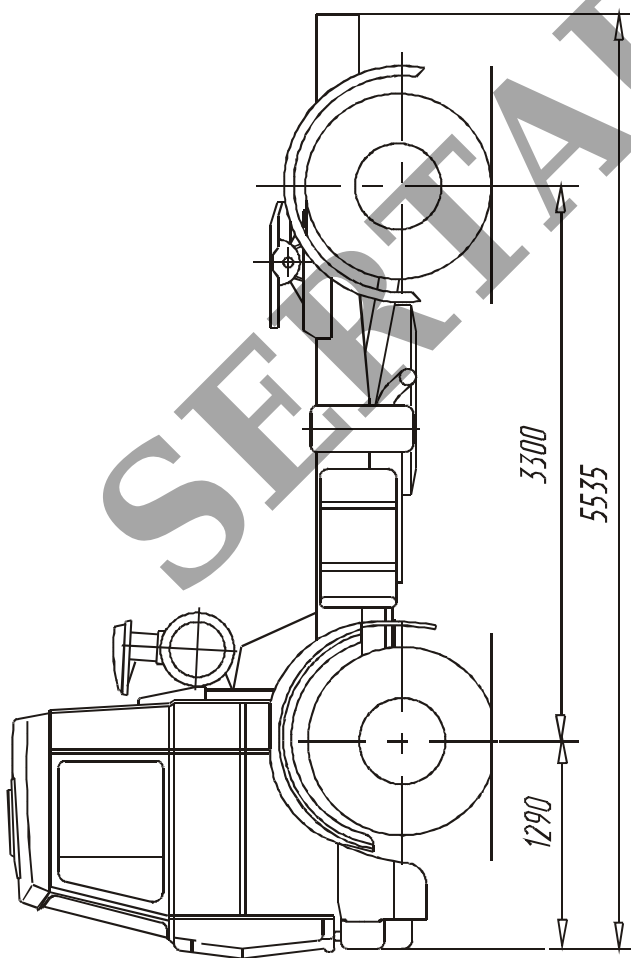
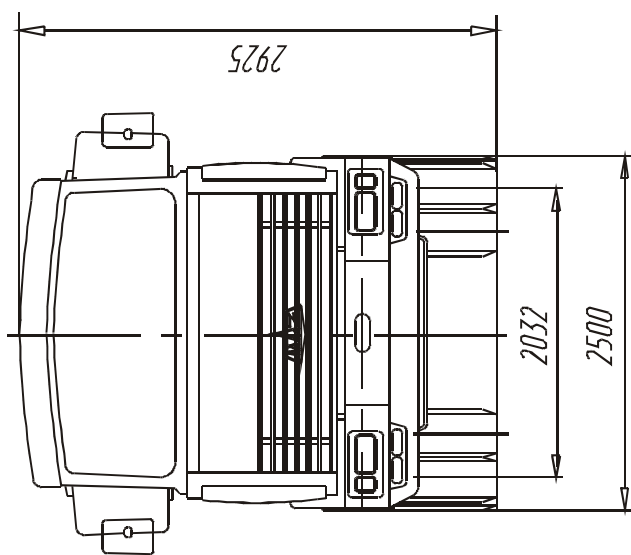

Автомобили МАЗ-5433??

Приложение №3 к "одобрению
типа транспортного средства"

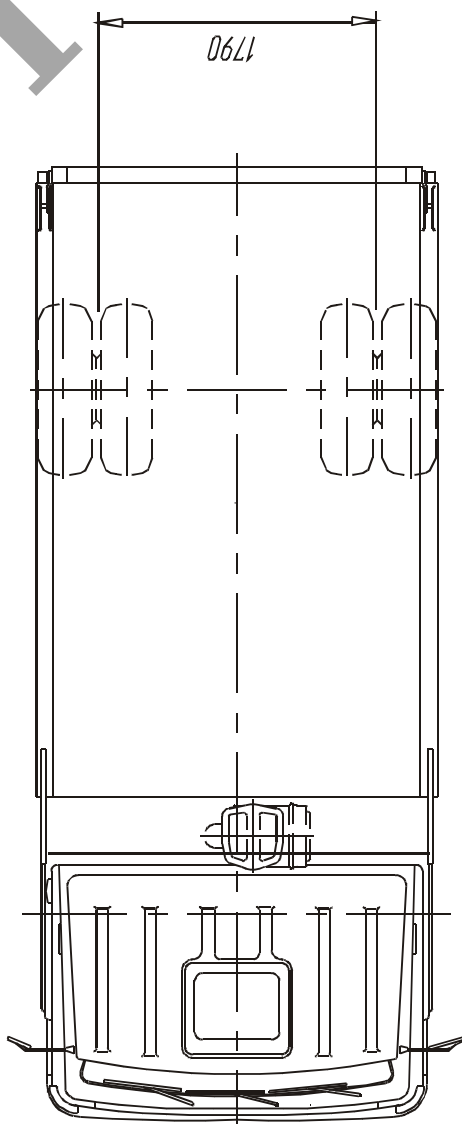
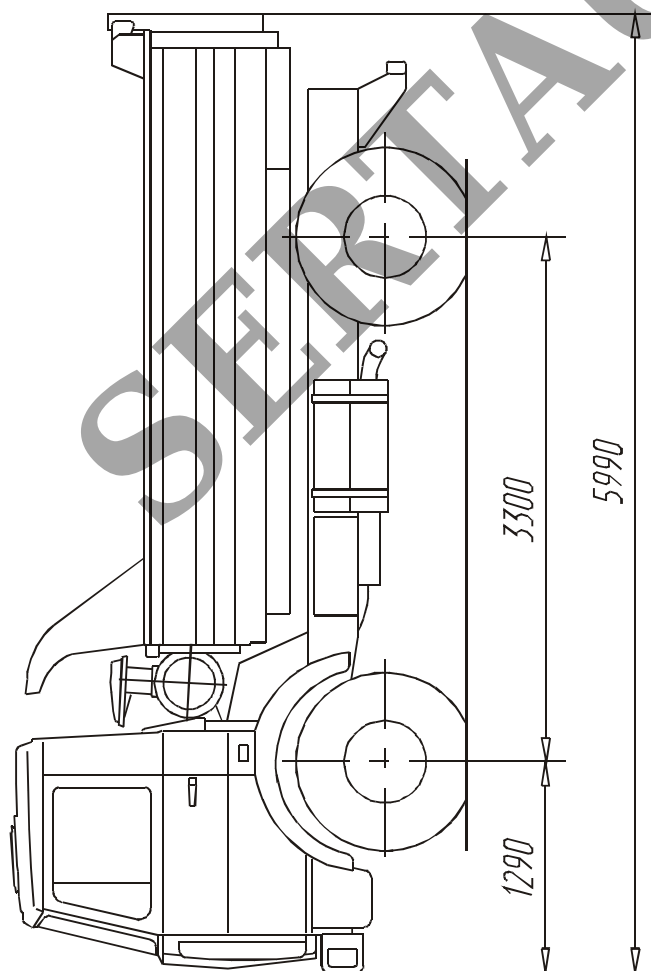
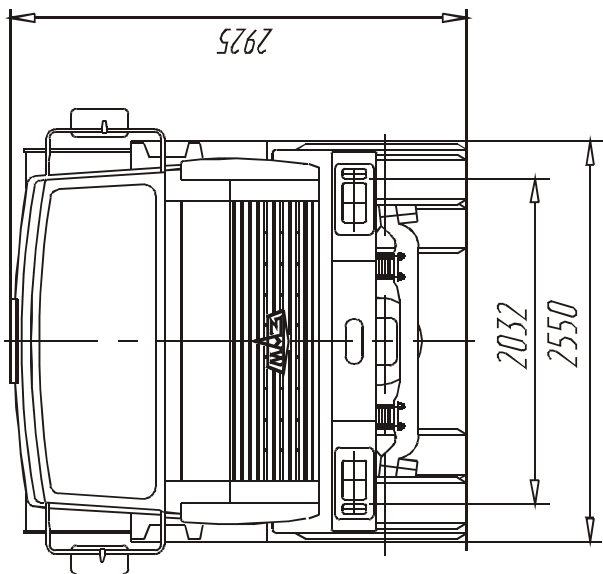

Автомобили МАЗ-5551??

Приложение №3 к "одобрению
типа транспортного средства"

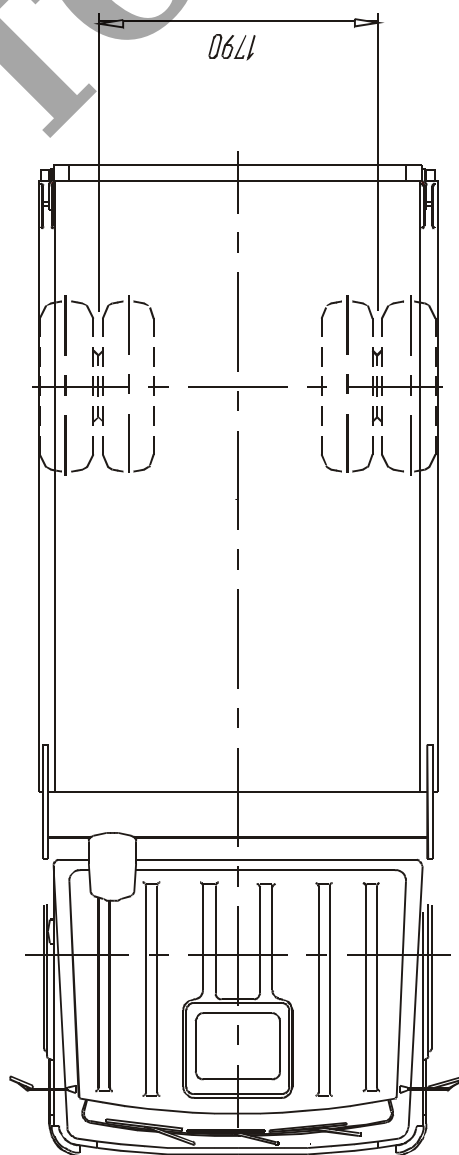
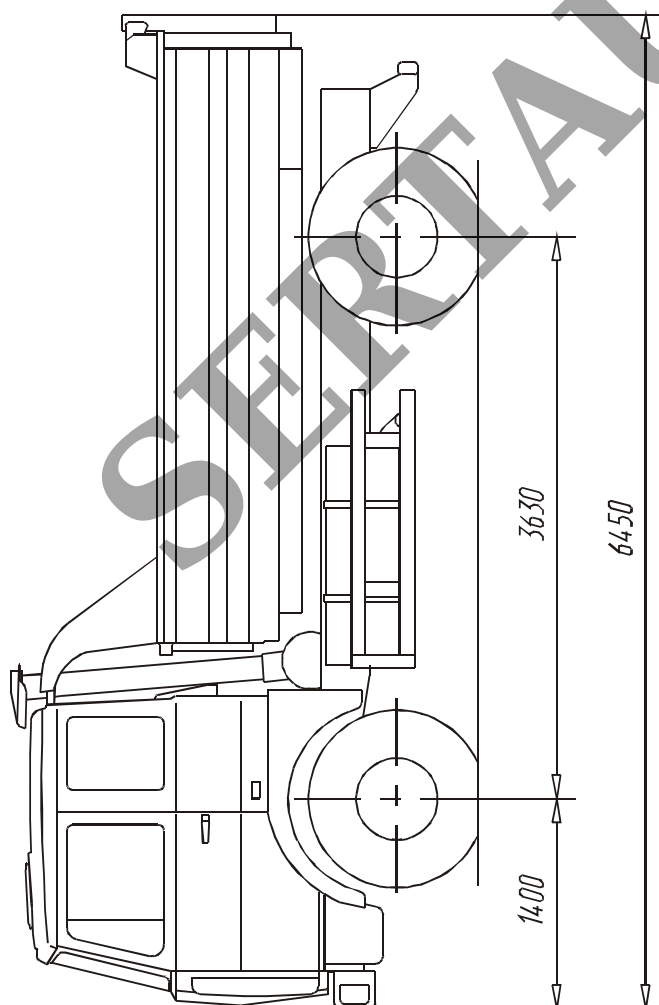
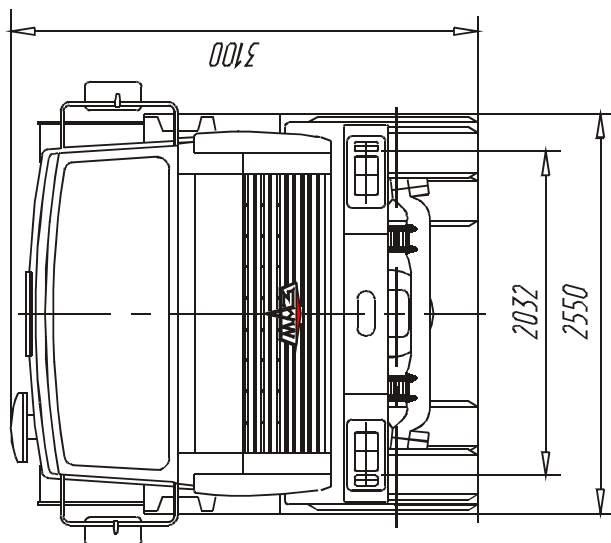

Автомобили МАЗ-5551??

Приложение №3 к "одобрению
типа транспортного средства"

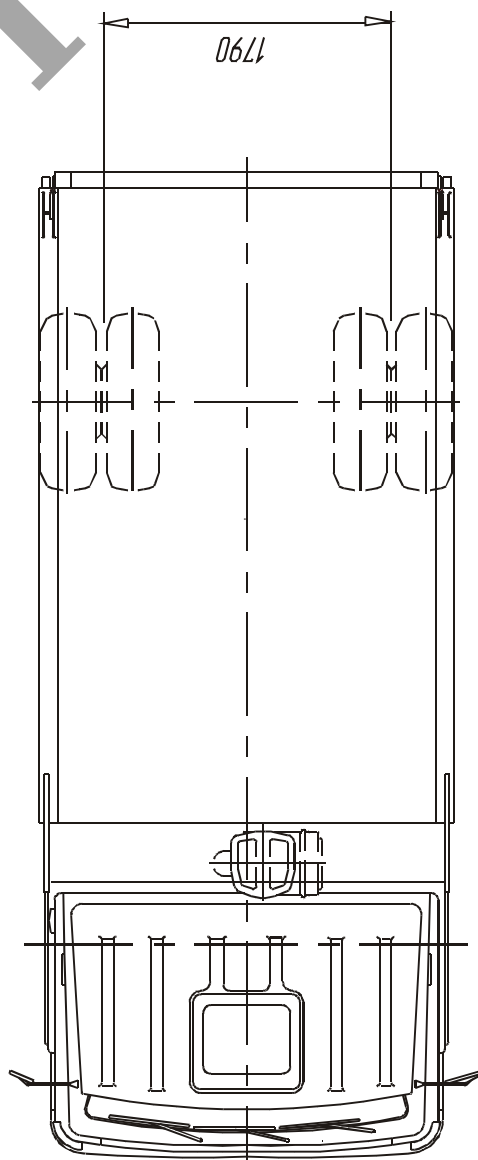
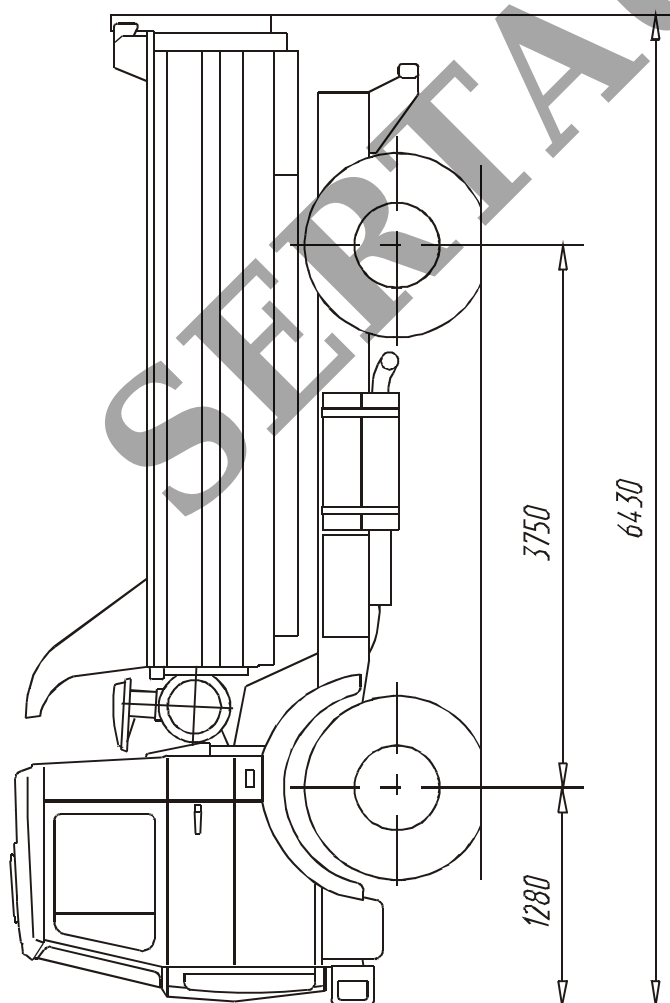
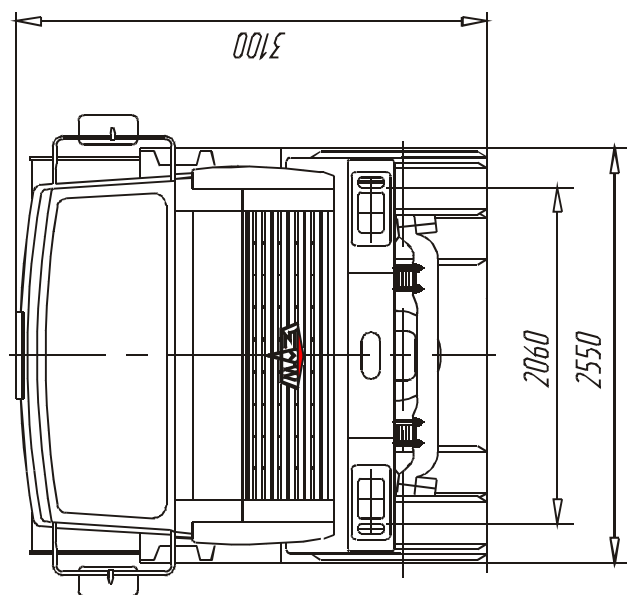

Автомобили МАЗ-555130