

**ОРГАН ПО СЕРТИФИКАЦИИ
КОЛЁСНЫХ ТРАНСПОРТНЫХ СРЕДСТВ
АВТОНОМНОЙ НЕКОММЕРЧЕСКОЙ ОРГАНИЗАЦИИ
«СЕРТИФИКАЦИЯ КОЛЁСНЫХ ТРАНСПОРТНЫХ СРЕДСТВ» (ОС КТС)
РОСС RU.0001.11MT29 от 17 апреля 2001 г.
105839, г. Москва, ул. Большая Семёновская, д. 38., тел.: (095) 369-63-29, 276-96-35**

РОСС RU.MT29.E00174

2003 г.

23 декабря

Марка транспортного средства	Буйвол
Тип транспортного средства	Автомобиль специальный 29457-0000010
Шасси транспортного средства, базовое транспортное средство	ЗИЛ-5301СС (ЗИЛ-5301-0000014-03)
Категория транспортного средства	N2
Код ОКП	45 2331
Код VIN	X89294570?0AK5???
Заявитель и его адрес	ЗАО ИП "Техника", Российская Федерация, 113191, г. Москва, 1-й Рощинский пр-д, д. 11а.
Изготовитель и его адрес	ЗАО ИП "Техника", Российская Федерация, 113191, г. Москва, 1-й Рощинский пр-д, д. 11а.

ОБЩИЕ ХАРАКТЕРИСТИКИ ТРАНСПОРТНОГО СРЕДСТВА

Колёсная формула / ведущие колёса	4 x 2 / задние
Схема компоновки транспортного средства	Капотная, расположение двигателя переднее, продольное.
Исполнение грузозащитного пространства	Кузов-фургон цельнометаллический, бронированный, трёхдверный или четырёхдверный с двумя отсеками, один отсек для экипажа (до восьми человек включительно считая водителя), другой для размещения груза.
Кабина	Двухдверная, трёхместная, объединена с внутренним пространством фургона.

РОСС RU.MT29.E00174

Габаритные размеры

- длина, мм.	6600
- ширина, мм.	2210
- высота, мм.	3080
База, мм.	3650
Колея передних / задних колёс, мм.	1820 / 1690

Масса снаряженного транспортного средства, кг.	5250
Полная масса транспортного средства, кг.	6950
Максимальная допустимая нагрузка:	
- на переднюю ось, кг.	2350
- на заднюю ось, кг.	4900

Двигатель (марка, тип)	ММЗ, Д-245.12С
Количество и расположение цилиндров	четырёхтактный дизель с турбонаддувом
Рабочий объём, см ³ .	4, рядное
Степень сжатия	4750
Максимальная мощность, кВт (мин ⁻¹)	15,1
Максимальный крутящий момент, Н.м. (мин ⁻¹)	77,0 (2400)
Топливо	346,0 (1500)
	дизельное

Система питания	не посредственный впрыск топлива
ТНВД (марка, тип)	НЗТА, 4УТНИ-Т или Motorpal, PP4M10P1f или PP4M10U1f
Форсунки (марка, тип)	АЗПИ, ФДМ-22
Турбокомпрессор (марка, тип)	Turbo, C1470A/8.12, или Schwitzer, S2A/06W6, или БЗА, ТКР6
Воздушный фильтр (марка, тип)	ЛААЗ или ЭХМЗ, 5301-1109010 или 5301-1109010-01, сухого типа

Система выпуска и нейтрализации отработавших газов	С одним глушителем, система нейтрализации отсутствует.
Глушитель (марка, тип)	МСП, 36-1201010

РОСС RU.MT29.E00174

Трансмиссия	Механическая
Сцепление (марка, тип)	ЗИЛ-3250, однодисковое, сухое, фрикционное, привод гидравлический
Коробка передач (марка, тип)	ЗИЛ-5301, механическая с ручным переключением
- число передач и передаточные числа коробки передач	5 - вперёд, 1 - назад I - 6,450 II - 3,560 III - 1,980 IV - 1,275 V - 1,000 3.X - 6,150
Главная передача (марка, тип)	ЗИЛ-5301, одинарная, гипоидная
- передаточное число главной передачи	3,273 или 3,45
<hr/>	
Подвеска	
- передняя	ЗИЛ-5301, зависимая, на двух продольных полуэллиптических рессорах, с гидравлическими телескопическими амортизаторами и стабилизатором поперечной устойчивости
- задняя	ЗИЛ-5301, зависимая, на двух продольных полуэллиптических рессорах, с гидравлическими телескопическими амортизаторами и стабилизатором поперечной устойчивости
<hr/>	
Рулевое управление (марка, тип)	ЗИЛ-5301, рулевой привод с гидроусилителем; рулевой механизм типа "винт-шариковая гайка-рейка-сектор".
<hr/>	
Тормозные системы:	
- рабочая (марка, тип)	пневмогидравлическая, двухконтурная с разделением на контуры по осям, с АБС, тормозные механизмы передних колёс - дисковые, задних - барабанные
- запасная (марка, тип)	каждый из контуров рабочей тормозной системы
- стояночная (марка, тип)	тормозные механизмы задних колёс с приводом от пружинного энергоаккумулятора
<hr/>	

РОСС RU.MT29.E00174

Шины (размерность, марка,	215 / 75 R 17,5	235 / 75 R 16C	225 / 75 R 16C
	Кама-202	БЦ-26, М-274, Я-439, VS-14, О-115	К-152
минимально допустимый индекс нагрузки и скоростная категория)	124 / 123	121 / 120	121 / 120
	М	Н	Н

**Дополнительное оборудование
транспортного средства**

Стеклоочистители и стеклоомыватели ветрового стекла, зеркала заднего вида, противосолнечные козырьки, проблесковый маячок бело-лунного цвета, два огнетушителя. Бронева защита, обеспечивающая защиту в части пулестойкости по третьему классу по ГОСТ Р 50963, система пожаротушения в подкапотном пространстве

Действие данного "Одобрения типа транспортного средства" распространяется на партию транспортных средств в количестве не более 99 (девяносто девять) штук, маркированных идентификационными номерами с № Х89294570?0АК5002 по № Х89294570?0АК5100 включительно.

Изготовитель ежеквартально информирует Орган по сертификации о количестве выпущенных автомобилей. В случае непредставления этой информации "Одобрение типа транспортного средства" аннулируется.

Автомобиль специальный 29457-0000010

Описание маркировки транспортного средства представлено в приложении № 2 (стр. 8)

Общий вид транспортного средства представлен в приложении № 3 (стр. 9)

Руководитель органа
по сертификации

Зам.

подпись

В.Ф.Гришин
инициалы, фамилия

А.Г.Пасько

РОСС RU.MT29.E00174

Приложение №2 к "одобрению
типа транспортного средства"**ОПИСАНИЕ МАРКИРОВКИ ТРАНСПОРТНОГО СРЕДСТВА**

1. Место расположения и форма знака соответствия:

Рядом с табличкой изготовителя шасси.**Знак соответствия выполнен по ГОСТ Р 50460 с указанием номера данного «Одобрения типа транспортного средства».**

2. Место расположения таблички изготовителя:

На правом пороге кабины.

3. Место расположения идентификационного номера (код VIN):

3.1. На табличке изготовителя.**3.2. На правом пороге кабины рядом с табличкой изготовителя.**

4. Структура и содержание идентификационного номера (номеров) транспортных средств:

1	2	3	4	5	6	7	8	9	10	11	12	13	14	15	16	17
X	8	9	2	9	4	5	7	0	?	0	A	K	5	?	?	?

- поз. 1-3: **X89** - WMI (международный код изготовителя) совместно со знаками на поз. 12-14: Россия, ЗАО ПП "Техника";
- поз. 4-9: **294570** - VDS (описательная часть идентификационного номера);
- поз. 10: **?** - код года выпуска транспортного средства (знак согласно ОСТ 37.001.269-96);
- поз. 11: **0** - постоянна;
- поз. 12-14: **AK5** - совместно с цифрой 9 на позиции 3 означают, что годовое производство каждого из изготавливаемых на предприятии изделий не превышает 500 шт.;
- поз.15-17: **???** - производственный порядковый номер транспортного средства (номера с 002 по 100 включительно).

Приложение №3 к "одобрению
типа транспортного средства"

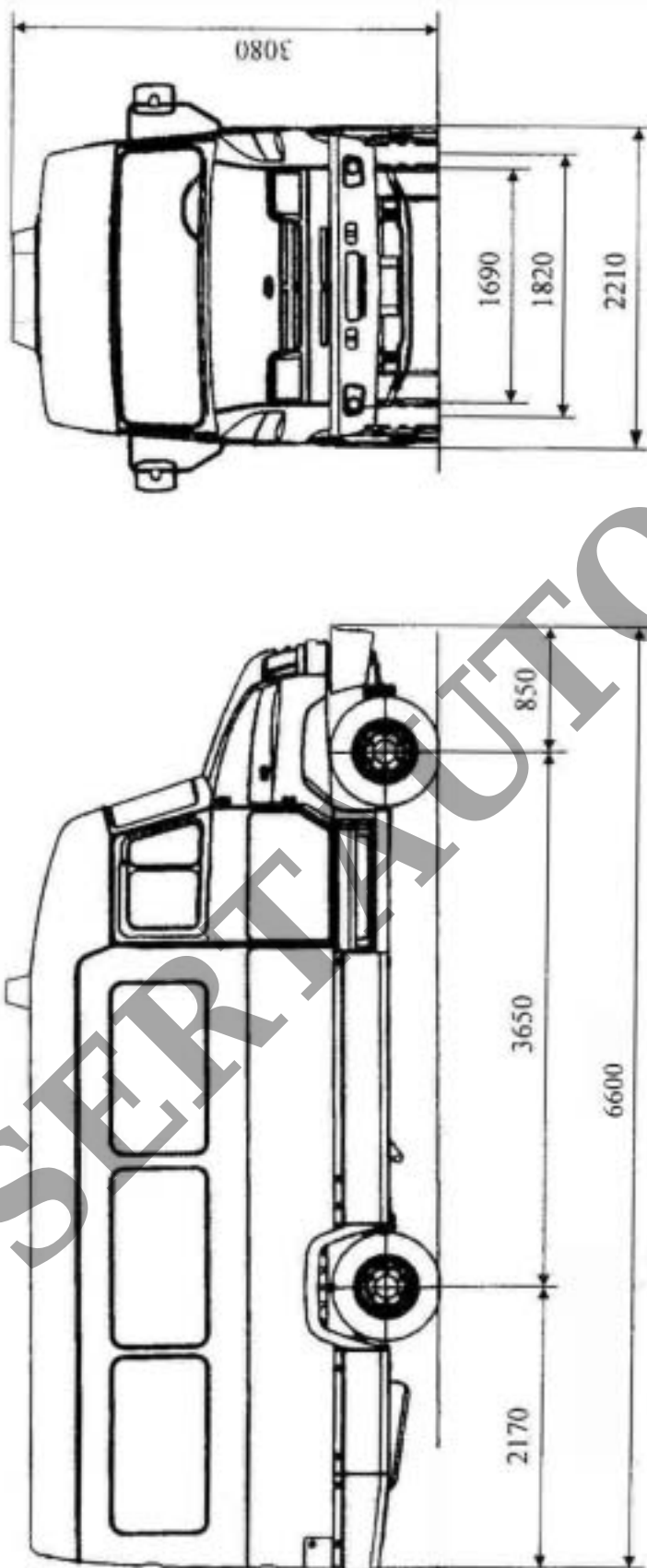

Автомобиль специальный 29457-0000010