

ТАМОЖЕННЫЙ СОЮЗ

ОДОБРЕНИЕ ТИПА ТРАНСПОРТНОГО СРЕДСТВА



Серия RU № 0001373

№ TC RU E-JP.MT02.00151

Срок действия с 03 июля 2015 г. по 18 ноября 2017 г.

ОРГАН ПО СЕРТИФИКАЦИИ

механических транспортных средств и прицепов, их составных частей и предметов оборудования
 "САТР-ФОНД" Межотраслевого Фонда "Сертификация автотранспорта САТР" (ОС "САТР-ФОНД")
 юридический адрес: 125480, г. Москва, ул. Героев Панфиловцев, 24; фактические адреса: 125480,
 г. Москва, ул. Героев Панфиловцев, 24; 125438, г. Москва, ул. Автомоторная, 2;
 тел.: (495) 454-42-27, (495) 456-62-51, (495) 496-82-44 / факс: (495) 454-72-12, (495) 496-82-44
 электронная почта: mail@satrfond.ru. Аттестат аккредитации № РОСС RU.0001.11MT02 по 03 июня 2019 г.

ТРАНСПОРТНЫЕ СРЕДСТВА

МАРКА	SUBARU			
КОММЕРЧЕСКОЕ НАИМЕНОВАНИЕ	Legacy		Outback	
ТИП	B6			
МОДИФИКАЦИИ	BN9	BNF	BS9	BSF
КАТЕГОРИЯ	M ₁			
ЭКОЛОГИЧЕСКИЙ КЛАСС	5			
ЗАЯВИТЕЛЬ И ЕГО АДРЕС	Общество с ограниченной ответственностью "СУБАРУ МОТОР", ОГРН: 1027700174920, юридический и фактический адрес: 115054, г. Москва, ул. Щипок, 5/7, стр.2, 3, Российская Федерация, тел.: +7 (495) 926-46-46, факс: +7 (495) 926-18-63, электронная почта: customer@subaru-motor.ru			
ИЗГОТОВИТЕЛЬ И ЕГО АДРЕС	Fuji Heavy Industries Ltd., юридический и фактический адрес: Ebisu Subaru Bldg. 1-20-8, Ebisu, Shibuya-ku, Tokyo, Япония			
ПРЕДСТАВИТЕЛЬ ИЗГОТОВИТЕЛЯ И ЕГО АДРЕС	Представитель изготовителя в Российской Федерации: Общество с ограниченной ответственностью "СУБАРУ МОТОР", ОГРН: 1027700174920, юридический и фактический адрес: 115054, г. Москва, ул. Щипок, 5/7, стр.2, 3, Российская Федерация, тел.: +7 (495) 926-46-46, факс: +7 (495) 926-18-63, электронная почта: customer@subaru-motor.ru			
	Представитель изготовителя в Республике Беларусь: Общество с ограниченной ответственностью "Ланкор", УНН: 100034064, юридический и фактический адрес: 220039, г. Минск, ул. Брилевская, д. 25, Республика Беларусь, тел.: 8 017 222 50 14, факс: 8 017 222 54 50, электронная почта: sales@lankor.by			



Одобрение типа транспортного средства № TC RU E-JP.MT02.00151

Стр. 2

ПРЕДСТАВИТЕЛЬ ИЗГОТОВИТЕЛЯ И ЕГО АДРЕС (продолжение)	Представитель изготовителя в Республике Казахстан: Товарищество с ограниченной ответственностью "Subaru Kazakhstan", БИН: 090440006900, юридический адрес: 041611, Алматинская область, Талгарский район, с. Гульдала, ул. Жибек-Жолы, участок 1 Г, Республика Казахстан, фактический адрес: 050000, г. Алматы, Турксибский район, ул. Бухтарминская, 70, Республика Казахстан, тел.: +7 (727) 2254450, факс: —, электронная почта: spk@subaru.kz
СБОРОЧНЫЙ ЗАВОД И ЕГО АДРЕС	Fuji Heavy Industries Ltd., юридический и фактический адрес: Gunma Yajima plant, 1-1 Suoyacho, Ota-city, Gunma, Япония
ПОСТАВЩИК СБОРОЧНЫХ КОМПЛЕКТОВ И ЕГО АДРЕС	—

соответствуют требованиям технического регламента Таможенного союза "О безопасности колесных транспортных средств".

Действие данного ОДОБРЕНИЯ ТИПА ТРАНСПОРТНОГО СРЕДСТВА распространяется на серийно выпускаемую продукцию.

Данное ОДОБРЕНИЕ ТИПА ТРАНСПОРТНОГО СРЕДСТВА без приложений недействительно.

Приложение № 1. Общие характеристики транспортного средства

Приложение № 2. Перечень документов, явившихся основанием для оформления ОДОБРЕНИЯ ТИПА ТРАНСПОРТНОГО СРЕДСТВА

Приложение № 3. Описание маркировки транспортного средства

Приложение № 4. Общий вид транспортного средства на двух страницах

ДОПОЛНИТЕЛЬНАЯ ИНФОРМАЦИЯ

Данное Одобрение типа транспортного средства является распространением Одобрения типа транспортного средства № E-JP.MT02.B.00951, выданного до вступления в силу технического регламента Таможенного союза "О безопасности колесных транспортных средств".

Транспортные средства не предназначены для коммерческих перевозок пассажиров.

Руководитель органа по сертификации



подпись

Б.В. Киселенко

инициалы, фамилия

Дата оформления « 03 » июля 2015 г.

ОДОБРЕНИЕ ТИПА ТРАНСПОРТНОГО СРЕДСТВА УТВЕРЖДЕНО.

Внесена запись в реестр за № TC RU E-JP.MT02.00151 от « 03 » июля 2015 г.

Руководитель
(заместитель руководителя)

РОССТАНДАРТА
наименование уполномоченного
органа государственного управления



подпись

А.В. Зажигалкин

инициалы, фамилия

к одобрению типа транспортного средства № TC RU E-JP.MT02.00151

ОБЩИЕ ХАРАКТЕРИСТИКИ ТРАНСПОРТНОГО СРЕДСТВА

Колесная формула / ведущие колеса 4 x 4 / все
 Схема компоновки транспортного средства полноприводная
 Расположение двигателя переднее продольное

Для модификаций:	BN9	BNF	BS9	BSF
Тип кузова / количество дверей	седан / 4		универсал / 5	
Количество мест для сидения	5 (первый ряд - 2, второй ряд - 3)			
Габаритные размеры, мм				
– длина	4795		4815	
– ширина	1840		1840	
– высота	1500		1675	
База, мм	2750		2745	
Колея передних / задних колес, мм	1580 / 1595		1575 / 1590	
Масса транспортного средства в снаряженном состоянии, кг	1604...1719		1663...1773	
Технически допустимая максимальная масса транспортного средства, кг	2050	2100	2100	2130
Технически допустимая максимальная масса, приходящаяся на каждую из осей транспортного средства, начиная с передней оси, кг				
– на переднюю ось			1150	
– на заднюю ось			1200	
Максимальная масса прицепа, кг*				
– прицеп без тормозной системы			750	
– прицеп с тормозной системой	1500	1800	1500	1800

* при условии оборудования транспортного средства сцепным устройством в соответствии с требованиями Правил ЕЭК ООН № 55-01

Для модификаций:	B?9	B?F
Двигатель внутреннего сгорания (марка, тип)	FB25	EZ36
– количество и расположение цилиндров	Fuji Heavy Industries Ltd., четырехтактный, с искровым зажиганием	
– рабочий объем цилиндров, см ³	4	6
– степень сжатия	горизонтальное, оппозитное	
– максимальная мощность, кВт (мин ⁻¹) по Правилам ЕЭК ООН № 85	2498	3630
– максимальный крутящий момент, Н·м (мин ⁻¹)	10.3	10.5
	129 (5800)	191 (6000)
	235 (4000)	350 (4400)
Топливо	бензин с октановым числом не менее 95	



Приложение № 1

Для модификаций:	BN9	BS9	B?F
Система питания (тип)	Denso, L-Jetronic, распределенный впрыск топлива с электронным управлением		
Блок управления (маркировка)	22765AF380, 22765AF390		22765AF460
Форсунки (тип, маркировка)	Denso, 2260		Denso, 1170
Воздушный фильтр (тип, маркировка)	Subaru или Sakamoto, 16546AA120 (элемент)		
	Sakamoto, A52AL00; Subaru, A52AJ05 (корпус)		Sakamoto, A52AL01, A52AJ00 (корпус)
Глушители шума впуска (маркировка)	Sakamoto, A12AL00; Sakamoto, A12AL01 Sakamoto, A43AL00; Sakamoto, A43AJ00 Excell, B-046; Excell, B-045		
Система зажигания (тип)	Denso, микропроцессорная		
Катушка (модуль) зажигания (маркировка)	Diamond FK0463		FK0368
Свечи (маркировка)	NGK SILZKAR7B11		SILFR6C11
Система выпуска и нейтрализации отработавших газов	два или три глушителя, два нейтрализатора отработавших газов		
Нейтрализаторы (маркировка)	SK или Sakamoto		
- 1 ступень	FCA84		FCA88 и FCA89
- 2 ступень	RCA68		—
Глушители (маркировка)	Subaru, SK, Sakamoto		
- 1 ступень	PMAL1		PMAL2
- 2 ступень	MMAL1L		MMAL2L и MMAL2R
Трансмиссия	гидромеханическая		
Коробка передач (марка, тип)	автоматическая, бесступенчатая (вариатор)		
- число передач и передаточные числа	—		
максимальное -	3,581		3,105
минимальное -	0,570		0,482
3.X -	3,667		3,018
Главная передача (тип)	одинарная, гипоидная		
- передаточное число	3,900	4,111	4,111

Подвеска

Передняя (описание)

независимая, пружинная, типа Макферсон, со стабилизатором поперечной устойчивости

Задняя (описание)

независимая, пружинная, рычажная, с телескопическими амортизаторами, со стабилизатором поперечной устойчивости

Рулевое управление (описание)

с электроусилителем

рулевой механизм (тип)

Fuji Heavy Industries, Ltd., "шестерня - рейка"

Приложение № 1

Тормозные системы

Рабочая (описание)	гидравлический двухконтурный привод с диагональным разделением на контуры, с вакуумным усилителем и АБС; тормозные механизмы всех колес - дисковые
Запасная (описание)	каждый контур рабочей тормозной системы
Стояночная (описание)	электромеханический привод к специальным барабанным тормозным механизмам задних колес

Шины

Для модификаций:	BN9	BN9, BNF		BS9	BS9, BSF	
- обозначение размера	225/55 R17	225/50 R18	205/55 R17**	225/65 R17	225/60 R18	215/60 R17**
- индекс несущей способности для максимально допустимой нагрузки	97	95	91	102	100	96
- обозначение категории скорости	V, H*	W, H*	V	H	V, H*	H

* для зимних шин

** для временного использования

Оборудование транспортного средства

кондиционер с функцией автоматического управления, аудиосистема, подогрев передних сидений, многофункциональный дисплей по заказу: подвижной люк в крыше, система доступа без ключа (Smart Entry), аудиосистема с функцией "Bluetooth", электропривод регулировки передних сидений, камера заднего вида, система навигации, адаптивный круиз-контроль с двумя камерами для контроля дистанции до впереди идущего автомобиля

Руководитель органа по сертификации



подпись

Б.В. Кисуленко

инициалы, фамилия



Колесные тормоза, пункт 11 ТР ТС 018/2011	Соответствие требованиям ответственностью "СУВАРУ МОТОР", Российская Федерация	— " —	— " —
Кондиционеры и холодильное оборудование, пункт 12 ТР ТС 018/2011	— " —	— " —	— " —
Интерфейс, пункт 15 ТР ТС 018/2011	— " —	— " —	— " —
Световозвращатели, Правила ЕЭК ООН № 3-02	Сообщение, Kraftfahrt-Bundesamt, Германия	E1 48R-050830 от 05.09.2014 г. E1 48R-050831 от 05.09.2014 г.	— " —
Устройства для освещения заднего регистрационного знака, Правила ЕЭК ООН № 4-00	— " —	— " —	— " —
Указатели поворота, Правила ЕЭК ООН № 6-01	— " —	— " —	— " —
Габаритные огни, сигналы торможения, Правила ЕЭК ООН № 7-02	— " —	— " —	— " —
Устойчивость к воздействию внешних источников электромагнитного излучения и электромагнитная совместимость, Правила ЕЭК ООН № 10-04	— " —	E1 10R-047371 от 05.09.2014 г.	— " —
Замки и петли дверей, Правила ЕЭК ООН № 11-03	— " —	E1 11R-030412 от 22.07.2014 г.	— " —
Травмобезопасность рулевого управления, Правила ЕЭК ООН № 12-04	— " —	E1 12R-040359 от 24.07.2014 г.	— " —
Дифференциальность тормозных систем, Правила ЕЭК ООН № 13Н-00	— " —	E1 13HR-000590 от 29.07.2014 г. E1 13HR-000591 от 22.07.2014 г.	— " —
Места крепления ремней безопасности, Правила ЕЭК ООН № 14-07	— " —	E1 14R-070759 от 08.07.2014 г.	— " —
Оборудование для предотвращения усталости водителя, Правила ЕЭК ООН № 16-06	— " —	E1 16R-061630 от 07.07.2014 г.	— " —

Приложение № 2

1	2	3
Прочность сидений и их креплений, Правила ЕЭК ООН № 17-08	Сообщение, Kraftfahrt-Bundesamt, Германия	E1 17RA-080915 от 22.07.2014 г.
Передние противотуманные фары, Правила ЕЭК ООН № 19-03	— " —	E1 48R-050830 от 05.09.2014 г. E1 48R-050831 от 05.09.2014 г.
Травмобезопасность внутреннего оборудования, Правила ЕЭК ООН № 21-01	— " —	E1 21R-010352 от 07.08.2014 г.
Фонари заднего хода, Правила ЕЭК ООН № 23-00	— " —	E1 48R-050830 от 05.09.2014 г. E1 48R-050831 от 05.09.2014 г.
Подголовники сидений, Правила ЕЭК ООН № 25-04	— " —	E1 17RA-080915 от 22.07.2014 г.
Травмобезопасность наружных выступов, Правила ЕЭК ООН № 26-03	Сообщение, Ministere des communications et de l'infrastructure, Бельгия	E6-26R-030543 от 07.07.2014 г.
Оснащение звуковыми сигнальными приборами, Правила ЕЭК ООН № 28-00	Сообщение, Kraftfahrt-Bundesamt, Германия	E1 000671 от 22.07.2014 г.
Оснащение шинами, Правила ЕЭК ООН № 30-02*	Сообщение, RDW, Нидерланды	E4-30R-0266023 от 21.06.2013 г. E4-30R-0267233 от 30.05.2013 г. E4-30R-0263750 от 02.02.2013 г. E4-30R-0263749 от 02.02.2013 г.
	Сообщение, Vehicle Certification Agency, Великобритания	E11 30R-0212175 Ext.01 от 11.12.2013 г. E11 30R-0212176 Ext.01 от 11.12.2013 г.
Пожарная безопасность, Правила ЕЭК ООН № 34-02	Сообщение, Kraftfahrt-Bundesamt, Германия	E1 020174 от 24.07.2014 г.
Расположение педалей управления, Правила ЕЭК ООН № 35-00	Сертификат соответствия, Орган по сертификации автотехники - механических транспортных средств, запасных частей и принадлежностей АНО "Центр содействия сертификации автотехники", РОСС RU.0001.11MT25, Российская Федерация	C-JP.MT25.B.12939 от 29.10.2014 г. по 29.10.2018 г.
Лампы накаливания, Правила ЕЭК ООН № 37-03	Сообщение, Kraftfahrt-Bundesamt, Германия	E1 48R-050830 от 05.09.2014 г. E1 48R-050831 от 05.09.2014 г.
Задние противотуманные огни, Правила ЕЭК ООН № 38-00	— " —	— " —
Механизмы измерения скорости, Правила ЕЭК ООН № 39-00	— " —	E1 39R-001207 от 22.07.2014 г.
Оснащение безопасными стеклами, Правила ЕЭК ООН № 43-01	— " —	E1 43R-012396 от 07.08.2014 г.

Приложение № 2

1	2	3
Устройства фарочистки, Правила ЕЭК ООН № 45-01	Сообщение, Ministère du Développement durable et des Infrastructures, Люксембург	E13*45R00*45R01*9674*00 от 05.02.2014 г.
Оснащение устройствами непрямого обзора, Правила ЕЭК ООН № 46-04	Сообщение, Kraftfahrt-Bundesamt, Германия	E1 46R-041398 от 07.08.2014 г.
Оснащение устройствами освещения и световой сигнализации, Правила ЕЭК ООН № 48-05	— " —	E1 48R-050830 от 05.09.2014 г. E1 48R-050831 от 05.09.2014 г.
Внешний шум, Правила ЕЭК ООН № 51-02	— " —	E1 51R-0212171 от 22.07.2014 г. E1 51R-0212172 от 22.07.2014 г.
Оснащение шинами временного использования, Правила ЕЭК ООН № 64-02	— " —	E1 64R-020132 от 05.09.2014 г.
Рулевое управление, Правила ЕЭК ООН № 79-01	— " —	E1 011206 от 11.08.2014 г.
Выбросы, Правила ЕЭК ООН № 83-06, (экологический класс 5)		E1 83R-065939-J от 18.08.2014 г. E1 83R-065940-J от 18.08.2014 г. E1 83R-065941-J от 19.08.2014 г.
Дневные ходовые огни, Правила ЕЭК ООН № 87-00	— " —	E1 48R-050830 от 05.09.2014 г. E1 48R-050831 от 05.09.2014 г.
Защита водителя и пассажира при фронтальном столкновении, Правила ЕЭК ООН № 94-02	— " —	E1 94R-020204 от 23.07.2014 г.
Защита водителя и пассажира при боковом столкновении, Правила ЕЭК ООН № 95-03	Сообщение, Ministere des communications et de l'infrastructure, Бельгия	E6-95R-030167 от 14.07.2014 г.
Расход топлива и выбросы углекислого газа, Правила ЕЭК ООН № 101-01	Сообщение, Kraftfahrt-Bundesamt, Германия	E1 101R-013162 от 18.08.2014 г. E1 101R-013163 от 18.08.2014 г. E1 101R-013164 от 19.08.2014 г.
Фары ближнего и дальнего света, Правила ЕЭК ООН № 112-00	— " —	E1 48R-050830 от 05.09.2014 г. E1 48R-050831 от 05.09.2014 г.
Защита транспортного средства от несанкционированного использования, Правила ЕЭК ООН № 116-00	— " —	E1 116R-000121 от 07.08.2014 г.
	Сообщение, Vehicle Certification Agency, Великобритания	E11 116RLI-002982 от 03.07.2014 г.
Уровень шума от качения шин, Правила ЕЭК ООН № 117-02, стадия 2*	Сообщение, RDW, Нидерланды	E4-117R-023860 S2WR2 Ext.05 от 05.08.2013 г. E4-117R-024531 S2WR2 от 20.11.2012 г.
	Сообщение, Vehicle Certification Agency, Великобритания	E11 117R-021092 S2WR2 Ext.04 от 09.12.2013 г.

Приложение № 2

1	2	3
Сцепление шин на мокром покрытии, Правила ЕЭК ООН № 117-02*	Сообщение, RDW, Нидерланды	E4-117R-023860 S2WR2 Ext.05 от 05.08.2013 г. E4-117R-024531 S2WR2 от 20.11.2012 г.
	Сообщение, Vehicle Certification Agency, Великобритания	E11 117R-021092 S2WR2 Ext.04 от 09.12.2013 г.
Органы управления транспортных средств - идентификация, Правила ЕЭК ООН № 121-00	Сообщение, Kraftfahrt-Bundesamt, Германия	E1 121R-000444 от 08.08.2014 г.
Системы отопления, Правила ЕЭК ООН № 122-00	— " —	E1 122R-000452 от 11.08.2014 г.
Передняя обзорность, Правила ЕЭК ООН № 125-01	— " —	E1 125R-010374 от 07.08.2014 г.
Внутренний шум, пункт 2 приложения № 3 к ТР ТС 018/2011	Сертификат соответствия, Орган по сертификации автомоботехники - механических транспортных средств, запасных частей и принадлежностей АНО "Центр содействия сертификации автомобилотехники", РОСС RU.0001.11MT25, Российская Федерация	C-JP.MT25.B.12932 от 29.10.2014 г. по 29.10.2018 г.
Содержание вредных (загрязняющих) веществ в воздухе обитаемого помеще- ния транспортного средства, пункт 3 приложения № 3 к ТР ТС 018/2011	— " —	C-JP.MT25.B.12933 от 29.10.2014 г. по 29.10.2018 г.
Устойчивость, пункт 4 приложения № 3 к ТР ТС 018/2011	— " —	C-JP.MT25.B.12934 от 29.10.2014 г. по 29.10.2018 г.
Вентиляция, отопление и кондиционирование, пункт 6 приложения № 3 к ТР ТС 018/2011	— " —	C-JP.MT25.B.12935 от 29.10.2014 г. по 29.10.2018 г.
Системы очистки ветрового стекла от обледенения и запотевания, пункт 7 приложения № 3 к ТР ТС 018/2011	— " —	C-JP.MT25.B.12936 от 29.10.2014 г. по 29.10.2018 г.
Стеклоочистители и стеклоомыватели, пункт 8 приложения № 3 к ТР ТС 018/2011	— " —	C-JP.MT25.B.12937 от 29.10.2014 г. по 29.10.2018 г.



Одобрение типа транспортного средства № TC RU E-JP.MT02.00151

Стр. 10

Приложение № 2

1	2	3
Защита от разбрызгивания из-под колес, пункт 9 приложения № 3 к ТР ТС 018/2011	Сертификат соответствия, Орган по сертификации автотехники - механических транспортных средств, запасных частей и принадлежностей АНО "Центр содействия сертификации автотехники", РОСС RU.0001.11MT25, Российская Федерация	C-JP.MT25.V.12938 от 29.10.2014 г. по 29.10.2018 г.
Маркировка и возможность идентификации, приложение № 7 к ТР ТС 018/2011	Декларация о соответствии, Общество с ограниченной ответственностью "СУБАРУ МОТОР", Российская Федерация	Д-JP.MT02.V.00674 от 07.10.2014 г. до 07.10.2018 г.

* допускается установка шин, соответствующих критериям размерности, минимально допустимого индекса нагрузки, минимальной скоростной категории и имеющих отличные от указанных подтверждающие соответствие документы, при наличии на шинах маркировки по Правилам ЕЭК ООН № 30-02 или 54-00, а также по Правилам ЕЭК ООН № 117-00 при условии предоставления в орган по сертификации информации об указанной маркировке.

Руководитель органа по сертификации



подпись

Б.В. Кисуленко

инициалы, фамилия



к одобрению типа транспортного средства № TC RU E-JP.MT02.00151

ОПИСАНИЕ МАРКИРОВКИ ТРАНСПОРТНОГО СРЕДСТВА

1. Место расположения и форма единого знака обращения на рынке государств - членов Таможенного союза:

На левой средней стойке кузова, в проеме двери водителя.

Единый знак обращения на рынке государств - членов Таможенного союза наносится в соответствии с Решением Комиссии Таможенного союза от 15 июля 2011 г. № 711.

2. Место расположения таблички изготовителя:

В нижней части левой средней стойки кузова, в проеме двери водителя.

3. Место расположения идентификационного номера:

3.1. На табличке изготовителя.

3.2. Под сиденьем переднего пассажира.

4. Структура и содержание идентификационного номера (номеров) транспортных средств:

1	2	3	4	5	6	7	8	9	10	11	12	13	14	15	16	17
J	F	1	B	?	?	L	C	2	?	G	?	?	?	?	?	?

поз. 1 - 3: **JF1** – международный код изготовителя (WMI) - Fuji Heavy Industries Ltd.

поз. 4: **B** - обозначение модели.

поз. 5: **N** или **S** - обозначение типа кузова – седан или универсал.

поз. 6: **9** или **F** - обозначение типа двигателя - EB25 или EZ36.

поз. 7: **L** - обозначение расположения рулевого колеса – левостороннее.

поз. 8: **C** - обозначение исполнения двигателя и типа трансмиссии - с четырьмя распред. валами, трансмиссия бесступенчатая.

поз. 9: **2** - обозначение типа привода - полноприводная гидромеханическая бесступенчатая трансмиссия.

поз. 10: Код модельного года согласно Таблице 1 Приложения № 7 к техническому регламенту Таможенного союза "О безопасности колесных транспортных средств".

поз. 11: **G** – код сборочного завода - Gunma.

поз. 12-17: Производственный номер транспортного средства.

Руководитель органа по сертификации



ПОДПИСЬ

Б.В. Кисуленко

инициалы, фамилия



к одобрению типа транспортного средства № TC RU E-JP.MT02.00151

ОБЩИЙ ВИД ТРАНСПОРТНОГО СРЕДСТВА
SUBARU В6, модификации BN9, BNF, коммерческое наименование Legacy

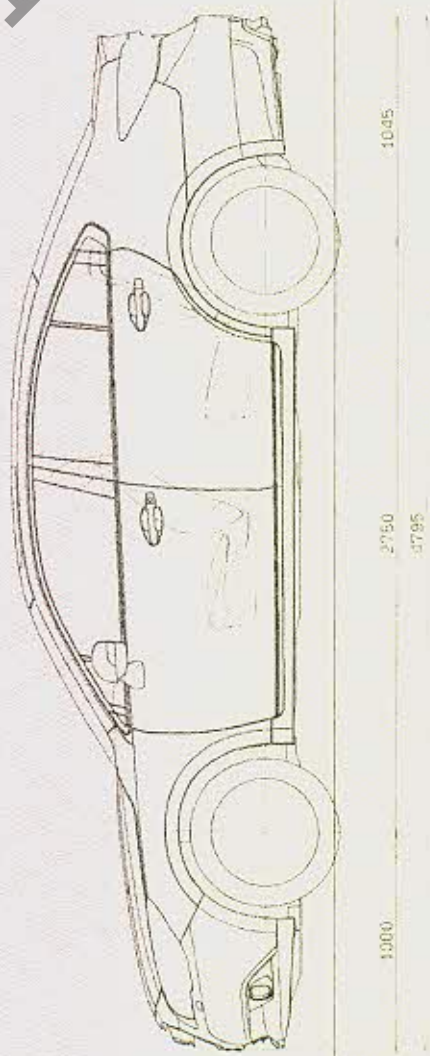
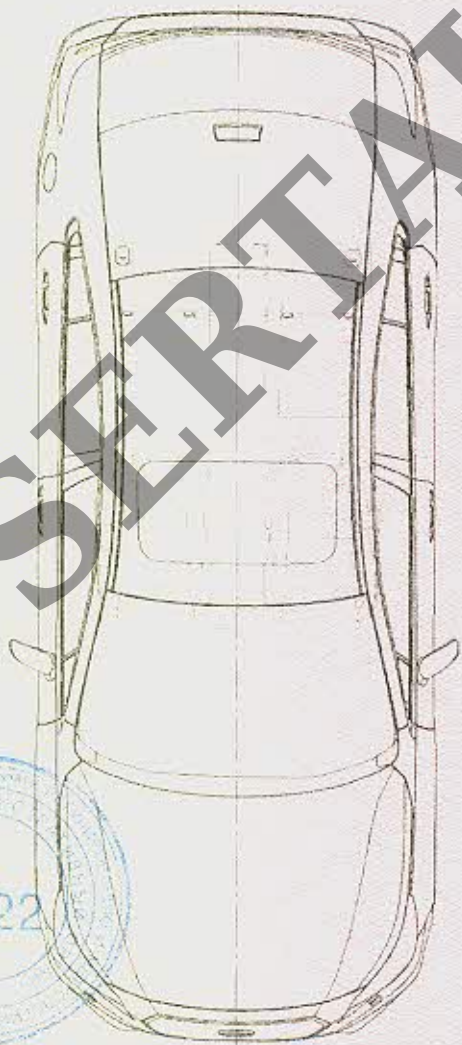
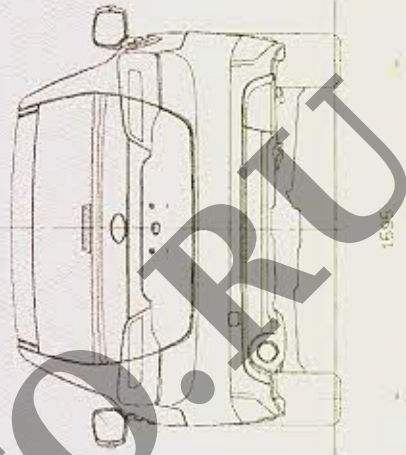
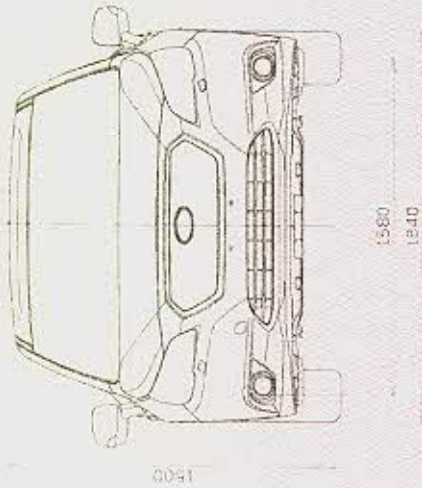

Приложение № 4

ОБЩИЙ ВИД ТРАНСПОРТНОГО СРЕДСТВА
SUBARU В6, модификации BS9, BSF, коммерческое наименование Outback

