

# ТАМОЖЕННЫЙ СОЮЗ

## ОДОБРЕНИЕ ТИПА ТРАНСПОРТНОГО СРЕДСТВА



Серия RU № 0001374

№ TC RU E-JP.MT02.00153

Срок действия с 20 июля 2015 г. по 20 июля 2018 г.

### ОРГАН ПО СЕРТИФИКАЦИИ

механических транспортных средств и прицепов, их составных частей и предметов оборудования  
“САТР-ФОНД” Межотраслевого Фонда “Сертификация автотранспорта САТР” (ОС “САТР-ФОНД”)  
юридический адрес: 125480, г. Москва, ул. Героев Панфиловцев, 24; фактические адреса: 125480,  
г. Москва, ул. Героев Панфиловцев, 24; 125438, г. Москва, ул. Автомоторная, 2;  
тел.: (495) 454-42-27, (495) 456-62-51, (495) 496-82-44 / факс: (495) 454-72-12, (495) 496-82-44;  
электронная почта: mail@satrfond.ru. Аттестат аккредитации № РОСС RU.0001.11MT02 по 03 июня 2019 г.

### ТРАНСПОРТНЫЕ СРЕДСТВА

МАРКА	Toyota
КОММЕРЧЕСКОЕ НАИМЕНОВАНИЕ	Land Cruiser 150 / Land Cruiser Prado
ТИП	J15T
МОДИФИКАЦИИ	GRJ150L-GKTEKW, TRJ150L-GKMEK, TRJ150L-GKTEK, GDJ150L-GKTEYW
КАТЕГОРИЯ	M1G
ЭКОЛОГИЧЕСКИЙ КЛАСС	5
ЗАЯВИТЕЛЬ И ЕГО АДРЕС	Общество с ограниченной ответственностью «Тойота Мотор», юридический и фактический адрес: 141031, Московская область, Мытищинский район, МКАД, 84-км, ТПЗ «Алтуфьево», владение 5, строение 1, Российская Федерация, ОГРН 1027739386400, телефон: (495) 258-34-65, факс: (495) 258-34-66, электронная почта: info@toyota.ru
ИЗГОТОВИТЕЛЬ И ЕГО АДРЕС	Toyota Motor Corporation юридический и фактический адрес: 1, Toyota-Cho, Toyota City, Aichi, Япония
ПРЕДСТАВИТЕЛЬ ИЗГОТОВИТЕЛЯ И ЕГО АДРЕС	Представитель в Российской Федерации: Общество с ограниченной ответственностью «Тойота Мотор», юридический и фактический адрес: 141031, Московская область, Мытищинский район, МКАД, 84-км, ТПЗ «Алтуфьево», владение 5, строение 1, Российская Федерация, ОГРН 1027739386400, телефон: (495) 258-34-65, факс: (495) 258-34-66, электронная почта: info@toyota.ru Представитель в Республике Беларусь: Совместное общество с ограниченной ответственностью «Эмир Моторс», юридический и фактический адрес: город Минск, улица Маяковского, 2-15, Республика Беларусь, УНП 100772848, телефон: (+375 17) 202 65 55, факс: (+375 17) 202 67 90, электронная почта: info@toyota.by



Одобрение типа транспортного средства № TC RU E-JP.MT02.00153

Стр. 2

ПРЕДСТАВИТЕЛЬ ИЗГОТОВИТЕЛЯ И ЕГО АДРЕС	Представитель в Республике Казахстан: Товарищество с ограниченной ответственностью «Тойота Мотор», юридический и фактический адрес: 050004, город Алматы, улица Наурызбай батыра, дом 17, офис 302, Республика Казахстан, БИН 080540011314, телефон: +7 (727) 258 80 53, факс: +7 (727) 258 88 53 электронная почта: info@toyota-motor.kz
СБОРОЧНЫЙ ЗАВОД И ЕГО АДРЕС	Toyota Motor Corporation, Tahara Plant, юридический и фактический адрес: 3-1, Midorigahama, Tahara- city, Aichi, Япония Hino Motors Ltd., Hamura Plant, юридический и фактический адрес: 3-1-1, Midorigaoka, Hamura- City, Tokyo, Япония
ПОСТАВЩИК СБОРОЧНЫХ КОМПЛЕКТОВ И ЕГО АДРЕС	—

соответствуют требованиям технического регламента Таможенного союза "О безопасности колесных транспортных средств".

Действие данного ОДОБРЕНИЯ ТИПА ТРАНСПОРТНОГО СРЕДСТВА распространяется на серийно выпускаемую продукцию.

Данное ОДОБРЕНИЕ ТИПА ТРАНСПОРТНОГО СРЕДСТВА без приложений недействительно.

Приложение № 1. Общие характеристики транспортного средства

Приложение № 2. Перечень документов, явившихся основанием для оформления ОДОБРЕНИЯ ТИПА ТРАНСПОРТНОГО СРЕДСТВА

Приложение № 3. Описание маркировки транспортного средства

Приложение № 4. Общий вид транспортного средства на двух страницах

#### ДОПОЛНИТЕЛЬНАЯ ИНФОРМАЦИЯ

Транспортные средства не предназначены для коммерческих перевозок пассажиров.

Руководитель органа по сертификации



Подпись

Б.В. Кисуленко

инициалы, фамилия

Дата оформления « 08 » июля 2015 г.

**ОДОБРЕНИЕ ТИПА ТРАНСПОРТНОГО СРЕДСТВА УТВЕРЖДЕНО.**

Внесена запись в реестр за № TC RU E-JP.MT02.00153 от « 08 » июля 2015 г.

Руководитель  
(заместитель руководителя)

**РОССТАНДАРТА**  
наименование уполномоченного  
органа государственного управления



Подпись

А.В. Зажигалкин

инициалы, фамилия

к одобрению типа транспортного средства № TC RU E-JP.MT02.00153

## ОБЩИЕ ХАРАКТЕРИСТИКИ ТРАНСПОРТНОГО СРЕДСТВА

Колесная формула / ведущие колеса	4 × 4 / все		
Схема компоновки транспортного средства	полноприводная		
Расположение двигателя	переднее продольное		
Тип кузова / количество дверей	универсал / 5		
Количество мест для сидения	5 (первый ряд – 2, второй ряд – 3) или 7 (первый ряд – 2, второй ряд – 3, третий ряд – 2)		
Габаритные размеры, мм			
– длина	4780		
– ширина	1885		
– высота	1835...1890		
База, мм	2790		
Колея передних / задних колес, мм	1585...1605 / 1585...1605		
Для модификаций:	GRJ...	TRJ...	GDJ...
Масса транспортного средства в снаряженном состоянии, кг	2125...2370	2095...2255	2165...2475
Технически допустимая максимальная масса транспортного средства, кг	2900	2850	2990
Технически допустимая максимальная масса, приходящаяся на каждую из осей транспортного средства, начиная с передней оси, кг		1450	
		1800	
Максимальная масса прицепа*, кг			
– прицеп без тормозной системы		750	
– прицеп с тормозной системой	3000	1500	3000

\* – при условии оборудования транспортного средства сцепным устройством в соответствии с требованиями Правил ЕЭК ООН № 55-01.

Для модификаций:	GRJ...	TRJ...	GDJ...
Двигатель внутреннего сгорания (марка, тип)	Toyota, 1GR-FE 2TR-FE 1GD-FTV		
	четырёхтактный		дизель
	с искровым зажиганием		
– количество и расположение цилиндров	6, V-образное	4, рядное	
– рабочий объем цилиндров, см <sup>3</sup>	3956	2694	2755
– степень сжатия	10.4	10.2	15.6
– максимальная мощность, кВт (мин <sup>-1</sup> ) по Правилам ЕЭК ООН № 85-00	207 (5600)	120 (5200)	130 (3400)
– максимальный крутящий момент, Н·м (мин <sup>-1</sup> )	387 (4400)	246 (3900)	450 (1600...2400)
Топливо	бензин с октановым числом не менее 95		дизельное, с цетановым числом не менее 48
Система питания (тип)	распределенное впрыскивание топлива с электронным управлением		впрыск топлива под давлением
Блок управления (маркировка)	Denso, 89666-60D00 или 89666-60D60	Denso, 89666-60B60 или 89666-60B50	Denso, 89666-60C20
ТНВД (тип, маркировка)	—		Denso, 22100-0E010, 22100-11010

Одобрение типа транспортного средства № TC RU E-JP.MT02.00153

Стр. 4

## Приложение № 1

Для модификаций с двигателями:	Toyota,		
	1GR-FE	2TR-FE	1GD-FTV
Форсунки (тип, маркировка)	Aisan, 23250-31100	Denso, 23250-75180	Denso, 23670-0E010, 23670-11010, 23707-11010
Нагнетатель воздуха (тип, маркировка)	—	—	Toyota, 17201-11080
Воздушный фильтр (тип, маркировка)	Toyota, 3185	Toyota, 7541	Toyota, 1B06
Глушитель шума впуска (маркировка)	Toyota Gosei, 17893-31130	Toyota Gosei, 17971-75012, 17893-75090; Kojima Press 17861-75091	Sekiso, 17971-30010
Система зажигания (тип)	электронная, бесконтактная		—
Катушка (модуль) зажигания (маркировка)	Denso, 90919-02256	Denso, 90919-02260	—
Свечи (маркировка)	Denso, SK16HR11	Denso, FK20HR-A8	—
Система выпуска и нейтрализации отработавших газов	один глушитель; система нейтрализации отработавших газов		
Нейтрализатор (маркировка)	Toyota, TB7, TB8	Toyota, TK6, UG7	Asin Takaoka, AT 11050
Глушитель (маркировка)	Sango, 13145 или 13146	Sango, 17544	Sango, 13016 или 33003

Для модификаций:	GRJ150L... GDJ150L...	TRJ150L-GKTEK	TRJ150L-GKMEK
<b>Трансмиссия</b>	гидромеханическая		механическая
Сцепление (марка, тип)	—		сухое однодисковое
Коробка передач (марка, тип)	AC60F		R150F
	автоматическая		с ручным управлением
– число передач	вперед – 6, назад – 1		вперед – 5, назад – 1
– передаточные числа			
	I -	3.600	3.830
	II -	2.090	2.062
	III -	1.488	1.436
	IV -	1.000	1.000
	V -	0.687	0.838
	VI -	0.580	—
	3.X. -	3.732	4.220
<b>Раздаточная коробка (тип)</b>	Aisin, механическая, двухступенчатая		
– число передач	2		
– передаточные числа			
	высшее	1.000	
	низшее	2.566	
<b>Главная передача (тип)</b>	гипоидная		
передаточное число	3.909	4.777	4.555

Одобрение типа транспортного средства № TC RU E-JP.MT02.00153

Стр. 5

## Приложение № 1

**Подвеска**

Передняя (описание)

независимая, пружинная, со стабилизатором поперечной устойчивости

Задняя (описание)

зависимая, пружинная или пневматическая, со стабилизатором поперечной устойчивости

**Рулевое управление** (описание)

с гидроусилителем, Jtekt

– рулевой механизм (тип)

"шестерня - рейка"

**Тормозные системы**

Рабочая (описание)

гидравлическая, двухконтурная, с АБС; тормозные механизмы всех колес – дисковые

Запасная (описание)

каждый контур рабочей тормозной системы

Стояночная (описание)

механический (тросовый) привод к тормозным механизмам задних колес

**Шины**

– обозначение размера	265/65 R17	265/60 R18
– индекс несущей способности для максимально допустимой нагрузки	110 или 112	109 или 110
– обозначение категории скорости	S	H

**Оборудование транспортного средства**

кондиционер по заказу; климат-контроль, круиз-контроль

Руководитель органа по сертификации

АТР  
для сертификации  
и заборочной печати

Подпись

Б.В. Кисуленко

инициалы, фамилия



к одобрению типа транспортного средства № TC RU E-JP.MT02.00153

**Перечень документов, явившихся основанием для оформления  
ОДОБРЕНИЯ ТИПА ТРАНСПОРТНОГО СРЕДСТВА**

Элементы объектов технического регулирования, в отношении которых установлены требования безопасности	Наименование и происхождение документа, подтверждающего соответствие	Номер документа и дата выпуска
1	2	3
Выступающие части конструкции, пункт 11 TP TC 018/2011	Декларация о соответствии, Общество с ограниченной ответственностью "Тойота Мотор", Российская Федерация	TC № RU Д-JP.MT02.B.00100 от 08.07.2015 г. до 07.07.2019 г.
Кондиционеры и холодильное оборудование, пункт 12 TP TC 018/2011	— " —	— " —
Интерфейс, пункт 15 TP TC 018/2011	— " —	— " —
Световозвращатели, Правила ЕЭК ООН № 3-02	Сообщение, Service Public fédéral (SPF) Mobilité et Transports, Belgium	E6 48R-030320 Ext.06 от 12.06.2015 г.
Устройства для освещения заднего регистрационного знака, Правила ЕЭК ООН № 4-00	— " —	— " —
Указатели поворота, Правила ЕЭК ООН № 6-01	— " —	— " —
Габаритные огни, сигналы торможения, Правила ЕЭК ООН № 7-02	— " —	— " —
Устойчивость к воздействию внешних источников электромагнитного излучения и электромагнитная совместимость, Правила ЕЭК ООН № 10-04	— " —	E6 10R-040222 Ext.11 от 10.04.2015 г.
Замки и петли дверей, Правила ЕЭК ООН № 11-03	— " —	E6 11R-030176 Ext.05 от 10.04.2015 г.
Травмобезопасность рулевого управления, Правила ЕЭК ООН № 12-04	— " —	E6 12R-040173 Ext.03 от 12.06.2015 г.
Эффективность тормозных систем, Правила ЕЭК ООН № 13H-00	— " —	E6 13HRESC-002839 Ext.01 от 12.06.2015 г.
Места крепления ремней безопасности, Правила ЕЭК ООН № 14-07	— " —	E6 14R-070265 Ext.05 от 10.04.2015 г.
Оснащение транспортных средств удерживающими системами, Правила ЕЭК ООН № 16-06	— " —	E6 16R-050196 Ext.06 от 10.04.2015 г.
Прочность сидений и их креплений, Правила ЕЭК ООН № 17-08	— " —	E6 17RA-080274 Ext.06 от 10.04.2015 г.

## Приложение № 2

1	2	3
Передние противотуманные фары, Правила ЕЭК ООН № 19-03	Сообщение, Service Public fédéral (SPF) Mobilité et Transports, Belgium	E6 48R-030320 Ext.06 от 12.06.2015 г.
Травмобезопасность внутреннего оборудования, Правила ЕЭК ООН № 21-01	— " —	E6 21R-010147 Ext.03 от 20.04.2015 г.
Фонари заднего хода, Правила ЕЭК ООН № 23-00	— " —	E6 48R-030320 Ext.06 от 12.06.2015 г.
Выбросы, Правила ЕЭК ООН № 24-03	— " —	E6 24R-030311 от 12.06.2015 г. (с двигателем IGD-PTV)
Подголовники сидений, Правила ЕЭК ООН № 25-04	— " —	E6 17RA-080274 Ext.06 от 10.04.2015 г.
Травмобезопасность наружных выступов, Правила ЕЭК ООН № 26-03	— " —	E6 26R-030207 Ext.05 от 10.04.2015 г.
Оснащение звуковыми сигнальными приборами, Правила ЕЭК ООН № 28-00	— " —	E6 28R-000168 Ext.04 от 10.04.2015 г.
Оснащение шинами, Правила ЕЭК ООН № 30-02*	Сообщение, RDW, The Netherlands	E4 30R-0218720 от 27.06.2001 г. E4 30R-0220271 от 04.03.2002 г. E4 30R-0239597 от 14.04.2008 г. E4 30R-0227614 от 13.10.2004 г. E4 30R-0242268 от 14.04.2008 г. E4 30R-0227615 от 13.10.2004 г.
	Сообщение, Vehicle Certification Agency, United Kingdom	E11 30R-028770 ext.01 от 30.10.2008 г. E11 30R-028500 ext.01 от 26.12.2007 г. E11 30R-024456 ext.03 от 27.11.2008 г. E11 30R-024827 ext.01 от 18.03.2002 г. E11 30R-0249273 от 30.11.2008 г.
Пожарная безопасность, Правила ЕЭК ООН № 34-02	Сообщение, Service public fédéral Mobilité et Transports, Belgium	E6 34RI-020147 Ext.03 от 12.06.2015 г.
Расположение педалей управления, Правила ЕЭК ООН № 35-00	Сертификат соответствия, Орган по сертификации автототехники - механических транспортных средств, запасных частей и принадлежностей АНО "Центр содействия сертификации автототехники", RA.RU.11MT25, Российская Федерация	TC RU C-JP.MT25.B.00364 от 18.06.2015 г. до 17.06.2019 г.
Задние противотуманные огни, Правила ЕЭК ООН № 38-00	Сообщение, Service public fédéral Mobilité et Transports, Belgium	E6 48R-030320 Ext.06 от 12.06.2015 г.
Механизмы измерения скорости, Правила ЕЭК ООН № 39-00	— " —	E6 39R-000256 Ext.04 от 10.04.2015 г.



## Приложение № 2

1	2	3
Оснащение безопасными стеклами, Правила ЕЭК ООН № 43-00	Сообщение, Service public fédéral Mobilité et Transports, Belgium	E6 43R-000159 Ext.02 от 12.06.2015 г.
Устройства фарочистки, Правила ЕЭК ООН № 45-01	Сообщение, Ministère des transports, Luxembourg	E13 45R-019659 от 29.04.2013 г.
Оснащение устройствами непрямого обзора, Правила ЕЭК ООН № 46-02	Сообщение, Service public fédéral Mobilité et Transports, Belgium	E6 46R-028117 Ext.01 от 15.04.2015 г.
Оснащение устройствами освещения и световой сигнализации, Правила ЕЭК ООН № 48-03	— " —	E6 48R-030320 Ext.06 от 12.06.2015 г.
Внешний шум, Правила ЕЭК ООН № 51-02	— " —	E6 51R-021232 от 12.06.2015 г. (мод. с дв. 1GD-FTV) E6 51R-021109 Ext.03 от 12.06.2015 г. (мод. с дв. 1GR-FE) E6 51R-021111 Ext.03 от 12.06.2015 г. (мод. с дв. 2TR-FE)
Рулевое управление, Правила ЕЭК ООН № 79-01	— " —	E6 79R-010347 Ext.04 от 12.06.2015 г.
Выбросы, Правила ЕЭК ООН № 83-06 (экологический класс 5)	— " —	E6 83R-060714-J от 12.06.2015 г. (мод. с дв. 1GD-FTV) E6 83R-060715-J от 12.06.2015 г. (мод. с дв. 1GR-FE) E6 83R-060716-J от 12.06.2015 г. (мод. с дв. 2TR-FE)
Максимальная мощность, Правила ЕЭК ООН № 85-00	— " —	E6 85R-000451 Ext.04 от 12.06.2015 г. (мод. с дв. 1GR-FE) E6 85R-000510 от 12.06.2015 г. (мод. с дв. 1GD-FTV) E6 85R-000511 от 12.06.2015 г. (мод. с дв. 2TR-FE)
Дневные ходовые огни Правила ЕЭК ООН № 87-00	— " —	E6 48R-030320 Ext.06 от 12.06.2015 г.
Защита водителя и пассажиров при фронтальном столкновении, Правила ЕЭК ООН № 94-02	— " —	E6 94R-020150 Ext.04 от 12.06.2015 г.
Фары ближнего и дальнего света, Правила ЕЭК ООН № 112-00	— " —	E6 48R-030320 Ext.06 от 12.06.2015 г.



Одобрение типа транспортного средства № TC RU E-JP.MT02.00153

Стр. 9

## Приложение № 2

1	2	3
Защита транспортного средства от несанкционированного использования, Правила ЕЭК ООН № 116-00	Сообщение, Service public fédéral Mobilité et Transports, Belgium	E6-116RLI-000251 Ext.03 от 12.06.2015 г.
Уровень шума от качения шин, Правила ЕЭК ООН № 117-02, стадия 2*	Сообщение, RDW, The Netherlands	E4 117R-023857 S2WR2 ext.01 от 17.10.2012 г. E4 117R-023471 S2WR2 ext.01 От 05.07.2012 г. E4 117R-023857 S2WR2 ext.01 От 17.10.2012 г.
	Сообщение, Vehicle Certification Agency, United Kingdom	E11 117R-021041 S2WR2 ext.01 от 21.11.2012 г. E11 117R-021053 S2WR2 от 21.11.2012 г.
Сцепление шин на мокром покрытии, Правила ЕЭК ООН № 117-02*	— " —	— " —
Сопrotивление качению шин, Правила ЕЭК ООН № 117-02, стадия 2*	— " —	— " —
Органы управления транспортных средств – идентификация, Правила ЕЭК ООН № 121-00	Сообщение, Service public fédéral Mobilité et Transports, Belgium	E6 121R-000014 Ext.01 от 10.04.2015 г.
Системы отопления, Правила ЕЭК ООН № 122-00	— " —	E6 122R-000005 Ext.01 от 10.04.2015 г.
Передняя обзорность, Правила ЕЭК ООН № 125-00	— " —	E6 125R-000009 Ext.03 от 12.06.2015 г.
Внутренний шум, пункт 2 приложения № 3 к ТР ТС 018/2011	Сертификат соответствия, Орган по сертификации автотехники - механических транспортных средств, запасных частей и принадлежностей АНО "Центр содействия сертификации автотехники", RA.RU.11MT25, Российская Федерация	TC RU C-JP.MT25.B.00358 от 18.06.2015 г. до 17.06.2019 г.
Содержание вредных (загрязняющих) веществ в воздухе обитаемого помещения транспортного средства, пункт 3 приложения № 3 к ТР ТС 018/2011	— " —	TC RU C-JP.MT25.B.00359 от 18.06.2015 г. до 17.06.2019 г.
Вентиляция, отопление и кондиционирование, пункт 6 приложения № 3 к ТР ТС 018/2011	— " —	TC RU C-JP.MT25.B.00360 от 18.06.2015 г. до 17.06.2019 г.



## Приложение № 2

1	2	3
Системы очистки ветрового стекла от обледенения и запотевания, пункт 7 приложения № 3 к ТР ТС 018/2011	Сертификат соответствия, Орган по сертификации автотехники - механических транспортных средств, запасных частей и принадлежностей АНО "Центр содействия сертификации автотехники", RA.RU.11MT25, Российская Федерация	TC RU C-JP.MT25.B.00361 от 18.06.2015 г. до 17.06.2019 г.
Стеклоочистители и стеклоомыватели, пункт 8 приложения № 3 к ТР ТС 018/2011	— " —	TC RU C-JP.MT25.B.00362 от 18.06.2015 г. до 17.06.2019 г.
Весовые ограничения, действующие в отношении транспортных средств, пункт 14 приложения № 3 к ТР ТС 018/2011	— " —	TC RU C-JP.MT25.B.00363 от 18.06.2015 г. до 17.06.2019 г.
Маркировка и возможность идентификации, приложение № 7 к ТР ТС 018/2011	Декларация о соответствии, Общество с ограниченной ответственностью "Тойота Мотор", Российская Федерация	TC № RU Д-JP.MT02.B.00100 от 08.07.2015 г. до 07.07.2019 г.

\* Допускается установка шин, соответствующих критериям размерности, минимально допустимого индекса нагрузки, минимальной скоростной категории и имеющих отличные от указанных подтверждающие соответствие документы, при наличии на шинах маркировки по Правилам ЕЭК ООН № 30 или 54, а также по Правилам ЕЭК ООН № 117 при условии предоставления в орган по сертификации информации об указании маркировки.

Руководитель органа по сертификации



подпись

Б.В. Кисуленко

инициалы, фамилия



к одобрению типа транспортного средства № TC RU E-JP.MT02.00153

## ОПИСАНИЕ МАРКИРОВКИ ТРАНСПОРТНОГО СРЕДСТВА

1. Место расположения и форма единого знака обращения на рынке государств - членов Таможенного союза:

На табличке изготовителя или на наклейке рядом с табличкой изготовителя.

Единый знак обращения на рынке государств - членов Таможенного союза наносится в соответствии с Решением Комиссии Таможенного союза от 15 июля 2011 г. № 711.

2. Место расположения таблички изготовителя:

В проеме двери водителя, на центральной стойке.

3. Место расположения идентификационного номера:

3.1. На табличке изготовителя.

3.2. В передней части правого лонжерона рамы.

4. Структура и содержание идентификационного номера (номеров) транспортных средств:

1	2	3	4	5	6	7	8	9	10	11	12	13	14	15	16	17
J	T	E	B	?	?	F	J	?	0	?	?	?	?	?	?	?

поз. 1 - 3: Международный код изготовителя (WMI):

**JTE** – Toyota Motor Corporation, Япония.

поз. 4: Обозначение типа привода и типа кузова транспортного средства:

**B** – 5-ти дверный универсал, полный привод.

поз. 5: Обозначение типа двигателя:

**U** – серия 1GR-BE;

**X** – серия 2TR-FE;

**R** – серия 1GD-FTV.

поз. 6: Обозначение системы безопасности:

**3** – фронтальные подушки безопасности для водителя и пассажира, шторки безопасности, боковые подушки безопасности, коленная подушка безопасности для водителя;

**8** – фронтальные подушки безопасности для водителя и пассажира, коленная подушка безопасности для водителя.

поз. 7: Обозначение модели: **F** – номер модели.

поз. 8: Код семейства: **J** – Toyota Land Cruiser 150 / Land Cruiser Prado.

поз. 9: Контрольный символ.

поз. 10: Постоянный символ: **0**.

поз. 11: Код сборочного завода: **0...9** или **A...Z** (кроме **I, O, Q**).

поз. 12-17: Производственный номер транспортного средства.



Руководитель органа по сертификации



подпись

Б.В. Кисуленко

инициалы, фамилия

к одобрению типа транспортного средства № TC RU E-JP.MT02.00153

## ОБЩИЙ ВИД ТРАНСПОРТНОГО СРЕДСТВА

TOYOTA типа J15T модификации GRJ150L-GKTEKW, TRJ150L-GKMEK, TRJ150L-GKTEK,  
GDJ150L-GKTEYW коммерческое наименование Land Cruiser 150 / Land Cruiser Prado  
(пятиместный вариант)

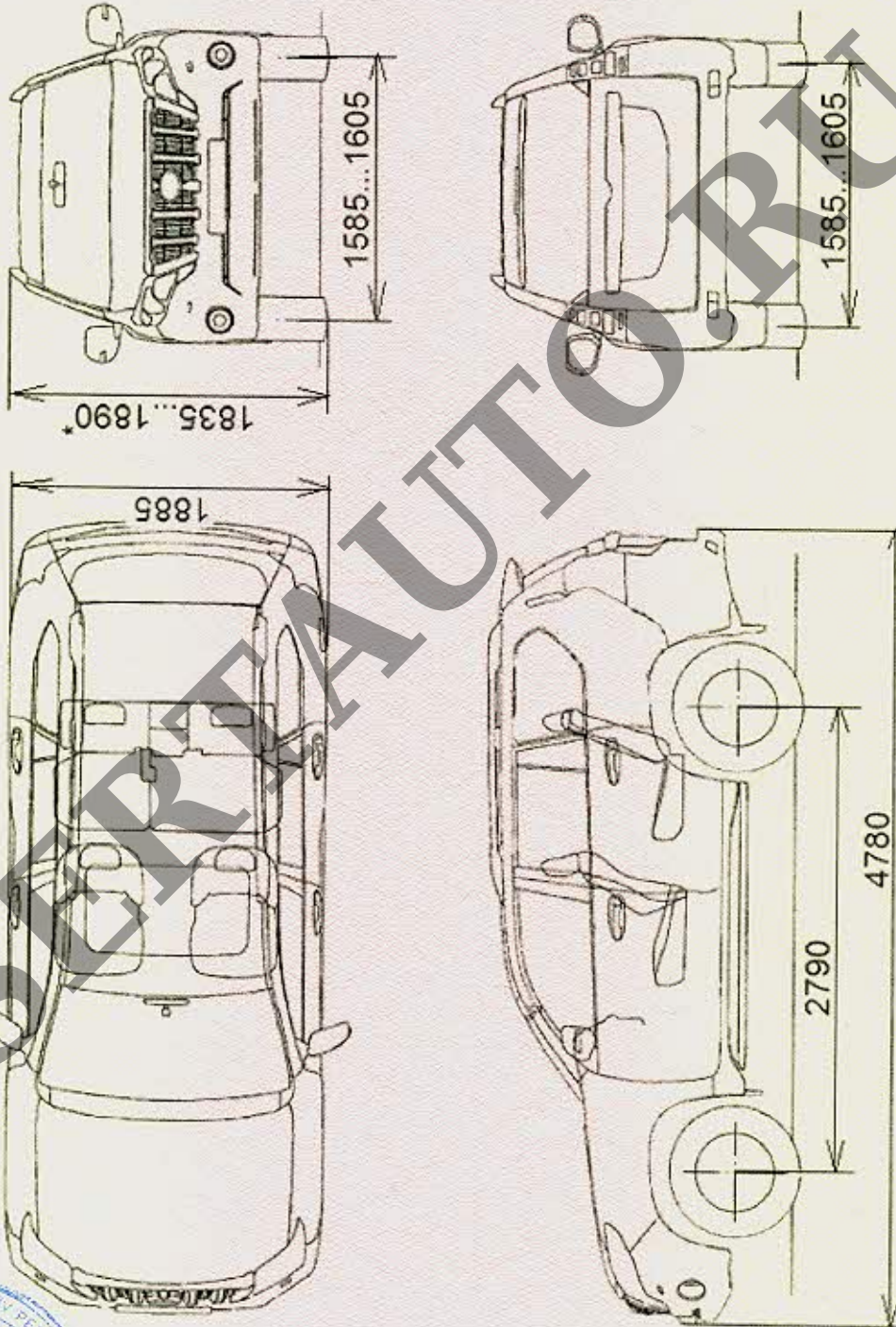

\* высота релингов 45мм



## Приложение № 4

**ОБЩИЙ ВИД ТРАНСПОРТНОГО СРЕДСТВА**  
**TOYOTA типа J15T модификации GRJ150L-GKTEKW, TRJ150L-GKMEK, TRJ150L-GKTEK,**  
**GDJ150L-GKTEYW коммерческое наименование Land Cruiser 150 / Land Cruiser Prado**  
**(семиместный вариант)**

