



ТАМОЖЕННЫЙ СОЮЗ  
ОДОБРЕНИЕ ТИПА ШАССИ

Серия RU № 0000741

№ TC RU K-DE.MT02.00022.P2

Срок действия с 06 апреля 2016 г. по 08 октября 2018 г.

ОРГАН ПО СЕРТИФИКАЦИИ

механических транспортных средств и прицепов, их составных частей и предметов оборудования  
"САТР-ФОНД" Межотраслевого Фонда "Сертификация автотранспорта САТР" (ОС "САТР-ФОНД")  
юридический адрес: 125480, г. Москва, ул. Героев Панфиловцев, 24; фактические адреса: 125480,  
г. Москва, ул. Героев Панфиловцев, 24; 125438, г. Москва, ул. Автомоторная, 2;  
тел.: (495) 454-42-27, (495) 456-62-51, (495) 496-82-44 / факс: (495) 454-72-12, (495) 496-82-44;  
электронная почта: mail@satrfond.ru; аттестат аккредитации № РОСС RU.0001.11MT02

ШАССИ

МАРКА	Mercedes-Benz
КОММЕРЧЕСКОЕ НАИМЕНОВАНИЕ	Mercedes-Benz Actros
ТИП	Actros
МОДИФИКАЦИИ	1832, 1832L, 1836, 1836L, 1841, 1841L, 1844, 1844L, 1846, 1846L, 1851, 1851L, 2032, 2032A, 2041, 2036A, 2036, 2032AK, 2032K, 2036AK, 2036K, 2041K, 2041AK, 1832LS, 1836LS, 1841LS, 1844LS, 1846LS, 1848LS, 1851LS, 1855LS, 1860LS, 2032S, 2032AS, 2036S, 2041S, 2036AS, 2041AS, 2044, 2044K, 2044AK, 2044S, 2044AS, 2048, 2048K, 2048AK, 2048S, 2048AS, 2051S, 2051AS, 2055S
КАТЕГОРИЯ	N <sub>3</sub> , N <sub>3</sub> G
ЭКОЛОГИЧЕСКИЙ КЛАСС	5
ВАРИАНТ ИЗГОТОВЛЕНИЯ	шасси с кабиной и двигателем
ЗАЯВИТЕЛЬ И ЕГО АДРЕС	Общество с ограниченной ответственностью "ДАЙМЛЕР КАМАЗ РУС", ОГРН 1097746596353, юридический и фактический адрес: 423800, Республика Татарстан, г. Набережные Челны, Промышленно-коммунальная зона, Промзона, Производственный проезд, д. 47, Российская Федерация, телефон+7 (495) 797-53-70, факс +7 (495) 745-26-41, электронная почта: product.management.mbtv@daimler.com
ИЗГОТОВИТЕЛЬ И ЕГО АДРЕС	Daimler AG, DE-70546, Stuttgart, Германия
ПРЕДСТАВИТЕЛЬ ИЗГОТОВИТЕЛЯ И ЕГО АДРЕС	Представитель в Российской Федерации: Общество с ограниченной ответственностью "ДАЙМЛЕР КАМАЗ РУС", ОГРН 1097746596353, юридический и фактический адрес: 423800, Республика Татарстан, г. Набережные Челны, Промышленно-коммунальная зона, Промзона, Производственный проезд, д. 47, Российская Федерация, телефон +7 (495) 797-53-70, факс +7 (495) 745-26-41, электронная почта: product.management.mbtv@daimler.com Представитель в Республике Беларусь: Общество с ограниченной ответственностью «Автомобильный дом «Энергия ГмбХ», юридический и фактический адрес: 220035, г. Минск, ул. Тимирязева, 68, Республика Беларусь, УНН 100364357, ОКПО 14733120, телефон/факс + 7 375 17 309-9999, электронная почта: info@mercedes-benz.by

ПРЕДСТАВИТЕЛЬ ИЗГОТОВИТЕЛЯ И ЕГО АДРЕС (продолжение)	Представитель в Республике Казахстан и Кыргызской Республике: Товарищество с ограниченной ответственностью «Автокапитал», Свидетельство о государственной регистрации № 080240015356, регистрационный № 90673-1910-ТОО (ИУ), юридический и фактический адрес: 050054, г. Алматы, ул. Стасова 102, Республика Казахстан, телефон +7 727 250 64 24, факс +7 727 250 90 81 электронная почта: info@autokapital.com
СБОРОЧНЫЙ ЗАВОД И ЕГО АДРЕС	Daimler AG, DE-76742, Wörth am Rhein, Германия
ПОСТАВЩИК СБОРОЧНЫХ КОМПЛЕКТОВ И ЕГО АДРЕС	—

соответствуют требованиям технического регламента Таможенного союза "О безопасности колесных транспортных средств" по перечню требований в соответствии с приложением № 2 к настоящему ОДОБРЕНИЮ ТИПА ШАССИ.

Действие данного ОДОБРЕНИЯ ТИПА ШАССИ распространяется на серийно выпускаемую продукцию.

Данное ОДОБРЕНИЕ ТИПА ШАССИ без приложений недействительно.

Приложение № 1. Общие характеристики шасси

Приложение № 2. Перечень документов, явившихся основанием для оформления ОДОБРЕНИЯ ТИПА ШАССИ

Приложение № 3. Описание маркировки шасси

Приложение № 4. Общий вид шасси на трех страницах

#### ДОПОЛНИТЕЛЬНАЯ ИНФОРМАЦИЯ

Конструкция шасси допускает возможность перемещения шасси своим ходом по дорогам общего пользования.

Шасси модификаций 2032AK, 2032K, 2036AK, 2036K, 2041K, 2041AK, 2044K, 2044AK, 2048K, 2048AK предназначены для установки самосвальных кузовов.

Шасси модификаций 1832LS, 1836LS, 1841LS, 1844LS, 1846LS, 1848LS, 1851LS, 1855LS, 1860LS, 2032S, 2032AS, 2036S, 2036AS, 2041S, 2041AS, 2044S, 2044AS, 2048S, 2048AS, 2051S, 2051AS, 2055S предназначены для оборудования седельных тягачей.

Шасси модификаций 1832, 1832L, 1836, 1836L, 1841, 1841L, 1844, 1844L, 1846, 1846L, 1851, 1851L, 2032, 2032A, 2041, 2036A, 2036, 2044, 2048 предназначены для установки кузовов общего назначения, фургонов изотермических (рефрижераторов).

Руководитель органа по сертификации



подпись

А.И. Щепкин

инициалы, фамилия

Дата оформления « 06 » апреля 2016 г.

**ОДОБРЕНИЕ ТИПА ШАССИ УТВЕРЖДЕНО.**

Внесена запись в реестр за № TC RU K-DE.MT02.00022.P2 от « 06 » апреля 2016 г.

Руководитель

(заместитель руководителя)

РОССТАНДАРТА

наименование уполномоченного  
органа государственного управления



подпись

А.В. Кулешов

инициалы, фамилия

## ОБЩИЕ ХАРАКТЕРИСТИКИ ШАССИ

Колесная формула / ведущие колеса	4 x 2 / задние; 4 x 4 / все (только мод. ...AK, ...AS, ...A)
Схема компоновки транспортного средства	кабина над двигателем
Расположение двигателя	переднее продольное
Кабина	двухдверная, цельнометаллическая, одно...семиместная; типа: S - короткая, M - средняя, с одним спальным местом или без него; L - длинная с одним или двумя спальными местами, с низкой, нормальной или высокой крышей, LH - длинная, высокая, высокорасположенная, с одним или двумя спальными местами

Для модификаций:	1832, 1836, 1841, 1844, 1846	1832L*, 1836L*, 1841L*, 1844L*, 1846L*	2032K, 2041K, 2036K, 2044K, 2048K	2032AK, 2036AK, 2041AK, 2044AK, 2048AK
Габаритные размеры, мм				
- длина	8000...12000	8300...9800		6800...8500
- ширина			2490...2550	
- высота		2640...4000		3200...4000

Для модификаций:	1851	1832L, 1836L, 1841L, 1844L, 1846L	1851L	2032, 2036, 2041, 2044, 2048	1832LS*, 1836LS*, 1841LS*, 1844LS*, 1846LS*, 1848LS*
Габаритные размеры, мм					
- длина	7500...8300	6800...12000	7700...9800	5800...12000	5800...6300
- ширина			2490...2550		
- высота			2640...4000		

Для модификаций:	2032A, 2036A	2032S, 2036S, 2041S, 2044S, 2048S, 2051S, 2055S	1851LS, 1855LS, 1860LS	2036AS, 2041AS, 2032AS, 2044AS, 2048AS, 2051AS, 2055AS	1832LS, 1836LS, 1841LS, 1844LS, 1846LS, 1848LS
Габаритные размеры, мм					
- длина	5800...8800			5510...6500	
- ширина				2490...2550	
- высота				2640...4000	

для модификаций:	1832, 1832L, 1836, 1836L, 1841, 1841L, 1844, 1844L, 1846, 1846L, 1851, 1851L, 2032, 2032A, 2041, 2036A, 2036, 2032AK, 2032K, 2036AK, 2036K, 2041K, 2041AK, 1832LS, 1836LS, 1841LS, 1844LS, 1846LS, 1848LS, 1851LS, 1855LS, 1860LS, 2032S, 2032AS, 2036S, 2041S, 2036AS, 2041AS, 2044, 2044K, 2044AK, 2044S, 2044AS, 2048, 2048K, 2048AK, 2048S, 2048AS, 2051S, 2051AS, 2055S
База, мм	3300...6000

\* - для модификаций с низкой рамой



Одобрение типа шасси № TC RU K-DE.MT02.00022.P2

Стр. 4

## Приложение № 1

Для модификаций:	2032, 2036, 2041, 2044, 2048, 2032K, 2036K, 2041K, 2044K, 2048K	1832, 1836, 1841, 1844, 1846, 1851, 1832L, 1836L, 1841L, 1844L, 1846L, 1851L	1851LS, 1855LS, 1860LS, 1832LS, 1836LS, 1841LS, 1844LS, 1846LS, 1848LS
Коля передних / задних колес, мм	1980...2120 / 1800...2040		
Масса шасси в снаряженном состоянии, кг	6800...7950	6400...8500	6300...9000
Технически допустимая максимальная масса транспортного средства, кг	17800... 21500		
Технически допустимая максимальная масса, приходящаяся на каждую из осей транспортного средства, начиная с передней оси, кг	6300...9000 11500...16000	6300...9000 11500...13000	
Технически допустимая максимальная масса автопоезда, кг	44000...70000**		
Максимальная масса прицепа/полуприцепа, кг			
– прицеп без тормозной системы	750		
– прицеп (полуприцеп) с тормозной системой	23500...26200		

Для модификаций:	1832L*, 1836L*, 1841L*, 1844L*, 1846L*	1832LS*, 1836LS*, 1841LS*, 1844LS*, 1846LS*, 1848LS*	2032S, 2036S, 2041S, 2044S, 2048S, 2051S, 2055S, 2041AS, 2036AS, 2032AS, 2044AS, 2048AS, 2051AS, 2055AS	2032A, 2036A, 2032AK, 2036AK, 2041AK, 2044AK, 2048AK
Коля передних / задних колес, мм	1980...2120 / 1800...2040			
Масса шасси в снаряженном состоянии, кг	6600...8000	6300...9000	6700...9200	7600...9050
Технически допустимая максимальная масса транспортного средства, кг	17800...18600		16500...21500	
Технически допустимая максимальная масса, приходящаяся на каждую из осей транспортного средства, начиная с передней оси, кг	6300...8000 11500	7100...10000 9000...16000		
Технически допустимая максимальная масса автопоезда, кг	44000...70000**			

\* – для модификаций с низкой рамой

\*\* – устанавливается изготовителем в зависимости от комплектации транспортного средства

Одобрение типа шасси № TC RU K-DE.MT02.00022.P2

Стр. 5

## Приложение № 1

Для модификаций:	1832L*, 1836L*, 1841L*, 1844L*, 1846L*	1832LS*, 1836LS*, 1841LS*, 1844LS*, 1846LS*, 1848LS*	2032S, 2036S, 2041S, 2044S, 2048S, 2051S, 2055S, 2041AS, 2036AS, 2032AS, 2044AS, 2048AS, 2051AS, 2055AS	2032A, 2036A, 2032AK, 2036AK, 2041AK, 2044AK, 2048AK
Максимальная масса прицепа/полуприцепа, кг				
– прицеп без тормозной системы	750			
– прицеп (полуприцеп) с тормозной системой	25400...26200	26400...27200	22500...27500	

\* – для модификаций с низкой рамой

Для модификаций:	1832, 1832L, 1832LS, 2032, 2032A, 2032K, 2032AK, 2032S, 2032AS	1836, 1836L, 1836LS, 2036, 2036A, 2036K, 2036AK, 2036S, 2036AS	1841, 1841L, 1841LS, 2041, 2041K, 2041AK, 2041S, 2041AS
Двигатель внутреннего сгорания (марка, тип)	Daimler AG, Mercedes – Benz		
	OM501 LA V/1	OM501 LA V/2	OM501 LA V/3
	541.970	541.972	541.974
	541.971	541.973	541.975
	четырёхтактный дизель		
– количество и расположение цилиндров	6, V-образное		
– рабочий объем цилиндров, см <sup>3</sup>	11946		
– степень сжатия	18.5±0.5		
– максимальная мощность, кВт (мин <sup>-1</sup> ) по Правилам ЕЭК ООН № 85	235 (1800)	265 (1800)	300 (1800)
– максимальный крутящий момент, Н·м (мин <sup>-1</sup> )	1650 (1080)	1850 (1080)	2000 (1080)
Топливо	дизельное		
Система питания (тип)	непосредственное впрыскивание топлива, электронная система регулирования подачи топлива		
Блок управления (маркировка)	OM501 LA V/1-00, OM501 LA V/1-01, OM501 LA V/1-02, OM501 LA V/1-03, OM501 LA V/1-04, OM501 LA V/1-05, OM501 LA V/1-06, OM501 LA V/1-07, OM501 LA V/1-08, OM501 LA V/1-09, OM501 LA V/1-10, OM501 LA V/1-11	OM501 LA V/2-00, OM501 LA V/2-01, OM501 LA V/2-02, OM501 LA V/2-03, OM501 LA V/2-04, OM501 LA V/2-05, OM501 LA V/2-06, OM501 LA V/2-07, OM501 LA V/2-08, OM501 LA V/2-09, OM501 LA V/2-10, OM501 LA V/2-11	OM501 LA V/3-00, OM501 LA V/3-01, OM501 LA V/3-02, OM501 LA V/3-03, OM501 LA V/3-04, OM501 LA V/3-05, OM501 LA V/3-06, OM501 LA V/3-07
ТНВД (тип, маркировка)	DTC или Bosch, SE 5000		

## Приложение № 1

для двигателей внутреннего сгорания:	OM501 LA V/1	OM501 LA V/2	OM501 LA V/3
	541.970 541.971	541.972 541.973	541.974 541.975
Форсунки (тип, маркировка)	Bosch, DLLA 154 P 1538, DLLA 154 P 1538+, DLLA 154PV 3 199 836, DSLA 153 P 5575, DSLA 153 PV 3391327		
Нагнетатель воздуха (тип, маркировка)	Borg Warner Turbo Systems, K31-501-5 или Schwitzer, S400 S-016 или Garrett GT45-501-1		
Воздушный фильтр (тип, маркировка)	Mercedes-Benz или Mann & Hummel или Knecht A 018 094 21 02, A 018 094 22 02, A 018 094 63 02, A 018 094 87 02, A 018 094 85 02, A 018 094 77 02, A 018 094 86 02, A 018 094 78 02, A 018 094 70 02, A 018 094 29 02, A 018 094 76 02, A 017 094 40 02, A 017 094 48 02, A 017 094 49 02, A 017 094 53 02, A 018 094 64 02, A 018 094 25 02, A 018 094 40 02, A 018 094 96 02, A 018 094 97 02, A 018 094 99 02, A 019 094 10 02, A 019 094 11 02, A 019 094 12 02, A 019 094 16 02, A 019 094 29 02, A 019 094 31 02, A 019 094 32 02, A 019 094 35 02 с бумажным элементом		
Система выпуска и нейтрализации отработавших газов	один глушитель и нейтрализатор в едином корпусе с глушителем		
Нейтрализатор (маркировка)	Mercedes-Benz, SCR		
Глушитель (маркировка)	Mercedes-Benz, SC2028, SC2031 (SH 5004), SC2002 (SH5001), SC2007 (SH5003), SC2027, SC2001		

Для модификаций:	1844, 1844L, 1844LS, 2044, 2044K, 2044AK, 2044S, 2044AS	1846, 1846L, 1846LS	1848LS, 2048, 2048K, 2048AK, 2048S, 2048AS
Двигатель внутреннего сгорания (марка, тип)	Daimler AG, Mercedes – Benz OM501 LA V/4 541.976 541.977		
	OM501 LA V/5 541.980 541.981		
	OM501 LA V/6 541.978 541.979		
	четырёхтактный дизель		
– количество и расположение цилиндров	6, V-образное		
– рабочий объем цилиндров, см <sup>3</sup>	11946		
– степень сжатия	18.5±0.5		
– максимальная мощность, кВт (мин <sup>-1</sup> ) по Правилам ЕЭК ООН № 85	320 (1800)	335 (1800)	350 (1800)
– максимальный крутящий момент, Н·м (мин <sup>-1</sup> )	2100 (1080)	2200 (1080)	2300 (1080)
Топливо	дизельное		
Система питания (тип)	непосредственное впрыскивание топлива, электронная система регулирования подачи топлива		



## Приложение № 1

для двигателей внутреннего сгорания:	OM501 LA V/4	OM501 LA V/5	OM501 LA V/6
	541.976 541.977	541.980 541.981	541.978 541.979
Блок управления (маркировка)	OM501 LA V/4-00, OM501 LA V/4-01, OM501 LA V/4-02, OM501 LA V/4-03, OM501 LA V/4-04, OM501 LA V/4-05, OM501 LA V/4-06, OM501 LA V/4-07	OM501 LA V/5-00, OM501 LA V/5-01, OM501 LA V/5-02, OM501 LA V/5-03, OM501 LA V/5-04, OM501 LA V/5-05, OM501 LA V/5-06, OM501 LA V/5-07	OM501 LA V/6-00, OM501 LA V/6-01, OM501 LA V/6-02, OM501 LA V/6-03, OM501 LA V/6-04, OM501 LA V/6-05, OM501 LA V/6-06, OM501 LA V/6-07
ТНВД (тип, маркировка)	DTC или Bosch, SE 5000		
Форсунки (тип, маркировка)	Bosch, DLLA 154 P 1538, DLLA 154 P 1538+, DLLA 154PV 3 199 836, DSLA 153 P 5575, DSLA 153 PV 3391327		
Нагнетатель воздуха (тип, маркировка)	Borg Warner Turbo Systems, K31-501-5 или Schwitzer, S400 S-016 или Garrett GT45-501-1		
Воздушный фильтр (тип, маркировка)	Mercedes-Benz или Mann & Hummel или Knecht A 018 094 21 02, A 018 094 22 02, A 018 094 63 02, A 018 094 87 02, A 018 094 85 02, A 018 094 77 02, A 018 094 86 02, A 018 094 78 02, A 018 094 70 02, A 018 094 29 02, A 018 094 76 02, A 017 094 40 02, A 017 094 48 02, A 017 094 49 02, A 017 094 53 02, A 018 094 64 02, A 018 094 25 02, A 018 094 40 02, A 018 094 96 02, A 018 094 97 02, A 018 094 99 02, A 019 094 10 02, A 019 094 11 02, A 019 094 12 02, A 019 094 16 02, A 019 094 29 02, A 019 094 31 02, A 019 094 32 02, A 019 094 35 02 с бумажным элементом		
Система выпуска и нейтрализации отработавших газов	один глушитель и нейтрализатор в едином корпусе с глушителем		
Нейтрализатор (маркировка)	Mercedes-Benz, SCR		
Глушитель (маркировка)	Mercedes-Benz, SC2028, SC2031 (SH 5004), SC2002 (SH5001), SC2007 (SH5003), SC2027, SC2001		

Для модификаций:	1851LS, 1851L, 1851, 2051S, 2051AS	1855LS, 2055S	1860LS
Двигатель внутреннего сгорания (марка, тип)	Daimler AG, Mercedes – Benz		
	OM502 LAV/1	OM502 LAV/2	OM502 LAV/3
	542.960 542.961	542.962 542.963	542.964 542.965
	четырёхтактный дизель		
– количество и расположение цилиндров	8, V-образное		
– рабочий объем цилиндров, см <sup>3</sup>	15928		
– степень сжатия	18.5±0.5		
– максимальная мощность, кВт (мин <sup>-1</sup> ) по Правилам ЕЭК ООН № 85	375 (1800)	405 (1800)	440 (1800)



Одобрение типа шасси № TC RU K-DE.MT02.00022.P2

Стр. 8

## Приложение № 1

для двигателей внутреннего сгорания:	OM502 LAV/1	OM502 LAV/2	OM502 LAV/3
	542.960 542.961	542.962 542.963	542.964 542.965
– максимальный крутящий момент, Н·м (мин <sup>-1</sup> )	2400 (1080)	2600 (1080)	2800 (1080)
Топливо	дизельное		
Система питания (тип)	непосредственное впрыскивание топлива, электронная система регулирования подачи топлива		
Блок управления (маркировка)	OM502 LAV/1-00, OM502 LAV/1-01, OM502 LAV/1-02, OM502 LAV/1-03	OM502 LAV/2-00, OM502 LAV/2-01, OM502 LAV/2-02, OM502 LAV/2-03	OM502 LAV/3-00, OM502 LAV/3-01, OM502 LAV/3-02, OM502 LAV/3-03
ТНВД (тип, маркировка)	DTC или Bosch, SE 5000		
Форсунки (тип, маркировка)	Bosch, DLLA 154 P 1538, DLLA 154 P 1538+, DLLA 154PV 3 199 836, DSLA 153 P 5575, DSLA 153 PV 3391327		
Нагнетатель воздуха (тип, маркировка)	Borg Warner Turbo Systems, K31-501-5 или Schwitzer, S410-502-1, S410-502-2 или Garrett GT45-501-1		
Воздушный фильтр (тип, маркировка)	Mercedes-Benz или Mann & Hummel или Knecht A 017 094 48 02, A 017 094 49 02, A 017 094 53 02, A 018 094 23 02, A 018 094 24 02, A 018 094 40 02, A 018 094 63 02, A 018 094 64 02, A 018 094 70 02, A 018 094 76 02, A 018 094 77 02, A 018 094 78 02, A 018 094 85 02, A 018 094 86 02, A 018 094 87 02, A 018 094 97 02, A 018 094 99 02, A 019 094 10 02, A 019 094 11 02, A 019 094 12 02, A 018 094 25 02, A 018 094 96 02, A 019 094 16 02, A 019 094 29 02, A 019 094 31 02, A 019 094 32 02, A 019 094 35 02 с бумажным элементом		
Система выпуска и нейтрализации отработавших газов	один глушитель и нейтрализатор в едином корпусе с глушителем		
Нейтрализатор (маркировка)	Mercedes-Benz, SCR		
Глушитель (маркировка)	Mercedes-Benz, SC 2002 (SH 5001), SC 2007 (SH 5003), SC 2029, SC 2003 (SH 5002), SC 2030		
Для модификаций:	1841,1841L, 1841LS, 2041, 2041K, 2041AK, 2041S, 2041AS	1844, 1844L, 1844LS, 2044, 2044K, 2044AK, 2044S, 2044AS	1846, 1846L, 1846LS
Двигатель внутреннего сгорания (марка, тип)	Daimler AG, Mercedes – Benz		
	OM501 LA EEV/3	OM501 LA EEV/4	OM501 LA EEV/5
	541.990 541.991	541.992 541.993	541.994 541.995
– количество и расположение цилиндров	четырёхтактный дизель 6, V-образное		
– рабочий объем цилиндров, см <sup>3</sup>	11946		
– степень сжатия	18.5±0.5		
– максимальная мощность, кВт (мин <sup>-1</sup> ) по Правилам ЕЭК ООН № 85	300 (1800)	320 (1800)	335 (1800)



(маркировка)	OM501LA EEV/3-01, OM501LA EEV/3-02	OM501LA EEV/4-01, OM501LA EEV/4-02	OM501LA EEV/5-01, OM501LA EEV/5-02
ТНВД (тип, маркировка)	DTC или Bosch, SE 5000		
Форсунки (тип, маркировка)	Bosch, DLLA 154 P 2178 или DLLA 154RV 3205 348		
Нагнетатель воздуха (тип, маркировка)	Borg Warner Turbo Systems, K31-501-5 или Schwitzer, S400 S-016 или Garrett GT45-501-1		
Воздушный фильтр (тип, маркировка)	Mercedes-Benz или Mann & Hummel или Knecht A 017 094 48 02, A 017 094 49 02, A 018 094 21 02, A 018 094 22 02, A 018 094 29 02, A 017 094 40 02, A 018 094 78 02, A 018 094 77 02, A 018 094 63 02, A 018 094 64 02, A 018 094 76 02, A 017 094 53 02, A 018 094 70 02, A 018 094 85 02, A 018 094 86 02, A 018 094 87 02, A 018 094 25 02, A 018 094 40 02, A 018 094 96 02, A 018 094 97 02, A 018 094 99 02, A 019 094 10 02, A 019 094 11 02, A 019 094 12 02, A 019 094 16 02, A 019 094 29 02, A 019 094 31 02, A 019 094 32 02, A 019 094 35 02		
Система выпуска и нейтрализации отработавших газов	с бумажным элементом один глушитель и нейтрализатор в едином корпусе с глушителем		
Нейтрализатор (маркировка)	Mercedes-Benz, SCR		
Глушитель (маркировка)	Mercedes-Benz, SC 2028, SC 2031 (SH 5004), SC 2002 (SH 5001), SC 2007 (SH 5003)		

Трансмиссия	механическая (по заказу автоматизированная)		
Сцепление (марка, тип)	фрикционное, сухое одно- или двухдисковое или гидротрансформатор-сцепление WSK 400		
Для модификаций:	1832, 1836, 1841, 1844	1832L, 1836L, 1841L, 1844L	1846, 1846L, 1851, 1851L
Коробка передач (марка, тип)	Mercedes-Benz G211-16, G211-12, G330-12, G241-16, G280-16, G210-16 - только для 1832, 1836, G240-16 - только для 1841, 1844 G231-16, G240-16, G241-16, G280-16, G281-12, G330-12 Механическая, с ручным, преселекторным или автоматическим управлением		



## Приложение № 1

Для модификаций:	1832LS, 1836LS, 1841LS, 1844LS, 1846LS, 1848LS	1851LS, 1855LS	1860LS
Коробка передач (марка, тип)	Mercedes-Benz		
	G211-16, G210-16 только для 1832LS 1841LS; G211-12, G330-12, G241-16, G280-16, G240-16 только для 1844LS, 1846LS	G241-16, G280-16, G281-12, G330-12	G280-16, G281-12, G330-12
механическая, с ручным, преселекторным или автоматическим управлением			

Для модификаций:	2032, 2036, 2041, 2044, 2048, 2032A, 2036A	2032K, 2036K, 2041K, 2044K, 2048K, 2032AK, 2036AK, 2041AK, 2044AK, 2048AK	2032S, 2036S, 2041S, 2044S, 2048S, 2051S, 2055S, 2032AS, 2036AS, 2041AS, 2044AS, 2048AS, 2051AS, 2055AS
Коробка передач (марка, тип)	Mercedes-Benz		
	G330-12, G280-16, G240-16 – только для 2041, G210-16 – кроме 2041, G240-16 с WSK 400 только для 2041, 2032A, 2036A	G210-16, G240-16, G240-16 с WSK 400 только для 2032AK, 2036AK, 2041AK	G330-12, G280-16, G210-16, G240-16, G240-16, G210-16 с WSK 400 только для 2032AS, 2036AS, 2041AS
механическая, с ручным, преселекторным или автоматическим управлением			

Для коробок передач:	G210-16, G240-16, G280-16	G211-16, G241-16, G231-16	G211-12	G281-12	G330-12
- число передач	вперед - 16, назад - 2 или 4		вперед - 12, назад - 4		
- передаточные числа					
I-	14.190	11.720	17.030	14.930	11.639
II-	11.720	9.747	14.186	11.673	9.020
III-	9.580	7.916	11.501	9.024	7.035
IV-	7.916	6.583	9.580	7.058	5.452
V-	6.496	5.291	7.798	5.628	4.400
VI-	5.368	4.400	6.496	4.400	3.410
VII-	4.400	3.636	5.282	3.393	2.645
VIII-	3.636	3.023	4.400	2.653	2.050
IX-	3.224	2.664	3.870	2.051	1.599
X-	2.664	2.215	3.244	1.604	1.239
XI-	2.177	1.799	2.614	1.279	1.000
XII-	1.799	1.496	2.177	1.000	0.775
XIII-	1.476	1.203	1.772	-	-
XIV-	1.219	1.000	1.476	-	-
XV-	1.000	0.826	1.200	-	-
XVI-	0.826	0.687	1.000	-	-
3.X.I-	12.897	10.656	15.481	14.930	16.386
3.X.II-	10.656	8.861	12.897	11.673	12.774
3.X.III-	-	2.422	3.519	3.393	3.724
3.X.IV-	-	2.014	2.931	2.653	2.903
					12.774
					9.900
					2.903
					2.250

## Приложение № 1

<b>Раздаточная коробка</b> (тип) (только для мод. 4 x 4)	Mercedes-Benz, VG 2400-3W
– число передач	2
– передаточные числа	
высшее -	1.037
низшее -	1.447
<b>Главная передача</b> (тип)	Mercedes-Benz, гипоидная
– передаточное число	3.431, 3.714, 4.143, 4.333, 4.571, 4.833, 5.333, 3.077, 2.533, 2.846, 2.929, 3.154, 6.000, 2.733, 3.727, 4.100, 4.556
<b>Подвеска</b>	
Передняя (описание)	зависимая, на продольных параболических рессорах (по заказу – пневматическая), с телескопическими амортизаторами (по заказу – стабилизатор поперечной устойчивости)
Задняя (описание)	зависимая, на продольных рессорах или пневмоэлементах, с телескопическими амортизаторами (по заказу – стабилизатор поперечной устойчивости)
<b>Рулевое управление</b> (описание)	Mercedes-Benz, LS 8, с гидроусилителем,
– рулевой механизм (тип)	"винт - шариковая гайка - рейка - сектор"
<b>Тормозные системы</b>	
Рабочая (описание)	Knorr-Bremse, WABCO, пневматическая, двухконтурная, с разделением контуров на переднюю ось и заднюю ось, тормозные механизмы – дисковые или барабанные, с АБС, электронно-пневматическая система управления "Telligent", электронный распределитель тормозных сил (ALB), противобуксовочная система (ASR)
Запасная (описание)	каждый из контуров рабочей тормозной системы
Стояночная (описание)	привод от пружинных энергоаккумуляторов к тормозным механизмам задних колес или всех колес
Вспомогательная (износостойкая) (описание)	моторный, гидравлический или электрический тормоз-замедлитель

## Шины

обозначение размера	индекс несущей способности для максимально допустимой нагрузки	обозначение категории скорости
275/70 R 22.5	148/145	G
295/60 R 22.5	150/ 147	G
295/80 R22.5	150, 152/147, 148	G
315/70 R 22.5	152, 154 / 148, 150	G
385/55 R22.5	158, 160	G
315/60 R22.5	150, 152/147, 148	G
315/80 R22.5	154, 156/ 150	G
14.00 R20	154, 164/149, 160	G
12R22.5	150,152 /148	G
13R22.5	154, 156/150	G
12.00 R20	154, 156/149, 150	G
12.00 R24	156, 160/153, 157	G
365/85 R20	164/-	G



## Приложение № 1

## Шины (продолжение)

обозначение размера	индекс несущей способности для максимально допустимой нагрузки	обозначение категории скорости
Только передние		
425/45 R22.5	165/-	G
385/65 R22.5	158, 160	G
Только передние для мод. ...АК, ...К		
315/70 R22.5	152, 154/148, 150	G
Только задние		
285/60 R22.5	148/ 145	G
305/60 R22.5	150 / 147	G
305/70 R22.5	150/148	G
315/70 R22.5	152, 154/ 148, 150	G
495/45 R22.5	169/-	K
11R22.5	148/ 145	G
Только задние для мод. ...АК, ...К		
275/80 R22.5	148/145	G

## Оборудование шасси

тахограф  
по заказу:  
дневные ходовые огни, дополнительный отопитель кабины, предпусковой подогреватель двигателя, кондиционер, автомобильная магнитола, одна или две спальные полки, электрический буфет, круиз-контроль, система управления креном кузова, система поддержания заданной полосы движения, система поддержания дистанции, система экстренного торможения, навигационная система, система мониторинга автотранспорта, коробка отбора мощности, элементы систем для работы от механизмов отбора мощности, приспособления и кронштейны для установки навесного оборудования, радиостанция, проблесковые маяки, тягово-сцепные устройства, усиленная рама, цепи противоскольжения

Руководитель органа по сертификации



подпись



А.И. Шепкин

инициалы, фамилия

**Перечень документов, явившихся основанием для оформления  
ОДОБРЕНИЯ ТИПА ШАССИ**

Элементы объектов технического регулирования, в отношении которых установлены требования безопасности	Наименование и происхождение документа, подтверждающего соответствие	Номер документа и дата выпуска
1	2	3
Кондиционеры и холодильное оборудование, пункт 12 TP TC 018/2011	Декларация о соответствии, Общество с ограниченной ответственностью «ДАЙМЛЕР КАМАЗ РУС», Российская Федерация	TC № RU Д-DE.MT02.В.00461 с 25.03.2016 г. по 24.03.2020 г.
Возможность оснащения аппаратурой спутниковой навигации, пункт 13 TP TC 018/2011	— " —	— " —
Возможность оснащения тахографами, пункт 14 TP TC 018/2011	— " —	— " —
Интерфейс, пункт 15 TP C 018/2011	— " —	— " —
Световозвращатели, Правила ЕЭК ООН № 3-02	Сообщение, Ministere des Transports, Luxembourg	E13 48R00*48R03*9587*03 от 23.08.2010 г. E13 48R00*48R03*9588*07 от 02.02.2015 г. E13 48R00*48R03*9609*00 от 30.09.2010 г. E13 48R00*48R03*9610*00 от 30.09.2010 г. E13 48R00*48R03*9585*04 от 01.12.2010 г. E13 48R00*48R03*9586*06 от 07.03.2012 г. E13 48R00*48R03*9611*01 от 28.02.2011 г. E13 48R00*48R03*9612*00 от 30.09.2010 г.
Устройства для освещения заднего регистрационного знака, Правила ЕЭК ООН № 4-00	— " —	— " —
Указатели поворота, Правила ЕЭК ООН № 6-01	— " —	— " —
Габаритные огни, сигналы торможения, Правила ЕЭК ООН № 7-02	— " —	— " —



Места крепления ремней безопасности,	—"	от 22.10.2012 г.
Правила ЕЭК ООН № 14-07	—"	E1 13R-10 4734 Ext. 05 от 18.08.2010 г.
Оснащение транспортных средств удерживающими системами,	—"	E1 13R-10 4790 Ext. 07 от 22.05.2015 г.
Правила ЕЭК ООН № 16-06	—"	E1 13R-10 5247 от 17.11.2010 г.
Прочность сидений и их креплений,	—"	E1 13R-10 4725 Ext. 08 от 11.06.2012 г.
Правила ЕЭК ООН № 17-08	—"	E1 13R-10 4723 Ext. 08 от 03.04.2012 г.
Защита транспортного средства от несанкционированного использования,	—"	E1 13R-10 4731 Ext. 08 от 14.05.2012 г.
Правила ЕЭК ООН № 18-03	—"	E1 13R-10 4721 Ext. 06 от 14.05.2012 г. E1 13R-10 4736 Ext. 06 от 05.08.2010 г. E1 13R-10 4726 Ext. 06 от 26.03.2012 г. E1 13R-10 4720 Ext. 08 от 14.05.2012 г. E1 13R-10 4722 Ext. 05 от 14.05.2012 г. E1 13R-10 4789 Ext. 06 от 22.05.2012 г. E1 13R-10 5246 Ext. 01 от 05.06.2012 г.



## Приложение № 2

1	2	3
Передние противотуманные фары, Правила ЕЭК ООН № 19-03	Сообщение, Ministere des Transports, Luxembourg	E13 48R00*48R03*9587*03 от 23.08.2010 г. E13 48R00*48R03*9588*07 от 02.02.2015 г. E13 48R00*48R03*9609*00 от 30.09.2010 г. E13 48R00*48R03*9610*00 от 30.09.2010 г. E13 48R00*48R03*9585*04 от 01.12.2010 г. E13 48R00*48R03*9586*06 от 07.03.2012 г. E13 48R00*48R03*9611*01 от 28.02.2011 г. E13 48R00*48R03*9612*00 от 30.09.2010 г.
Фары ближнего и дальнего света, Правила ЕЭК ООН № 20-03	— " —	— " —
Фонари заднего хода, Правила ЕЭК ООН № 23-00	— " —	— " —
Выбросы, Правила ЕЭК ООН № 24-03	Сертификат соответствия, Орган по сертификации механических транспортных средств и прицепов, их составных частей и предметов оборудования "САТР-ФОНД" Межотраслевого Фонда "Сертификация автотранспорта САТР", РОСС RU.0001.11MT02, Российская Федерация	TC RU C-DE.MT02.B.00044 с 13.08.2015 г. по 12.08.2019 г.
Оснащение звуковыми сигнальными приборами, Правила ЕЭК ООН № 28-00	Сообщение, Kraftfahrt-Bundesamt, Germany Сообщение, Service Public federal (SPF) Mobilite et Transports, Belgium	E1 28R-00 0535 Ext. 02 от 18.04.2012 г. E6 28R-00 7524 от 21.11.2000 г. E6 28R-00 8431 от 21.11.2000 г.
Защитные свойства кабин, Правила ЕЭК ООН № 29-02	Сообщение, Kraftfahrt-Bundesamt, Germany	E1 29R-02 0006 Ext. 07 от 29.08.2012 г. E1 29R-02 0025 от 10.11.2010 г.
Пожарная безопасность, Правила ЕЭК ООН № 34-02	— " —	E1 34R-02 0201 от 25.09.2014 г.
Задние противотуманные огни, Правила ЕЭК ООН № 38-00	Сообщение, Ministere des Transports, Luxembourg	E13 48R00*48R03*9587*03 от 23.08.2010 г. E13 48R00*48R03*9588*07 от 02.02.2015 г. E13 48R00*48R03*9609*00 от 30.09.2010 г.

## Приложение № 2

1	2	3
Задние противотуманные огни, Правила ЕЭК ООН № 38-00 (продолжение)	Сообщение, Ministere des Transports, Luxembourg	E13 48R00*48R03*9610*00 от 30.09.2010 г. E13 48R00*48R03*9585*04 от 01.12.2010 г. E13 48R00*48R03*9586*06 от 07.03.2012 г. E13 48R00*48R03*9611*01 от 28.02.2011 г. E13 48R00*48R03*9612*00 от 30.09.2010 г.
Механизмы измерения скорости, Правила ЕЭК ООН № 39-00	Сообщение, Kraftfahrt-Bundesamt, Germany	E1 39R-00 1106 Ext. 03 от 04.06.2012 г. E1 39R-00 1117 от 30.11.2010 г.
Оснащение безопасными стёклами, Правила ЕЭК ООН № 43-00	— " —	E1 43R-00 2142 Ext. 02 от 25.11.2013 г. E1 43R-00 2228 Ext. 01 от 16.01.2012 г. E1 43R-00 1606 от 25.09.2006 г. E1 43R-00 1025 от 22.06.1981 г.
	Сообщение, Finnish Transport Safety Agency, Finland	II E17 43R00 008 от 20.11.1998 г. II E17 43R00 071 от 18.12.1996 г. II E17 43R00 279 от 04.10.1999 г. II E17 43R-00 392 от 15.09.2004 г. E17 43R00 120 от 06.02.1997 г. E17 43R00 004 от 03.06.1983 г.
	Сообщение, Ministère de l'équipement, des transports et du tourisme, France	E2 43R00 1105 от 04.09.2003 г. E2 43R00 1167 от 07.11.2003 г. V E2 43R00 5013 от 21.04.1994 г. V E2 43R00 5001 от 19.02.2001 г. V E2 43R00 0023 Ext. 05 от 30.06.2009 г.
	Сообщение, Ministerio de Industria, Turismo y Comercio, Spain	E9 43R00 0042 от 04.04.1994 г.
Оснащение устройствами непрямого обзора, Правила ЕЭК ООН № 46-03, Правила ЕЭК ООН № 46-04	Сообщение, Kraftfahrt-Bundesamt, Germany	E1 46R-03 1195 Ext. 02 от 15.01.2015 г. E1 46R-04 1421 от 16.01.2015 г.



## Приложение № 2

1	2	3
Оснащение устройствами освещения и световой сигнализации, Правила ЕЭК ООН № 48-03	Сообщение, Ministere des Transports, Luxembourg	E13 48R00*48R03*9587*03 от 23.08.2010 г. E13 48R00*48R03*9588*07 от 02.02.2015 г. E13 48R00*48R03*9609*00 от 30.09.2010 г. E13 48R00*48R03*9610*00 от 30.09.2010 г. E13 48R00*48R03*9585*04 от 01.12.2010 г. E13 48R00*48R03*9586*06 от 07.03.2012 г. E13 48R00*48R03*9611*01 от 28.02.2011 г. E13 48R00*48R03*9612*00 от 30.09.2010 г.
Выбросы, Правила ЕЭК ООН № 49-05 (уровень выбросов В2, уровень требований в отношении бортовой диагностики, долговечности, контроля NO <sub>x</sub> – "G", экологический класс 5)	Сертификат соответствия, Орган по сертификации механических транспортных средств и прицепов, их составных частей и предметов оборудования "САТР-ФОНД" Межотраслевого Фонда "Сертификация автотранспорта САТР", РОСС RU.0001.11MT02, Российская Федерация	TC RU C-DE.MT02.B.00045 с 13.08.2015 г. по 12.08.2019 г.
Внешний шум, Правила ЕЭК ООН № 51-02	Сообщение, RDW, The Netherlands	E4 51R-02 0957 Ext. 01 от 10.02.2010 г. E4 51R-02 0958 Ext. 01 от 10.02.2010 г. E4 51R-02 1202 от 07.12.2010 г. E4 51R-02 1203 от 07.12.2010 г. E4 51R-02 1204 от 07.12.2010 г. E4 51R-02 1205 от 07.12.2010 г. E4 51R-02 1243 от 21.02.2011 г. E4 51R-02 1244 от 21.02.2011 г. E4 51R-02 1245 от 28.02.2011 г. E4 51R-02 1246 от 21.02.2011 г. E4 51R-02 1260 Ext. 06 от 14.11.2014 г. E4 51R-02 1261 Ext. 04 от 14.12.2014 г. E4 51R-02 1396 Ext. 01 от 23.03.2012 г. E4 51R-02 1397 Ext. 01 от 23.03.2012 г.



## Приложение № 2

1	2	3
Внешний шум, Правила ЕЭК ООН № 51-02 (продолжение)	Сообщение, RDW, The Netherlands	E4 51R-02 1420 от 19.04.2012 г. E4 51R-02 1421 от 25.04.2012 г. E4 51R-02 1428 от 29.03.2012 г. E4 51R-02 1429 от 28.03.2012 г.
Оснащение шинами,* Правила ЕЭК ООН № 54-00	Сертификат соответствия, Орган по сертификации продукции Ассоциации Организаций «Росшина», POCC RU.0001.11HX12, Российская Федерация	TC RU C-FR.HX12.B.00074 с 22.11.2013 г. по 22.11.2017 г. TC RU C-FR.HX12.B.00078 с 04.12.2013 г. по 04.12.2017 г. TC RU C-FR.HX12.B.00124 с 01.04.2014 г. по 01.04.2018 г. TC RU C-FR.HX12.B.00125 с 01.04.2014 г. по 01.04.2018 г. TC RU C-FR.HX12.B.00175 с 11.06.2014 г. по 11.06.2018 г.
	Сообщение, Ministere des Transports, Luxembourg	E13*54R00*54R00*10493*00 от 04.02.2006 г. E13*54R00*54R00 11172*01 от 16.08.2011 г.
Оснащение сцепными устройствами, Правила ЕЭК ООН № 55-01	Сообщение, Kraftfahrt-Bundesamt, Germany	E1 55R-01 2241 Ext. 01 от 05.03.2013 г.
Оснащение задними защитными устройствами транспортных средств для перевозки грузов, Правила ЕЭК ООН № 58-02	— " —	E1 58R-02 0083 от 12.11.2010 г. E1 58R-02 0088 от 30.11.2010 г. E1 58R-02 0089 от 30.11.2010 г. E1 58R-02 0029 от 07.12.2009 г. E1 58R-02 0030 Ext. 01 от 24.02.2012 г.
Травмобезопасность наружных выступов, Правила ЕЭК ООН № 61-00	Сообщение, Kraftfahrt-Bundesamt, Germany	E1 61R-00 0071 Ext. 01 от 30.05.2012 г. E1 61R-00 0096 Ext. 01 от 08.08.2013 г.
Специальные предупреждающие огни, Правила ЕЭК ООН № 65-00	— " —	E1 65R-00 1241 от 06.11.2000 г.
	Сообщение, Ministère de l'équipement, des transports et du tourisme, France	E2 65R-00 88072 от 07.10.1988 г.
Оснащение боковыми защитными устройствами транспортных средств для перевозки грузов, Правила ЕЭК ООН № 73-00	Сертификат соответствия, Орган по сертификации специальных и специализированных автотранспортных средств и услуг на автомобильном транспорте некоммерческой организации "Фонд развития сертификации спецавтотранспорта, средств механизации и технологии выполнения работ в строительстве", POCC RU.0001.10MT22, Российская Федерация	TC RU C-DE.MT22.B.01560 с 24.11.2015 г. по 23.11.2019 г.



## Приложение № 2

1	2	3
Рулевое управление, Правила ЕЭК ООН № 79-01	Сообщение, Kraftfahrt-Bundesamt, Germany	E1 79R-01 0711 Ext. 05 от 17.08.2014 г. E1 79R-01 0719 Ext. 02 от 29.04.2014 г. E1 79R-01 1010 от 09.11.2010 г.
Максимальная мощность, Правила ЕЭК ООН № 85-00	Декларация о соответствии, Общество с ограниченной ответственностью «ДАЙМЛЕР КАМАЗ РУС», Российская Федерация	TC № RU Д-DE.MT02.B.00462 с 25.03.2016 г. по 24.03.2020 г.
Дневные ходовые огни, Правила ЕЭК ООН № 87-00	Сообщение, Ministere des Transports, Luxembourg	E13 48R00*48R03*9585*04 от 01.12.2010 г. E13 48R00*48R03*9586*06 от 07.03.2012 г. E13 48R00*48R03*9588*07 от 02.02.2015 г.
Оснащение устройствами ограничения максимальной скорости, Правила ЕЭК ООН № 89-00	Сообщение, Kraftfahrt-Bundesamt, Germany	E1 89R-00 0288 от 03.04.2014 г.
Боковые габаритные фонари, Правила ЕЭК ООН № 91-00	Сообщение, Ministere des Transports, Luxembourg	E13 48R00*48R03*9587*03 от 23.08.2010 г. E13 48R00*48R03*9588*07 от 02.02.2015 г. E13 48R00*48R03*9609*00 от 30.09.2010 г. E13 48R00*48R03*9610*00 от 30.09.2010 г. E13 48R00*48R03*9585*04 от 01.12.2010 г. E13 48R00*48R03*9586*06 от 07.03.2012 г. E13 48R00*48R03*9611*01 от 28.02.2011 г. E13 48R00*48R03*9612*00 от 30.09.2010 г.
Оснащение передними защитными устройствами транспортных средств для перевозки грузов, Правила ЕЭК ООН № 93-00	Сообщение, Kraftfahrt-Bundesamt, Germany	E1 93R-00 0001 Ext. 15 от 18.03.2014 г. E1 93R-00 0032 от 30.11.2010 г.
Фары ближнего и дальнего света, Правила ЕЭК ООН № 112-00	Сообщение, Ministere des Transports, Luxembourg	E13 48R00*48R03*9587*03 от 23.08.2010 г. E13 48R00*48R03*9588*07 от 02.02.2015 г. E13 48R00*48R03*9609*00 от 30.09.2010 г. E13 48R00*48R03*9610*00 от 30.09.2010 г. E13 48R00*48R03*9585*04 от 01.12.2010 г.

## Приложение № 2

1	2	3
Фары ближнего и дальнего света, Правила ЕЭК ООН № 112-00 (продолжение)	Сообщение, Ministere des Transports, Luxembourg	E13 48R00*48R03*9586*06 от 07.03.2012 г. E13 48R00*48R03*9611*01 от 28.02.2011 г. E13 48R00*48R03*9612*00 от 30.09.2010 г.
Уровень шума от качения шин,* Правила ЕЭК ООН № 117-02 стадия 1, стадия 2	Сертификат соответствия, Орган по сертификации продукции Ассоциации Организаций «Росшина», POCC RU.0001.11HX12, Российская Федерация	TC RU C-FR.HX12.B.00074 с 22.11.2013 г. по 22.11.2017 г. TC RU C-FR.HX12.B.00078 с 04.12.2013 г. по 04.12.2017 г. TC RU C-FR.HX12.B.00124 с 01.04.2014 г. по 01.04.2018 г. TC RU C-FR.HX12.B.00125 с 01.04.2014 г. по 01.04.2018 г. TC RU C-FR.HX12.B.00175 с 11.06.2014 г. по 11.06.2018 г.
	Сообщения, Ministere des Transports, Luxembourg	E13*117R00*117R01*9294*00 от 21.01.2011 г. E13*117R00*117R01*10909*00 от 21.01.2011 г.
Органы управления транспортных средств – идентификация, Правила ЕЭК ООН № 121-00	Сообщение, Kraftfahrt-Bundesamt, Germany	E1 121R-00 0378 от 26.06.2013 г.
Системы отопления, Правила ЕЭК ООН № 122-00	— " —	E1 122R-00 0375 от 21.12.2011 г. E1 122R-00 0374 Ext. 01 от 28.04.2014 г.
Внутренний шум, пункт 2 приложения № 3 к ТР ТС 018/2011	Сертификат соответствия, Орган по сертификации автомоботехники - механических транспортных средств, запасных частей и принадлежностей АНО "Центр содействия сертификации автомоботехники", RA.RU.11MT25, Российская Федерация	TC RU C-DE.MT25.B.00655 с 25.08.2015 г. по 24.08.2019 г.
Содержание вредных (загрязняющих) веществ в воздухе обитаемого помеще- ния транспортного средства, пункт 3 приложения № 3 к ТР ТС 018/2011	— " —	TC RU C-DE.MT25.B.00656 с 25.08.2015 г. по 24.08.2019 г.
Устойчивость, пункт 4 приложения № 3 к ТР ТС 018/2011	— " —	TC RU C-DE.MT25.B.00657 с 25.08.2015 г. по 24.08.2019 г.
Передняя обзорность, пункт 5 приложения № 3 к ТР ТС 018/2011	— " —	TC RU C-DE.MT25.B.00658 с 25.08.2015 г. по 24.08.2019 г.

## Приложение № 2

1	2	3
Вентиляция, отопление и кондиционирование, пункт 6 приложения № 3 к ТР ТС 018/2011	Сертификат соответствия, Орган по сертификации автотехники - механических транспортных средств, запасных частей и принадлежностей АНО "Центр содействия сертификации автотехники", RA.RU.11MT25, Российская Федерация	TC RU C-DE.MT25.B.00659 с 25.08.2015 г. по 24.08.2019 г.
Требования к транспортным средствам для перевозки опасных грузов, пункт 2.5 приложения № 6 к ТР ТС 018/2011 (Правила ЕЭК ООН № 105-05)	Сообщение, Kraftfahrt-Bundesamt, Germany	E1 105R-05 0029 Ext. 11 от 13.02.2015 г.
Маркировка и возможность идентификации, приложение №7 к ТР ТС 018/2011	Декларация о соответствии, Общество с ограниченной ответственностью «ДАЙМЛЕР КАМАЗ РУС», Российская Федерация	TC № RU Д-DE.MT02.B.00461 с 25.03.2016 г. по 24.03.2020 г.

\* Допускается установка шин, соответствующих критериям размерности, минимально допустимого индекса нагрузки, минимальной скоростной категории и имеющих отличные от указанных подтверждающие соответствие документы, при наличии на шинах маркировки по Правилам ЕЭК ООН № 54, а также по Правилам ЕЭК ООН № 117 при условии предоставления в орган по сертификации информации об указанной маркировке.

Руководитель органа по сертификации



подпись



## ОПИСАНИЕ МАРКИРОВКИ ШАССИ

1. Место расположения и форма единого знака обращения продукции на рынке государств-членов Таможенного союза:  
Рядом с табличкой изготовителя или на табличке изготовителя;  
единый знак обращения продукции на рынке государств-членов Таможенного союза выполнен в соответствии с Решением Комиссии Таможенного союза от 15 июля 2011 г. № 711.
2. Место расположения таблички изготовителя:  
На передней поверхности задней стойки кабины.
3. Место расположения идентификационного номера:
  - 3.1. На табличке изготовителя.
  - 3.2. На наружной поверхности лонжерона рамы вблизи переднего моста, справа.
4. Структура и содержание идентификационного номера (номеров) шасси:

1	2	3	4	5	6	7	8	9	10	11	12	13	14	15	16	17
W	D	B	9	3	?	?	?	?	?	?	?	?	?	?	?	?

поз. 1 - 3: **WDB** - международный идентификационный код изготовителя (WMI) – Daimler AG, Германия.

поз. 4 - 5: обозначение семейства шасси:  
**93** – Mercedes-Benz Actros.

поз. 6: обозначение назначения шасси:  
**0** – для бортовой платформы, фургона или фургона изотермического (рефрижератор);  
**2** – для самосвальной платформы;  
**4** – для седельно-сцепного устройства.

поз. 7: обозначение диапазона полной массы.

поз. 8: обозначение колесной формулы, типа подвески в пределах весовой группы.

поз. 9: обозначение колесной базы.

поз. 10: обозначение типа рулевого привода:  
**1** или **5** – левостороннее рулевое управление.

поз. 11: обозначение сборочного завода:  
любая заглавная буква латинского алфавита (за исключением букв I, O и Q) или арабская цифра.

поз. 12 - 17: производственный номер шасси.

Руководитель органа по сертификации



подпись



А.И. Щепкин

инициалы, фамилия

## ОБЩИЙ ВИД ШАССИ

Mercedes-Benz типа Actros модификаций 1832, 1832L, 1836, 1836L, 1841, 1841L, 1844, 1844L, 1846, 1846L, 1851, 1851L, 2032, 2032A, 2041, 2036A, 2036, 2032AK, 2032K, 2036AK, 2036K, 2041K, 2041AK, 1832LS, 1836LS, 1841LS, 1844LS, 1846LS, 1848LS, 1851LS, 1855LS, 1860LS, 2032S, 2032AS, 2036S, 2041S, 2036AS, 2041AS, 2044, 2044K, 2044AK, 2044S, 2044AS, 2048, 2048K, 2048AK, 2048S, 2048AS, 2051S, 2051AS, 2055S коммерческое наименование Mercedes-Benz Actros

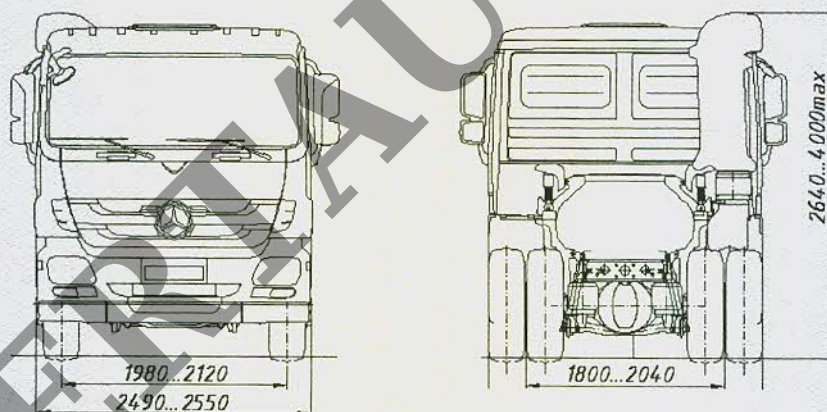
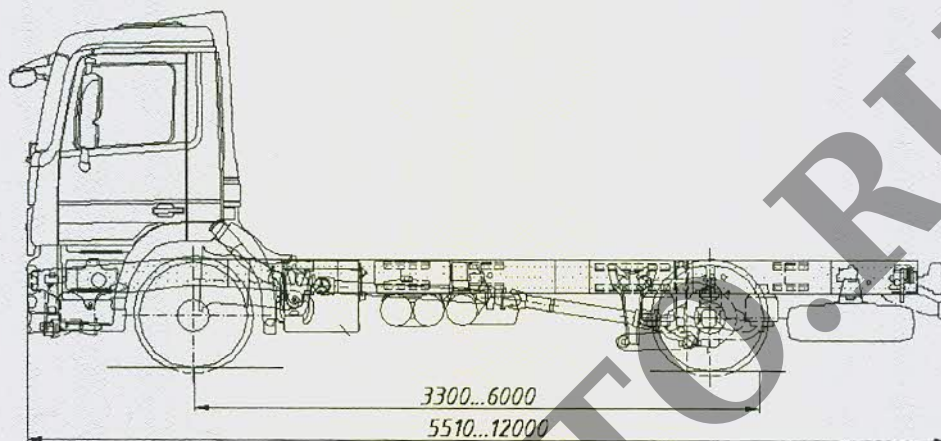

вариант исполнения с боковой защитой

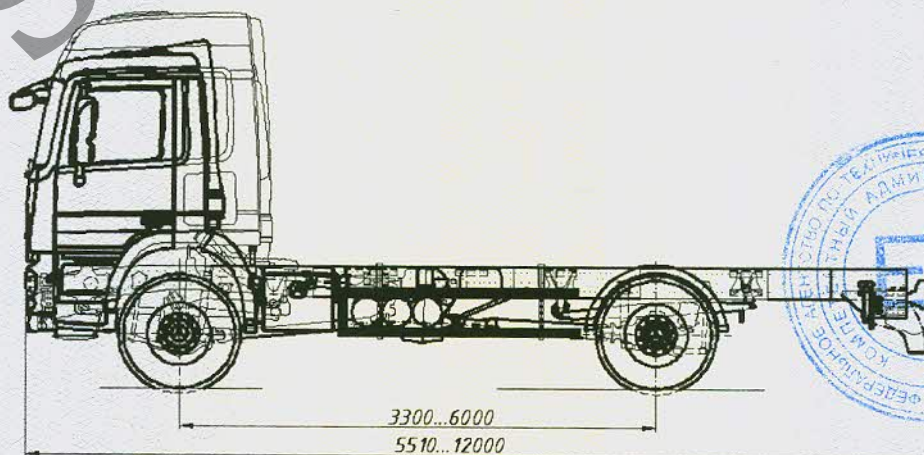

## Приложение № 4

## ОБЩИЙ ВИД ШАССИ

Mercedes-Benz типа Actros модификаций 1832, 1832L, 1836, 1836L, 1841, 1841L, 1844, 1844L, 1846, 1846L, 1851, 1851L, 2032, 2032A, 2041, 2036A, 2036, 2032AK, 2032K, 2036AK, 2036K, 2041K, 2041AK, 1832LS, 1836LS, 1841LS, 1844LS, 1846LS, 1848LS, 1851LS, 1855LS, 1860LS, 2032S, 2032AS, 2036S, 2041S, 2036AS, 2041AS, 2044, 2044K, 2044AK, 2044S, 2044AS, 2048, 2048K, 2048AK, 2048S, 2048AS, 2051S, 2051AS, 2055S коммерческое наименование Mercedes-Benz Actros варианты исполнения

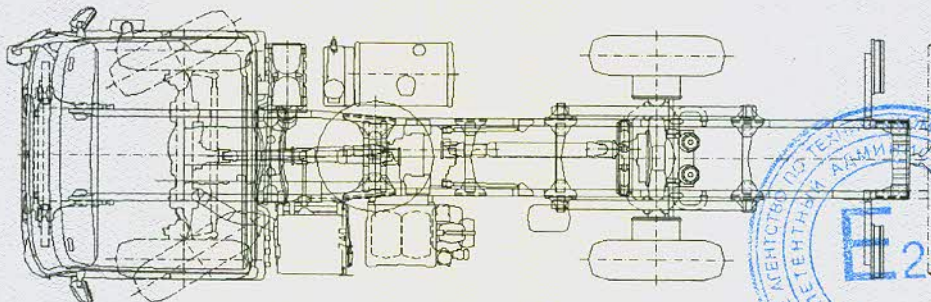
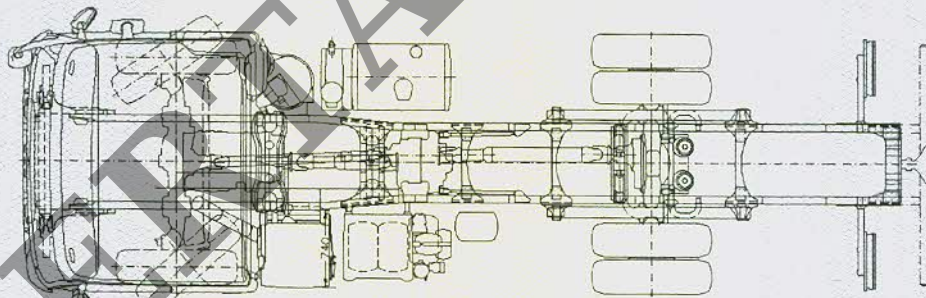
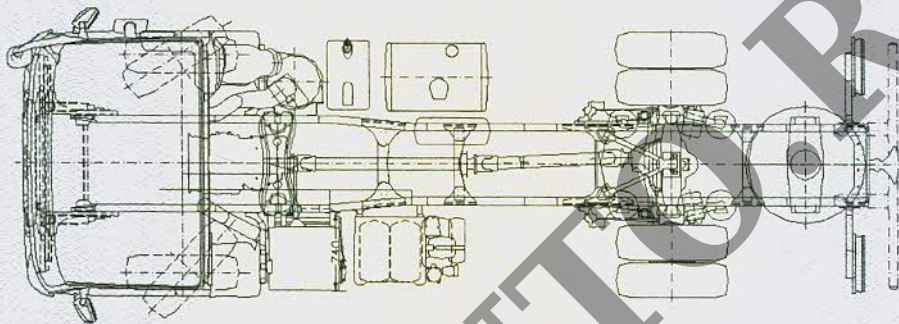



## Приложение № 4

## ОБЩИЙ ВИД ШАССИ

Mercedes-Benz типа Actros модификаций 1832, 1832L, 1836, 1836L, 1841, 1841L, 1844, 1844L, 1846, 1846L, 1851, 1851L, 2032, 2032A, 2041, 2036A, 2036, 2032AK, 2032K, 2036AK, 2036K, 2041K, 2041AK, 1832LS, 1836LS, 1841LS, 1844LS, 1846LS, 1848LS, 1851LS, 1855LS, 1860LS, 2032S, 2032AS, 2036S, 2041S, 2036AS, 2041AS, 2044, 2044K, 2044AK, 2044S, 2044AS, 2048, 2048K, 2048AK, 2048S, 2048AS, 2051S, 2051AS, 2055S коммерческое наименование Mercedes-Benz Actros планировка кабины с двумя рядами сидений

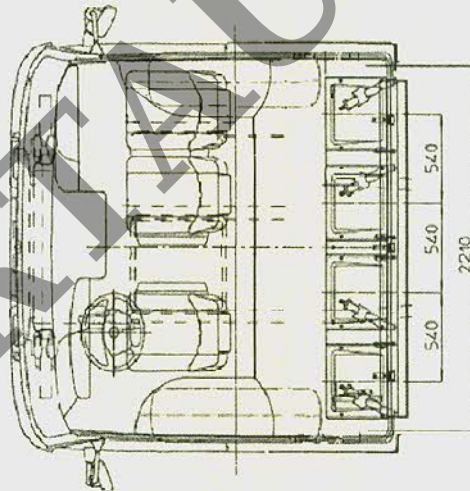
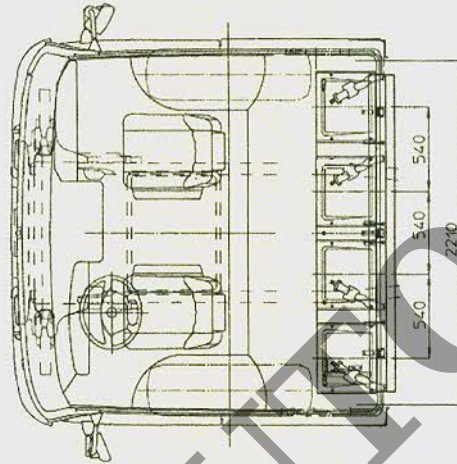

вариант исполнения со специальными предупреждающими огнями

