

**ОРГАН ПО СЕРТИФИКАЦИИ
КОЛЁСНЫХ ТРАНСПОРТНЫХ СРЕДСТВ
АВТОНОМНОЙ НЕКОММЕРЧЕСКОЙ ОРГАНИЗАЦИИ
«СЕРТИФИКАЦИЯ КОЛЁСНЫХ ТРАНСПОРТНЫХ СРЕДСТВ» (ОС КТС)
РОСС RU.0001.11MT29 от 17 апреля 2001 г.
105839, г. Москва, ул. Большая Семёновская, д. 38, тел.: (095) 369-96-19, 276-96-35**

РОСС RU.MT29.E00088

Марка транспортного средства	—
Тип транспортного средства	Автомобиль специальный для перевозки денежных средств и ценных грузов 1945-0000010
Шасси транспортного средства	Volkswagen Transporter
Категория транспортного средства	N1
Код ОКП	45 2330
Код VIN	XT8194500?00000??
Заявитель и его адрес	ООО «БЦ-ЮГ», Российская Федерация, 113216, г. Москва, бульвар Дмитрия Донского, 13
Изготовитель и его адрес	ОАО «Завод корпусов», Российская Федерация, 607030, Нижегородская обл., г. Выкса, ул. Заводская

ОБЩИЕ ХАРАКТЕРИСТИКИ ТРАНСПОРТНОГО СРЕДСТВА

Колёсная формула / ведущие колёса	4x2 / передние или 4x4/все
Схема компоновки транспортного средства	полукапотная, расположение двигателя переднее, поперечное
Исполнение грузозночного пространства	цельнометаллический бронированный фургон с двумя дверьми (для водителя и пассажира) в передней части транспортного средства, одной боковой сдвижной дверью (для инкассаторов) в средней части транспортного средства и одной распашной дверью в задней части транспортного средства; груз размещается внутри бронированного фургона

РОСС RU.MT29.E00088

Кабина	Объединена с внутренним пространством салона.
Количество посадочных мест в салоне, чел	3(2 для экипажа + 1 для водителя)

Габаритные размеры

- длина, мм.	4707
- ширина, мм.	1840
- высота, мм.	2300
База, мм.	2920
Колея передних / задних колёс, мм.	1589/1554
Масса снаряженного транспортного средства, кг	2200
Полная масса транспортного средства, кг	2800
- на переднюю ось, кг	1380
- на заднюю ось, кг	1420

Двигатель (марка,**Volkswagen**

тип)

AET

AEU

AVT

четырёхтактный, бензиновый

Количество и

5,

расположение цилиндров

рядное

Рабочий объём, см³.

2461

Степень сжатия

10,0

10,0

Максимальная мощность, кВт

85

81

85

(мин⁻¹)

(4500)

(4500)

(4500)

Максимальный крутящий момент,

200

195

200

Н.м. (мин⁻¹)

(2200)

(2200)

(2200)

Топливо

Неэтилированный бензин с октановым числом не менее

95

91

95

Система питания

электронный многоточечный впрыск топлива

Система впрыска (марка, тип)

VW, Simos

Блок управления (тип)

023906025C

023906025A

023906033B

Воздушный фильтр (марка, тип)

VW, 023 183A

VW, 023 183D

POCC RU.MT29.E00088

	АЕТ	АЕУ	АУТ
Система зажигания	электронная, регулируемая по многопараметровым характеристикам		
Распределитель (марка, тип)	с распределителем Bosch, Sagem, Magneti, Marelli, Z415, Z515 или без распределителя		
Катушка зажигания (марка, тип)	Beru, Temic RU5 (в комплекте без распределителя) или Temic, VW TEI		
Свечи зажигания (марка, тип)	Bosch, Beru, Champion, NGK или Rx		
Система выпуска и нейтрализации отработавших газов	Основной и дополнительный глушители, система нейтрализации		
Средний глушитель (марка, тип)	021119(X0) 023119B(X1)	021119(X0)	021119(X0) 023119B(X1)
Задний глушитель (марка, тип)	021119A(X0) 023119C(X1)	021119A(X0)	021119A(X0) 023119C(X1)
Нейтрализатор (марка, тип)	023131701AA/P/T (X0,X1) 023131701N(X1)	028131701AK(X0)	023131701AM (X0,X1)
Двигатель (марка, тип)	Volkswagen		
	АСУ	АУС	АУТ
	четыре тактный дизель		
Количество и расположение цилиндров	5, рядное		
Рабочий объём, см ³ .	2461		
Степень сжатия	19,5	19,0	19,5
Максимальная мощность, кВт (мин ⁻¹)	75 (3500)		65 (3600)
Максимальный крутящий момент, Н.м. (мин ⁻¹)	260 (1900-2300)		195 (1900-2500)
Топливо	дизельное		

РОСС RU.MT29.E00088

Система питания

электронный многоточечный впрыск топлива в вихревую камеру

ТНВД (марка, тип)

Bosch, BT5005

Форсунки (марка, тип)

Bosch DSLA
150 P 442Bosch DSLA
150 P 706Stanadync
SDRSN
150 M 33735

Блок управления (марка, тип)

Bosch, 074906018
AL/BGBosch, 074906018
AJ/AQ/AR/BHBosch, 074906018
AK/AP

Турбокомпрессор (марка, тип)

KKK-3K, 14K

Воздушный фильтр (марка, тип)

VW, 074183C

**Система выпуска и
нейтрализации отработавших
газов**Два глушителя,
система нейтрализации

Средний глушитель (марка, тип)

VW, 074119D(X0)

Задний глушитель (марка, тип)

VW, 074119E (X0)

VW, 074119E/F (X0)

Нейтрализатор (марка, тип)

VW, 045 178 A

Двигатель (марка,

Volkswagen

тип)

AUF

AXL

AYY

четырёхтактный дизель

Количество и

расположение цилиндров

5,

рядное

Рабочий объём, см³.

2461

Степень сжатия

19,0

Максимальная мощность, кВт
(мин⁻¹)75
(3500)65
(3600)Максимальный крутящий момент,
Н.м. (мин⁻¹)250
(1900-2300)2500
(1800-2500)195
(1900-2500)

Топливо

дизельное

Система питания

электронный многоточечный впрыск топлива в вихревую камеру

ТНВД (марка, тип)

Bosch, BT5005

Форсунки (марка, тип)

Bosch DSLA
150 P 706Bosch DSLA
130 P 706Bosch DSLA
150 P 706

Блок управления (марка, тип)

Bosch, 074906018
AL/AMBosch, 074906018
AHBosch, 074906018
AP

Турбокомпрессор (марка, тип)

KKK-3K, 14K

Garrett GT20V,
GT2052V

KKK-3K, 14K

Воздушный фильтр (марка, тип)

VW, 074183C

РОСС RU.MT29.E00088

**Система выпуска и
нейтрализации отработавших
газов**Два глушителя,
система нейтрализацииСредний глушитель (марка, тип)
Задний глушитель (марка, тип)
Нейтрализатор (марка, тип)

VW, 074119D(X0)	VW, 074119J(X1)	VW, 074119D(X0)
VW, 074119E/F (X0)	VW, 074119K (X1)	VW, 074119E (X0)
VW, 045 178 A		

Трансмиссия

FM, AM, QM – механическая; FA - гидромеханическая

Сцепление (марка, тип)

FM, AM, QM – фрикционное, сухое, однодисковое;

FA - гидротрансформатор

Коробка передач (марка, тип)

АЕТ, АВТ	ACV	АУС, АУУ	АЕТ, АЕУ, АУТ
QM52DE00/ AM52D005(X1)	FM52G002(X0)	FM52G008(X0)	FM52BF00/ FM52B006(X0)
5 вперед, 1 назад			
I 3,780	I 3,909	I 4,300	I 3,778
II 2,063	II 2,117	II 2,313	II 2,063
III 1,455	III 1,346	III 1,346	III 1,455
IV 1,034	IV 0,927	IV 0,868	IV 1,034
V 0,838	V 0,729	V 0,627	V 0,838
3.X 3,600	3.X 3,700	3.X 3,700	3.X 3,600
VW, цилиндрическая для 4x2, цилиндрическая и гипоидная для 4x4			
4,562	3,905	4,933	4,562

- число передач и
передаточные числа коробки передач

Главная передача (марка, тип)

- передаточное число главной
передачи

Коробка передач (марка, тип)

AXL	АЕТ, АЕУ, АУТ	ACV, АУФ	АУТ
AM52G004(X1)	FA498G00/ FA41P009(X0)	FA41P017(X0)	FM52BD00/ FM52B011(X0)
5 вперед, 1 назад		4 вперед, 1 назад	
I 4,300	I 2,714	I 2,714	I 3,778
II 2,313	II 1,441	II 1,551	II 2,063
III 1,346	III 1,000	III 1,000	III 1,348
IV 0,868	IV 0,742	IV 0,679	IV 0,967
V 0,627	V -	V -	V 0,744
3.X 3,700	3.X 2,884	3.X 2,111	3.X 3,600
VW, цилиндрическая для 4x2, цилиндрическая и гипоидная для 4x4			
4,933	5,288	4,270	4,235

- число передач и
передаточные числа коробки передач

Главная передача (марка, тип)

- передаточное число главной
передачи

РОСС RU.MT29.E00088

Подвеска - передняя - задняя	VW, независимая, торсионная, на двух поперечных рычагах, с гидравлическими телескопическими амортизаторами и стабилизатором поперечной устойчивости VW, независимая, на подольных рычагах, с гидравлическими телескопическими амортизаторами									
Рулевое управление (марка, тип)	VW, рулевой механизм – «шестерня-рейка», с гидроусилителем переменной производительности в зависимости от скорости движения									
Тормозные системы: - рабочая (марка, тип) - запасная (марка, тип) - стояночная (марка, тип)	VW, гидравлическая, двухконтурная (с диагональным разделением на контуры), с электронным распределением тормозного усилия (EVB), с усилителем, с системой курсовой устойчивости (ESP), с антиблокировочной системой (ABS); тормозные механизмы передних колес – дисковые, задних колес – барабанные VW, один из контуров рабочей тормозной системы VW, с механическим приводом к тормозным механизмам задних колес									
Шины (размерность, марка, минимально-допустимый индекс нагрузки и скоростная категория)	<table border="1"> <tr> <td data-bbox="606 1077 903 1151">195/70R15</td> <td data-bbox="903 1077 1193 1151">205/65R15C</td> <td data-bbox="1193 1077 1473 1151">195/70R15C</td> </tr> <tr> <td data-bbox="606 1151 903 1218">97</td> <td data-bbox="903 1151 1193 1218">100</td> <td data-bbox="1193 1151 1473 1218">104/102</td> </tr> <tr> <td data-bbox="606 1218 903 1256">S</td> <td data-bbox="903 1218 1193 1256">T</td> <td data-bbox="1193 1218 1473 1256">R</td> </tr> </table>	195/70R15	205/65R15C	195/70R15C	97	100	104/102	S	T	R
195/70R15	205/65R15C	195/70R15C								
97	100	104/102								
S	T	R								
Дополнительное оборудование транспортного средства	Стеклоочистители, стеклоомыватели ветрового стекла, зеркала заднего вида, отопитель, специальный предупреждающий маяк, механическая блокировка дверей. Броневая защита: элементы защиты, обеспечивающие третий класс защиты (при обстреле боковых поверхностей) и второй класс защиты (при обстреле крыши) по ГОСТ Р 50963; система пожаротушения									

РОСС RU.MT29.E00088

Действие данного "Одобрения типа транспортного средства" распространяется на партию транспортных средств в количестве не более 30 (тридцати) единиц, маркированных идентификационными номерами с № **X18194500?0000001** по № **X18194500?0000030** включительно.

Изготовитель ежеквартально информирует Орган по сертификации о количестве выпущенных автомобилей.

Автомобиль специальный для перевозки денежных средств и ценных грузов 1945-000010

Описание маркировки транспортного средства представлено в приложении № 2 (Стр. 11).

Общий вид транспортного средства представлен в приложении № 3 (Стр. 12).

Руководитель ОС КТС

В.Ф.Гришин
инициалы, фамилия

А.Г. Пасько

подпись

10

июля

2002

РОСС RU.MT29.E00088

Приложение №2 к "одобрению
типа транспортного средства"**ОПИСАНИЕ МАРКИРОВКИ ТРАНСПОРТНОГО СРЕДСТВА**

1. Место расположения и форма знака соответствия:

**Рядом с табличкой изготовителя под капотом с правой стороны моторной перегородки.
Знак соответствия выполнен по ГОСТ Р 50460 с указанием номера данного «Одобрения
типа транспортного средства».**

2. Место расположения таблички изготовителя:

Под капотом с правой стороны моторной перегородки.

3. Место расположения идентификационного номера (код VIN):

**3.1. Под капотом с левой стороны моторной перегородки.
3.2. С правой стороны дверного проема грузового отсека.**

4. Структура и содержание идентификационного номера (номеров) транспортных средств:

1	2	3	4	5	6	7	8	9	10	11	12	13	14	15	16	17
X	T	8	1	9	4	5	0	0	?	0	0	0	0	0	?	?

поз. 1-3: **XT8** - WMI (международный код изготовителя):
Россия, ОАО «Завод корпусов»;

поз. 4-9: **194500** - VDS (описательная часть идентификационного номера);

поз. 10: **?** - год выпуска (знак согласно ОСТ 37.001.269-96);

поз. 11-15: **00000** - постоянны;

поз. 16-17: **??** - производственный порядковый номер транспортного средства
(номера с 01 по 30 включительно).

РОСС RU.MT29.E00088

Приложение №3 к "одобрению
типа транспортного средства"

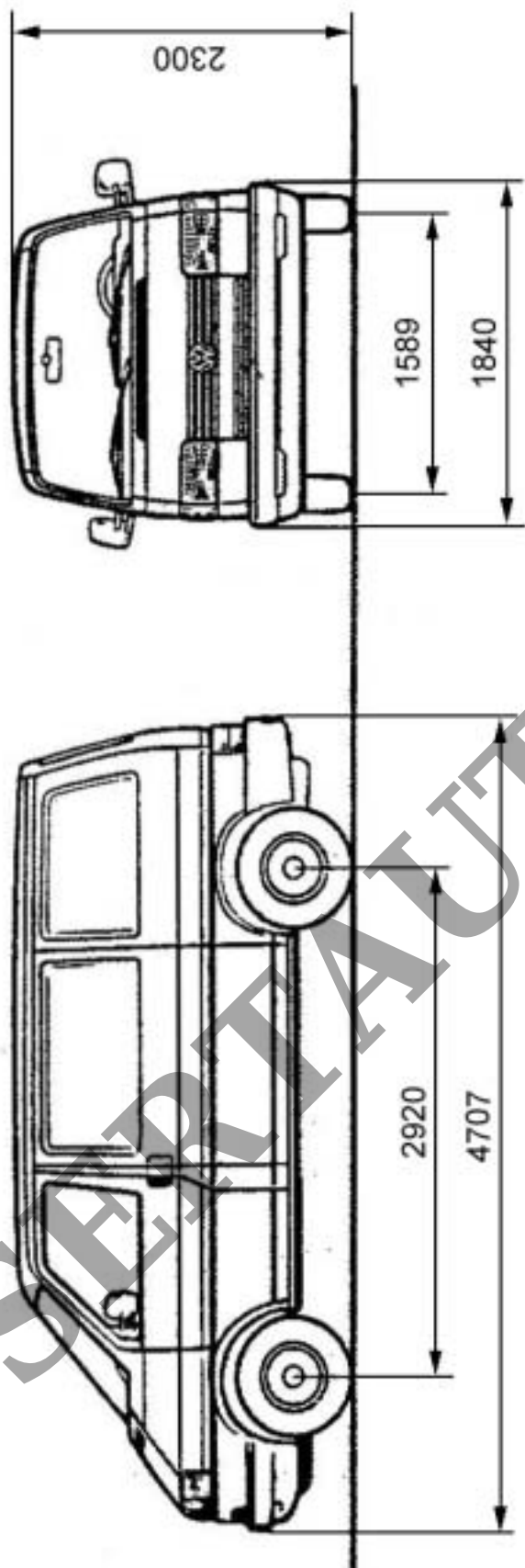

Автомобиль специальный для перевозки денежных средств и ценных грузов 1945-0000010