

ОРГАН ПО СЕРТИФИКАЦИИ КОЛЁСНЫХ ТРАНСПОРТНЫХ СРЕДСТВ
АВТОНОМНОЙ НЕКОММЕРЧЕСКОЙ ОРГАНИЗАЦИИ
«СЕРТИФИКАЦИЯ КОЛЁСНЫХ ТРАНСПОРТНЫХ СРЕДСТВ» (ОС КТС)
РОСС RU.0001.11MT29 от 17 апреля 2001 г.
105839, г. Москва, ул. Большая Семёновская, д. 38., тел.: (095) 369-96-19, 276-96-35

РОСС RU.MT29.E00085

Марка транспортного средства	ЭМЗ
Тип транспортного средства	8747TV (8747-0000010), 8747TD (874701-0000010), 8747TN (87471-0000010), 8747TA (87471-0000010-01)
Категория транспортного средства	О4
Код ОКП	45 2580 (8747TV, 8747TN), 45 2522 (8747TA), 45 2523 (8747TD)
Код VIN	X108747???0000???
Заявитель и его адрес	АОЗТ «Экспериментальный Механический Завод», 109428, г.Москва,1-й Вязовский проезд, д.7.
Изготовитель и его адрес	АОЗТ «Экспериментальный Механический Завод», 109428, г.Москва,1-й Вязовский проезд, д.7; Hyva Polska Sp.Z.O.O., 30-347 KRAKOW,ul. Mysliwska 68, Poland

ОБЩИЕ ХАРАКТЕРИСТИКИ ТРАНСПОРТНОГО СРЕДСТВА

Количество осей / колес	2/4; 2/8
Тип кузова	изотермический фургон (8747TV, 8747TN); самосвальная платформа (8747TD); бортовая платформа с каркасом и тентом (8747TA)

Габаритные размеры	8747TV	8747TD	8747TN	8747TA
- длина, мм	8430	8430	9950	9950
- ширина, мм	2600	2480	2600	2550
- высота, мм	4000	2825	4000	4000
База, мм	3860	4000	5400	5385
Коля передних / задних колёс, мм	2020/2020	1800/1800	2020/2020	
Масса снаряженного транспортного средства, кг	6000	7500	5650	5000
Полная масса транспортного средства, кг	15000	18000	20000	
- на 1 ось	7500	9000	10000	
- на 2 ось	7500	9000	10000	
Подвеска	Зависимая, рессорная или пневматическая			
Тормозная система	Двухпроводная, пневматическая, тормозные механизмы всех колес – барабанные или дисковые, с АБС WABCO или KNORR-BREMSE			
Рабочая (марка, тип)	Механический привод на колодки рабочей тормозной системы			
Стояночная (марка, тип)				
Шины (размерность, марка)	205/70R15; 235/75R17,5; 11.00R20; 1200R20; 385/65R22,5			
Минимально допустимый индекс нагрузки	124/123; 141/140; 146/143			
Скоростная категория	L; K; J; G; F			

**Дополнительное оборудование
Транспортного средства**

**Противооткатные упоры (все модели);
холодильная установка типа «Carrier Transicold
Eurore» - по желанию заказчика (8747TV,
8747TN); каркас и тент – по желанию заказчика
(8747ТА)**

При проезде транспортного средства по автомобильным дорогам общего пользования, а также по улицам городов и населённых пунктов должны быть выполнены требования «Инструкции по перевозке крупногабаритных и тяжеловесных грузов автомобильным транспортом по дорогам Российской Федерации».

Действие данного «Одобрения типа транспортного средства» распространяется на партию транспортных средств в количестве не более 100 (ста) штук, маркированных идентификационными номерами с № X108747???0000001 по № X108747???0000100 включительно.

Изготовитель ежеквартально информирует Орган по сертификации о количестве выпущенных транспортных средств.

**прицепы автомобильные ЭМЗ: 8747TV (8747-0000010),
8747TD (874701-0000010),
8747TN (87471-0000010),
8747ТА (87471-0000010-01)**

Описание маркировки транспортного средства представлено в приложении № 2 (Стр. 6).
Общий вид транспортного средства представлен в приложении № 3 (Стр. 7-9).

Руководитель ОС КТС

В.Ф.Гришин

А.Г. Пасько

подпись

инициалы, фамилия

08

июля

2002

РОСС RU.MT29.E00085

Приложение №2 к «одобрению
типа транспортного средства»

ОПИСАНИЕ МАРКИРОВКИ ТРАНСПОРТНОГО СРЕДСТВА

1. Место расположения и форма знака соответствия:

Рядом с табличкой изготовителя.**Знак соответствия выполнен по ГОСТ Р 50460 с указанием номера данного «одобрения типа транспортного средства»**

2. Место расположения таблички изготовителя:

На лонжероне рамы в передней правой части полуприцепа рядом с идентификационным номером.

3. Место расположения идентификационного номера (код VIN):

3.1. На табличке изготовителя.**3.2. На лонжероне рамы в передней правой части полуприцепа.**

4. Структура и содержание идентификационного номера (номеров) транспортных средств:

1	2	3	4	5	6	7	8	9	10	11	12	13	14	15	16	17
X	1	0	8	7	4	7	?	?	?	0	0	0	0	?	?	?

поз. 1-3: WMI (международный код изготовителя):

X10 - Россия, АОЗТ «Экспериментальный Механический Завод»;поз. 4-9: **8747??** - описательная часть идентификационного номера транспортного средства;поз. 10: **?** - год выпуска согласно ОСТ 37.001.269-96;поз. 11-15: **0000** – постоянны;поз. 11-17: **???** - производственный номер транспортного средства с 001 по 100 включительно.

РОСС RU.MT29.E00085

Приложение №3 к «одобрению
типа транспортного средства»

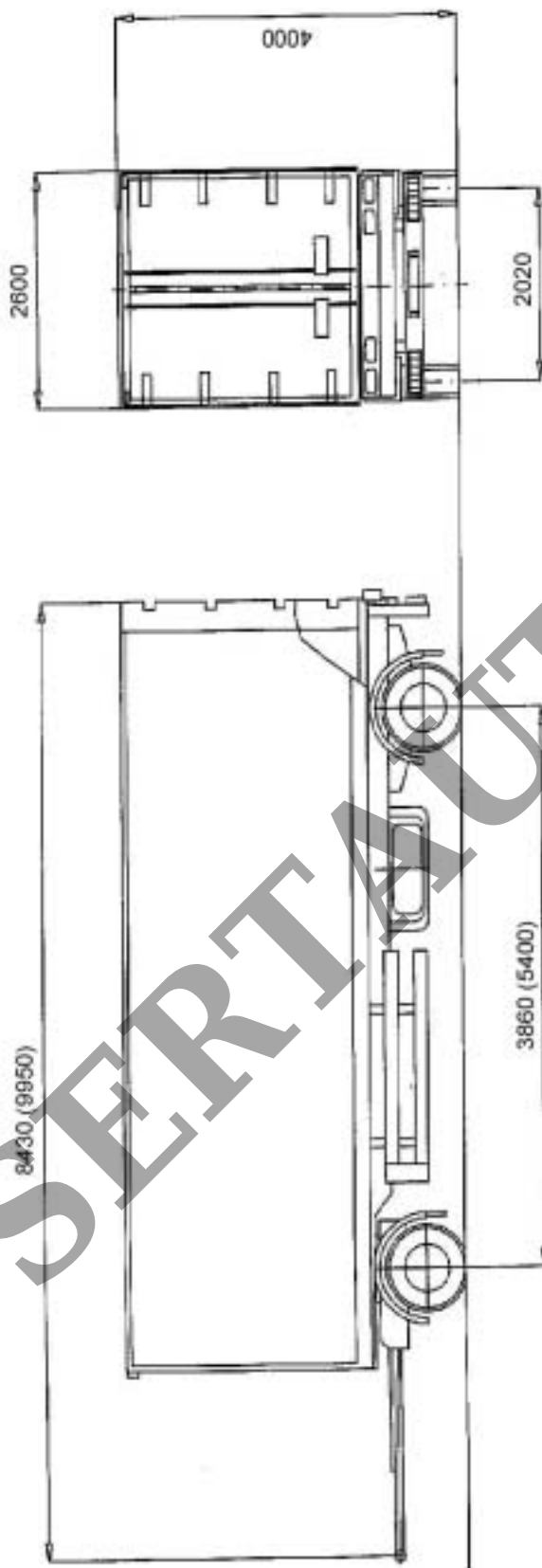

Прицепы автомобильные ЭМЗ: 8747TV (8747-0000010), 8747TN (87471-0000010)

РОСС RU.MT29.E00085

Приложение №3 к «одобрению
типа транспортного средства»

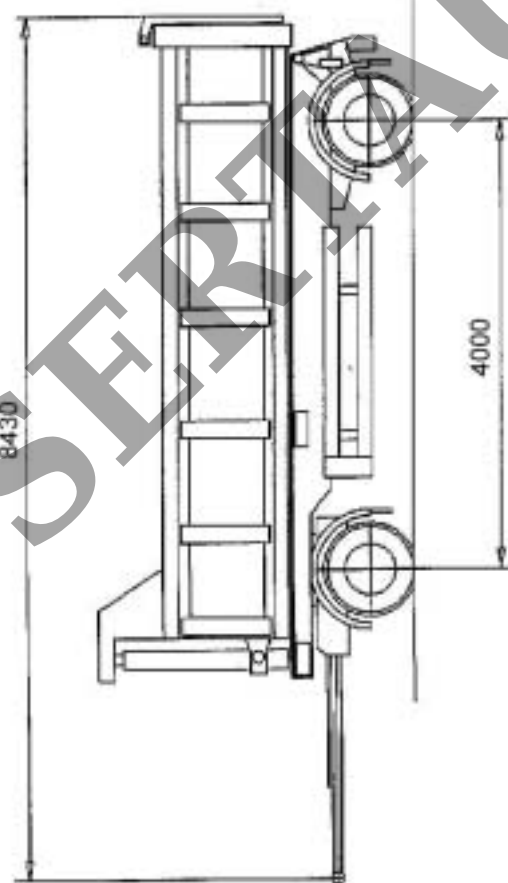

Прицепы автомобильные ЭМЗ: 8747TD (874701-0000010)

РОСС RU.MT29.E00085

Приложение №3 к «одобрению
типа транспортного средства»

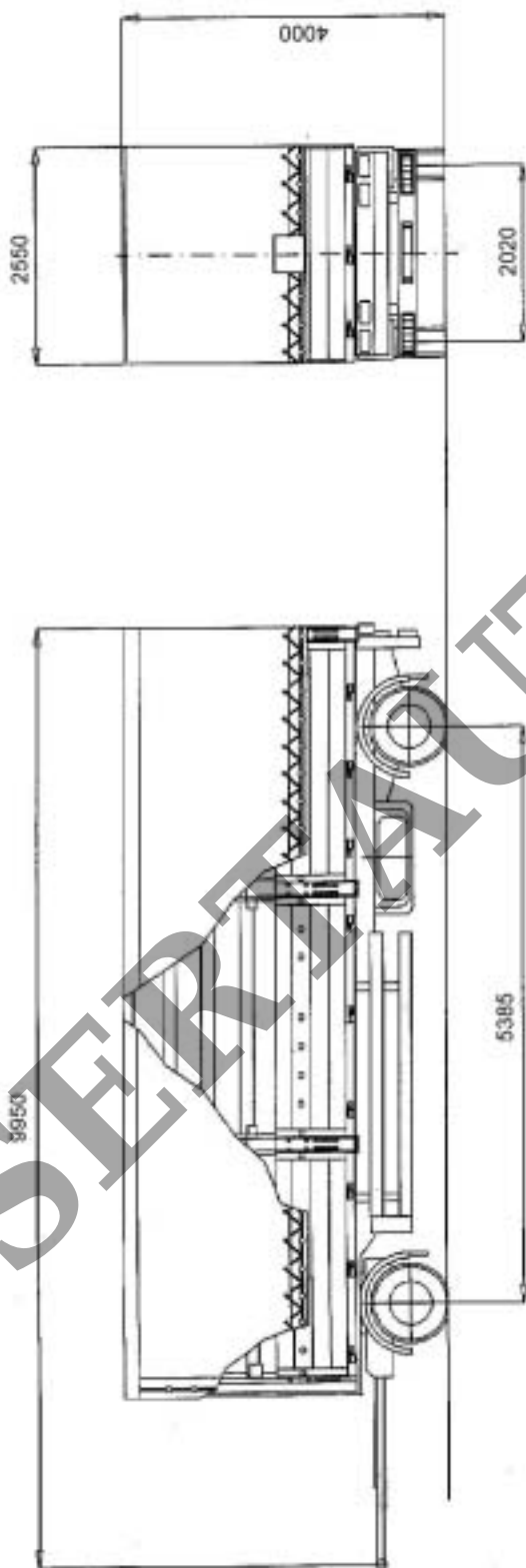

Прицепы автомобильные ЭМЗ: 8747ГА (87471-0000010-01)