

**ОРГАН ПО СЕРТИФИКАЦИИ  
КОЛЁСНЫХ ТРАНСПОРТНЫХ СРЕДСТВ  
АВТОНОМНОЙ НЕКОММЕРЧЕСКОЙ ОРГАНИЗАЦИИ  
«СЕРТИФИКАЦИЯ КОЛЁСНЫХ ТРАНСПОРТНЫХ СРЕДСТВ» (ОС КТС)  
РОСС RU.0001.11MT29 от 17 апреля 2001 г.  
105839, г. Москва, ул. Большая Семёновская, д. 38, тел.: (095) 369-63-29, 276-96-35**

**РОСС RU.MT29.E00249**

Марка транспортного средства -  
 Тип транспортного средства **173100, 17310А, 17310В**  
 Категория транспортного средства **Н1**  
 Код ОКП **45 1112 (для 173100);  
45 2110 (для 17310А, 17310В)**  
 Код VIN **X8917310??0BS2???**  
 Изготовитель и его адрес **ЗАО «Завод Гидропривод»,  
Российская Федерация, 301720, Тульская обл.,  
г. Кимовск, ул. Калинина**

**ОБЩИЕ ХАРАКТЕРИСТИКИ ТРАНСПОРТНОГО СРЕДСТВА**

Колёсная формула / ведущие колёса **4x2 / задние**  
 Схема компоновки транспортного средства **Классическая, расположение двигателя – переднее продольное**  
 Исполнение грузочного пространства **173100 – бортовая платформа;  
17310А, 17310В – фургон**  
 Кабина **Цельнометаллическая, двухдверная, двухместная**

<b>Габаритные размеры</b>	<b>модель ►</b>	<b>173100</b>	<b>17310А, 17310В</b>
- длина, мм		<b>4975</b>	<b>5070</b>
- ширина, мм		<b>1820</b>	
высота, мм:			
- по кабине:		<b>1476</b>	<b>1476</b>
- по фургону:		<b>-</b>	<b>2070</b>
База, мм.		<b>3190</b>	
Колея передних / задних колёс, мм.		<b>1484/1423</b>	
Масса снаряженного транспортного средства, кг.		<b>1550</b>	
Полная масса транспортного средства, кг.		<b>2040</b>	
- на переднюю ось, кг.		<b>920</b>	
- на заднюю ось, кг.		<b>1120</b>	

## РОСС RU.MT29.E00249

Двигатель (марка, тип)	ЗМЗ-402.10	ЗМЗ-4021.10	ЗМЗ-4063.10	ЗМЗ-4062.10	ЗМЗ-40621	ЗМЗ-4052	ГАЗ-560	ГАЗ-5601
		Бензиновый, четырехтактный						Четырехтактный дизель с турбонаддувом
							С промежуточным охлаждением	
Количество и расположение цилиндров	4, рядное							
Рабочий объем, см <sup>3</sup> .	2445		2285			2463	2134	
Степень сжатия	8.2	6.7	9.3			20.5		
Максимальная мощность, кВт (мин <sup>-1</sup> )	66.0 (4500)	59.5 (4500)	83.3 (5200)	96.0 (5200)	98.0 или 100.0* (5200)	102.6 или 105.0* (5200)	70.0 (3800)	81.0 (3800)
Максимальный крутящий момент, Н.м. (мин <sup>-1</sup> )	174.6 (2400-2600)	166.8 (2400-2600)	173.2 (3500)	188.0 (4000)	189.0 или 192.0* (4000)	198.0 или 201.0* (4000)	200.0 (2300)	250.0 (2000)
Топливо	Этилированный или неэтилированный бензин (для двигателей с системой нейтрализации только неэтилированный) с октановым числом не менее:						дизельное	
	92	76	92					

\* - без системы нейтрализации

Система питания	Карбюраторная		Электронный многоточечный впрыск топлива	Впрыск топлива под давлением
Карбюратор (марка, тип)	К-151 или К-151С или ДААЗ-4178	К-151Р	-	
Система впрыска (марка, тип)	-		МИКАС 7.1, 241.3763 или СОАТЭ, 301.3763	-
Насос-форсунки (марка, тип)	-		SMT, 590/1, закрытого типа	
Турбокомпрессор (марка, тип)	-		К04 или С12, центробежный	
Охладитель наддувочного воздуха (марка, тип)	-		31104-1172012 или 3102-1172012	
Воздушный фильтр (марка, тип)	ГАЗ, 33021-1109010		ГАЗ, 3110-1109010-10	
	С сухим бумажным элементом			
Система зажигания	Бесконтактная, транзисторная		Микропроцессорная	-
Датчик-распределитель (марка, тип)	19.3706		-	
Коммутатор (марка, тип)	131.3734 или 90.3734 или 131.3734-01 или 94.3734 или 94.3734-01 или 4.3734		-	
Катушка зажигания (марка, тип)	Б116 или Б116-01 или 3122.3705 или Б116-02 или Б116Н или 4715.3705		3012.3705 или 406.3705	-
Модуль зажигания (марка, тип)	-	М.1.54., МИКАС 5.4, 209.3763 или МИКАС 7.1, 243.3763	МИКАС 7.1, 241.3763 или СОАТЭ, 301.3763	-
Свечи зажигания (марка, тип)	A14BP	A14ДВР или WR8DC или LR17YC		-

Для двигателей:	ЗМЗ-402.10, 4021.10, 4063.10, 4062.10, 40621, 4052, ГАЗ-560	ГАЗ-5601	ЗМЗ-40621, 4052, ГАЗ-5601
<b>Система выпуска и нейтрализации отработавших газов</b>	Основной и два дополнительных глушителя, система нейтрализации отсутствует	Основной и дополнительный глушители, система нейтрализации отсутствует	Основной и дополнительный глушители, система нейтрализации отработавших газов
Для двигателей:	ЗМЗ-402.10, 4021.10, 4063.10, 4062.10, ГАЗ-560	ЗМЗ-40621, 4052	ГАЗ-5601
Основной глушитель (марка, тип)	3102-1201010-01	3110-1201010	31104-1201010
Первый дополнительный глушитель (марка, тип)	3102-1201010-10	3110-1202010	31104-1202008
Второй дополнительный глушитель (марка, тип)	31029-1202105-50, 31104-1202105 (только для ГАЗ-560)	3110-1202105-10 (в случае отсутствия нейтрализатора)	-
Нейтрализатор (марка, тип)	-	3302.1206002	330242.1206002 или 000A330 Gillet

**Трансмиссия**

Сцепление (марка, тип)

**Механическая**

ЗМЗ, сухое, однодисковое, фрикционное, с гидравлическим приводом, с периферийными пружинами или с центральной диафрагменной пружиной

Коробка передач (марка, тип)

ГАЗ, механическая, трехвальная, полностью синхронизированная 5-вперёд, 1-назад

- число передач и

	С двигателями ЗМЗ	С двигателями ГАЗ
передаточные числа коробки передач	I - 3.780	4.050
	II - 2.188	2.340
	III - 1.304	1.395
	IV - 1.000	1.000
	V - 0.794	0.849
	з.х. - 3.280	3.510

Главная передача (марка, тип)

**Гипоидная**

- передаточное число главной передачи

3.90

3.58

**Подвеска**

- передняя

Независимая, на поперечных рычагах, с цилиндрическими пружинами, гидравлическими телескопическими амортизаторами и стабилизатором поперечной устойчивости

- задняя

Зависимая, продольных полуэллиптических рессорах, с гидравлическими телескопическими амортизаторами

Рулевое управление (марка, тип)	ГАЗ, рулевой механизм "глобоидальный червяк-трёхгребневый ролик", рулевой привод без усилителя или Рулевой механизм с шариковой гайкой и встроенным гидроусилителем
<b>Тормозные системы:</b> - рабочая (марка, тип)  - запасная (марка, тип) - стояночная (марка, тип)	Двухконтурная, с разделением на контуры по осям, привод гидравлический с вакуумным усилителем и регулятором давления в контуре задней оси, тормозные механизмы передних колёс - дисковые, задних - барабанные Каждый из контуров рабочей тормозной системы Механический (тросовый) привод к тормозным механизмам задних колёс
<b>Шины</b> (размерность, марка, минимально-допустимый индекс нагрузки и скоростная категория)	195 / 65 R15  91 S
<b>Дополнительное оборудование транспортного средства</b>	Противоугонное устройство, детермальное остекление кузова, молдинги, электростеклоподъемники, климатическая установка

Действие данного "Одобрения типа транспортного средства" распространяется на партию транспортных средств в количестве не более 100 (сто) штук, маркированных идентификационными номерами с X8917310??0BS2001 по X8917310??0BS2100 включительно.

Изготовитель ежеквартально информирует Орган по сертификации о количестве выпущенных автомобилей.

**Автомобиль 173100, 17310А, 17310В**

Описание маркировки транспортного средства представлено в приложении № 2. (стр. 10)

Общий вид транспортного средства представлен в приложении № 3. (стр. 11-13)

Руководитель органа по сертификации

Зам.

\_\_\_\_\_

**В.Ф.Гришин**  
инициалы, фамилия

**А.Г.Пасько**

РОСС RU.MT29.E00249

Приложение №2 к "одобрению  
типа транспортного средства"

## ОПИСАНИЕ МАРКИРОВКИ ТРАНСПОРТНОГО СРЕДСТВА

1. Место расположения и форма знака соответствия:

**Знак соответствия расположен на заводской табличке, установленной на задней стойке проема правой двери кабины под фиксатором замка.**

**Знак соответствия выполнен по ГОСТ Р 50460 с указанием номера данного «Одобрения типа транспортного средства».**

2. Место расположения таблички изготовителя:

**На задней стойке проема правой двери кабины под фиксатором замка.**

3. Место расположения идентификационного номера (код VIN):

**3.1. На табличке изготовителя.**

**3.2. На раме с правой стороны по ходу движения автомобиля.**

4. Структура и содержание идентификационного номера (номеров) транспортных средств:

1	2	3	4	5	6	7	8	9	10	11	12	13	14	15	16	17
X	8	9	1	7	3	1	0	?	?	0	B	S	2	?	?	?

поз. 1-3: **X89** - WMI (международный код изготовителя):

Россия, ЗАО «Завод Гидропривод»;

поз. 4-9: **17310?** - VDS (описательная часть идентификационного номера);

поз. 10: **?** - год выпуска (знак согласно ОСТ 37.001.269-96);

поз. 11: **0** - постоянна;

поз. 12-14: **BS2** - совместно с поз. 1-3 означает, что годовое производство каждого из изготавливаемых на предприятии изделий не превышает 500 шт.;

поз.15-17: **???** - производственный порядковый номер транспортного средства (с 001 по 100 включительно).

Приложение №3 к "одобрению  
типа транспортного средства"

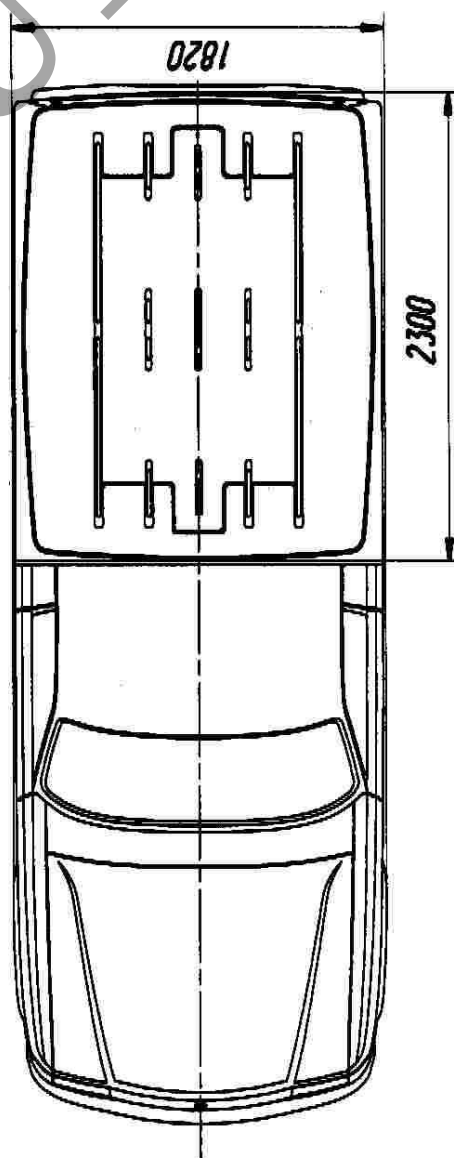
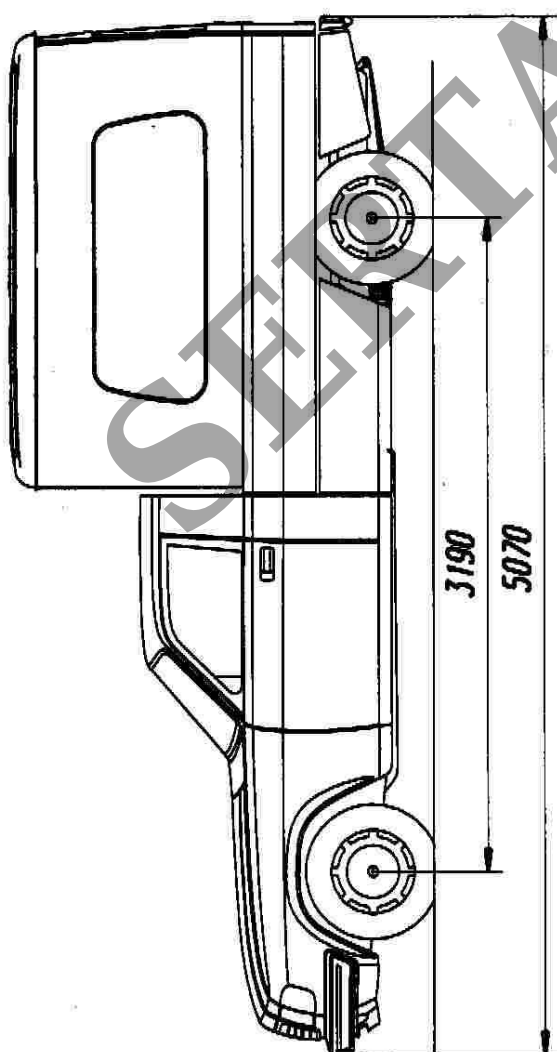
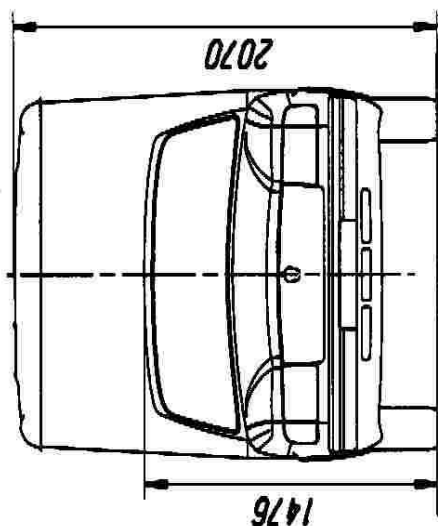

Автомобиль 17310А

Приложение №3 к "одобрению  
типа транспортного средства"

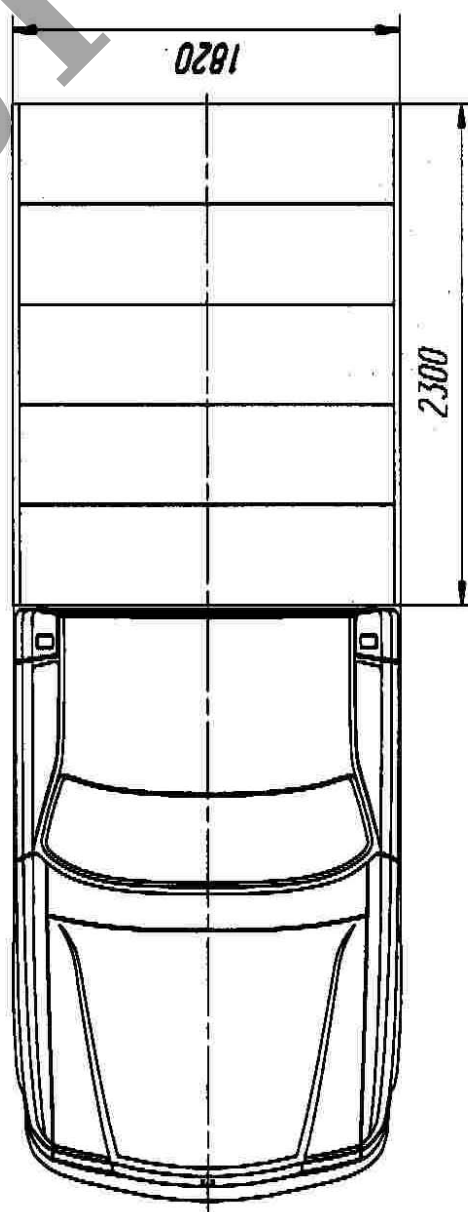
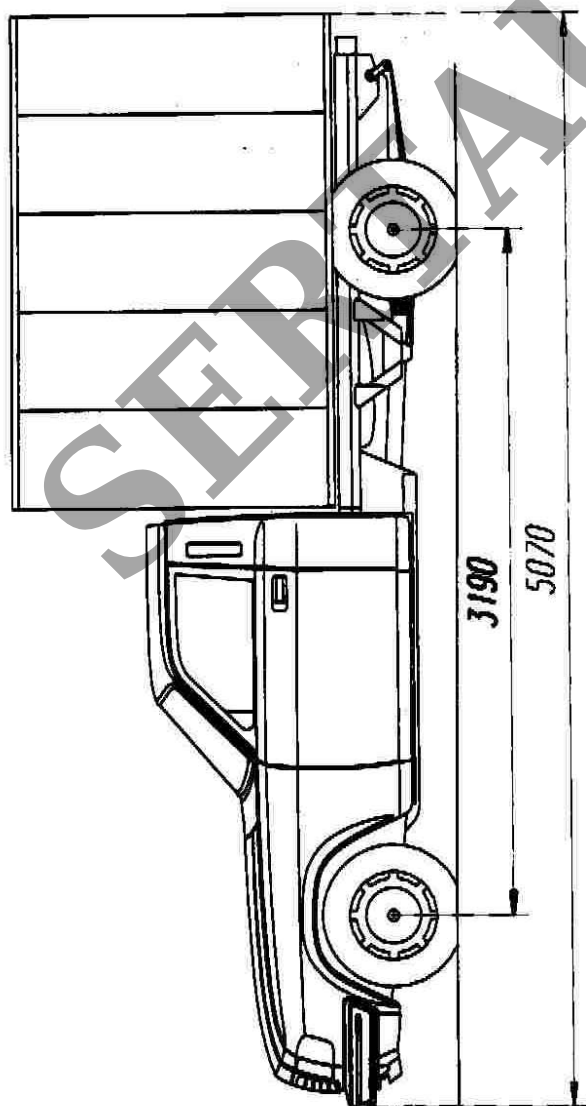
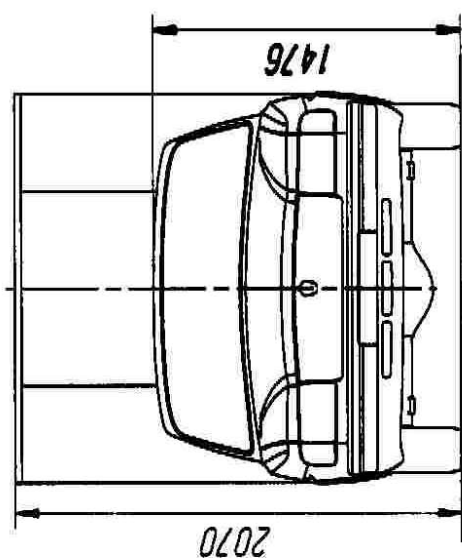

Автомобиль 17310В

Приложение №3 к "одобрению  
типа транспортного средства"

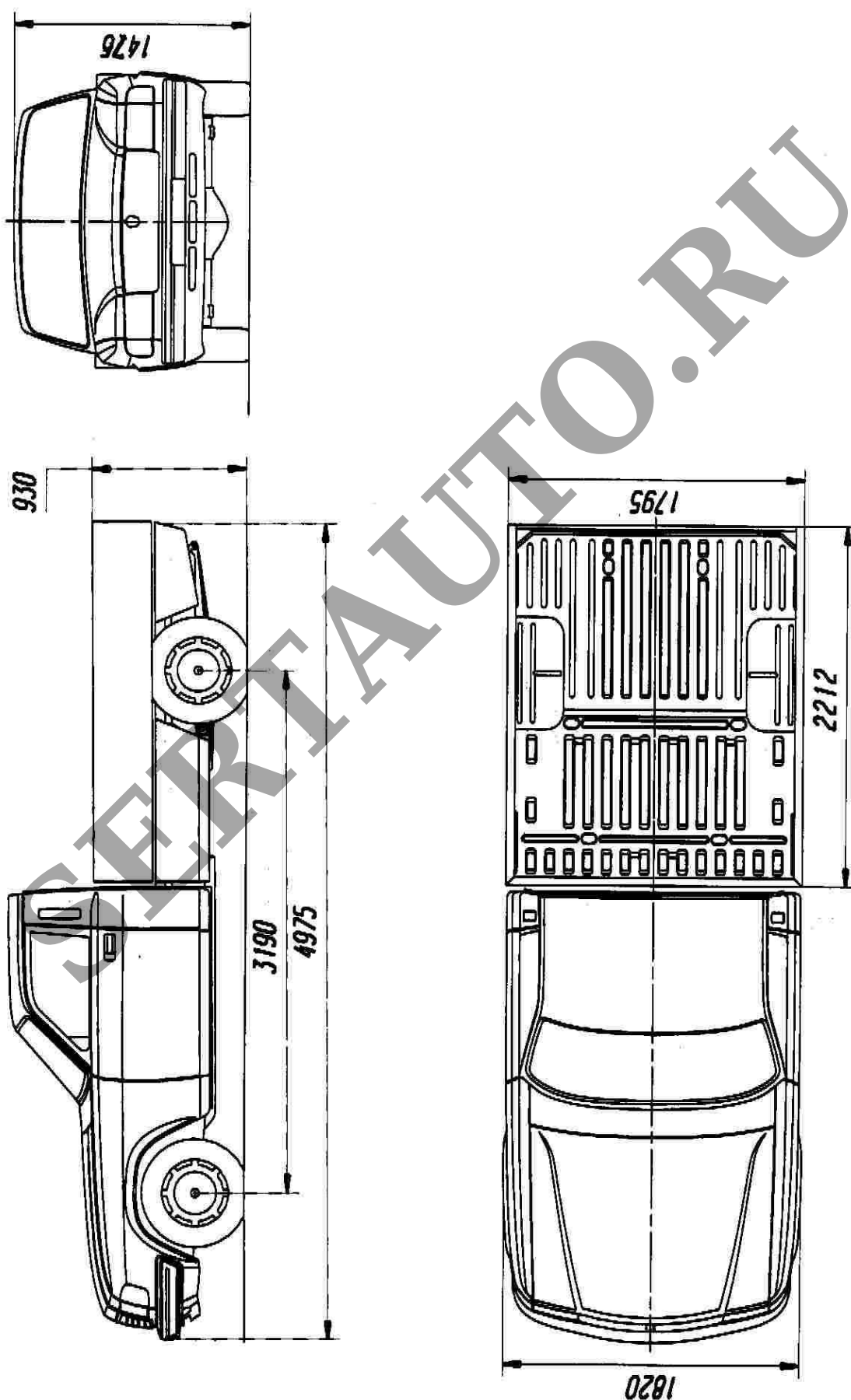

Автомобиль 173100