

ТАМОЖЕННЫЙ СОЮЗ
ОДОБРЕНИЕ ТИПА ШАССИ



Серия RU № 0000748

№ TC RU K-RU.MT02.00074.P1

Срок действия с 29 апреля 2016 г. по 27 декабря 2018 г.

ОРГАН ПО СЕРТИФИКАЦИИ

механических транспортных средств и прицепов, их составных частей и предметов оборудования
“САТР-ФОНД” Межотраслевого Фонда “Сертификация автотранспорта САТР” (ОС “САТР-ФОНД”)
юридический адрес: 125480, г. Москва, ул. Героев Панфиловцев, 24; фактические адреса: 125480, г. Москва, ул. Героев Панфиловцев, 24; 125438, г. Москва, ул. Автомоторная, 2;
тел.: (495) 454-42-27, (495) 456-62-51, (495) 496-82-44 / факс: (495) 454-72-12, (495) 496-82-44;
электронная почта: mail@satrfond.ru; аттестат аккредитации № РОСС RU.0001.11MT02

ШАССИ

МАРКА	Mercedes-Benz
КОММЕРЧЕСКОЕ НАИМЕНОВАНИЕ	Mercedes-Benz Actros
ТИП	Actros
МОДИФИКАЦИИ	2532, 2532L, 2536, 2536L, 2541, 2541L, 2544, 2544L, 2548, 2548L, 2632, 2632L, 2636, 2636L, 2641, 2641L, 3332, 3332A, 3336, 3336A, 3341, 3341A, 3346, 3346A, 3351, 3360, 3351A, 3355, 2644, 2651, 2632LK, 2641LK, 3332K, 3332AK, 3336K, 3336AK, 3341K, 3341AK, 3346K, 3346AK, 3351K, 3351AK, 3348B, 3332B, 3336B, 3341B, 2551LS, 2648LS, 2532LS, 2536LS, 2541LS, 2544LS, 2548LS, 2632LS, 2636LS, 2641LS, 2641S, 3332S, 3332AS, 3336S, 3336AS, 3341S, 3341AS, 3346S, 3346AS, 3351S, 3351AS, 3355S, 3355AS, 2432LS, 2436LS, 2441LS, 2444LS, 2446LS, 2448LS, 2644S, 2644LS, 2651LS, 2655LS, 2651S, 2655S, 3360S
КАТЕГОРИЯ	N ₃ , N ₃ G
ЭКОЛОГИЧЕСКИЙ КЛАСС	5
ВАРИАНТ ИЗГОТОВЛЕНИЯ	шасси с кабиной и двигателем
ЗАЯВИТЕЛЬ И ЕГО АДРЕС	Общество с ограниченной ответственностью "ДАЙМЛЕР КАМАЗ РУС", ОГРН 1097746596353, юридический и фактический адрес: 423800, Республика Татарстан, г. Набережные Челны, Промышленно-коммунальная зона, Промзона, Производственный проезд, 47, Российская Федерация, телефон +7 (495) 797-53-70, факс +7 (495) 745-26-41, электронная почта: product.management.mbtv@daimler.com
ИЗГОТОВИТЕЛЬ И ЕГО АДРЕС	Общество с ограниченной ответственностью "ДАЙМЛЕР КАМАЗ РУС", юридический и фактический адрес: 423800, Республика Татарстан, г. Набережные Челны, Промышленно-коммунальная зона, Промзона, Производственный проезд, 47, Российская Федерация
ПРЕДСТАВИТЕЛЬ ИЗГОТОВИТЕЛЯ И ЕГО АДРЕС	—
СБОРОЧНЫЙ ЗАВОД И ЕГО АДРЕС	юридический и фактический адрес: 423800, Республика Татарстан, г. Набережные Челны, Промышленно-коммунальная зона, Промзона, Производственный проезд, 47, Российская Федерация



Одобрение типа шасси № TC RU K-RU.MT02.00074.P1Стр. 2ПОСТАВЩИК СБОРОЧНЫХ
КОМПЛЕКТОВ И ЕГО АДРЕС

соответствуют требованиям технического регламента Таможенного союза "О безопасности колесных транспортных средств" по перечню требований в соответствии с приложением №2 к настоящему ОДОБРЕНИЮ ТИПА ШАССИ.

Действие данного ОДОБРЕНИЯ ТИПА ШАССИ распространяется на серийно выпускаемую продукцию.

Данное ОДОБРЕНИЕ ТИПА ШАССИ без приложений недействительно.

Приложение № 1. Общие характеристики шасси

Приложение № 2. Перечень документов, явившихся основанием для оформления ОДОБРЕНИЯ ТИПА ШАССИ

Приложение № 3. Описание маркировки шасси

Приложение № 4. Общий вид шасси на четырех страницах

ДОПОЛНИТЕЛЬНАЯ ИНФОРМАЦИЯ

Конструкция шасси допускает возможность перемещения шасси своим ходом по дорогам общего пользования.

Шасси модификаций 2551LS, 2648LS, 2532LS, 2536LS, 2541LS, 2544LS, 2548LS, 2632LS, 2636LS, 2641LS, 2641S, 3332S, 3332AS, 3336S, 3336AS, 3341S, 3341AS, 3346S, 3346AS, 3351S, 3351AS, 3355S, 3355AS, 2432LS, 2436LS, 2441LS, 2444LS, 2446LS, 2448LS, 2644S, 2644LS, 2651LS, 2655LS, 2651S, 2655S, 3360S предназначены для оборудования седельных тягачей, в том числе для перевозки опасных грузов.

Руководитель органа по сертификации



подпись

Б.В. Кисуленко

инициалы, фамилия

Дата оформления «29» апреля 2016 г.

ОДОБРЕНИЕ ТИПА ШАССИ УТВЕРЖДЕНО.

Внесена запись в реестр за № TC RU K-RU.MT02.00074.P1 от «29» апреля 2016 г.

Руководитель
(заместитель руководителя)

РОССТАНДАРТА

наименование уполномоченного
органа государственного управления

подпись

А.В. Кулешов

инициалы, фамилия



ОБЩИЕ ХАРАКТЕРИСТИКИ ТРАНСПОРТНОГО СРЕДСТВА

Колесная формула / ведущие колеса	6 x 2 / средние или задние; 6 x 4 / средние и задние; 6 x 6 / все (только мод. ...AK, ...AS, ...A)
Схема компоновки транспортного средства	кабина над двигателем
Расположение двигателя	переднее продольное

Для модификаций:	3348В, 3332В, 3336В, 3341В	2532, 2532L, 2536, 2536L, 2541, 2541L, 2544, 2544L, 2548, 2548L, 2632, 2632L, 2636, 2636L, 2641, 2641L, 3332, 3332А, 3336, 3336А, 3341, 3341А, 3346, 3346А, 3351, 3360, 3351А, 3355, 2644, 2651	2632LK, 2641LK, 3332К, 3332АК, 3336К, 3336АК, 3341К, 3341АК, 3346К, 3346АК, 3351К, 3351АК	2551LS, 2648LS, 2532LS, 2536LS, 2541LS, 2544LS, 2548LS, 2632LS, 2636LS, 2641LS, 2641S, 3332S, 3332AS, 3336S, 3336AS, 3341S, 3341AS, 3346S, 3346AS, 3351S, 3351AS, 3355S, 3355AS, 2432LS, 2436LS, 2441LS, 2444LS, 2446LS, 2448LS, 2644S, 2644LS, 2651LS, 2655LS, 2651S, 2655S, 3360S
Кабина	двухдверная, цельнометаллическая, одно...семиместная; типа: S - короткая, M - средняя, с одним спальным местом или без него; L - длинная с одним или двумя спальными местами, с низкой, нормальной или высокой крышей, LN - длинная, высокая, высокорасположенная, с одним или двумя спальными местами			
Габаритные размеры, мм				
- длина	7105...7705	7400...12000	7105...7705	6400...7500
- ширина	2490...2550			
- высота	2640...4000			
База, мм	2430...6000+1350...1450*			

Для модификаций:	2532L**, 2536L**, 2541L**, 2544L**, 2548L**	2532, 2536, 2541, 2544, 2548	2632LK, 2641LK, 3332К, 3336К, 3341К, 3346К, 3351К, 3332АК, 3336АК, 3341АК, 3346АК, 3351АК	3332S, 3336S, 3341S, 3346S, 3351S, 3355S, 3332AS, 3341AS, 3336AS, 3346AS, 3351AS, 3355AS, 3360S
Колея передних / задних колес, мм	1980...2140 / 1800...2050		1980...2120 / 1800...2040	
Масса шасси в снаряженном состоянии, кг	7870...9380	8000...9500	8570...11700	7500...12000
Технически допустимая максимальная масса транспортного средства, кг	23000...28000	25000...28000	25000...40000	24000...40000
Технически допустимая максимальная масса, приходящаяся на каждую из осей транспортного средства, начиная с передней оси, кг	6300...9000 7100...13000 6300...11500	6300...9000 9500...13000 7100...13000	6300...9000 9000...13000 9000...13000	6300...9000 9000...13000 9000...13000

* - для шин увеличенного диаметра

** - для модификаций с низкой рамой



Одобрение типа шасси № TC RU K-RU.MT02.00074.P1

Стр. 4

Приложение № 1

Для модификаций:	2532L**, 2536L**, 2541L**, 2544L**, 2548L**	2532, 2536, 2541, 2544, 2548	2632LK, 2641LK, 3332K, 3336K, 3341K, 3346K, 3351K, 3332AK, 3336AK, 3341AK, 3346AK, 3351AK	3332S, 3336S, 3341S, 3346S, 3351S, 3355S, 3332AS, 3341AS, 3336AS, 3346AS, 3351AS, 3355AS, 3360S
Технически допустимая максимальная масса автопоезда, кг	44000...70000****			
Максимальная масса прицепа/полуприцепа, кг				
– прицеп без тормозной системы	750			
– прицеп (полуприцеп) с тормозной системой	18300...45000	17000...45000	4000...45000	

Для модификаций:	2432LS, 2436LS, 2441LS, 2444LS, 2446LS, 2448LS, 2532LS, 2536LS, 2541LS, 2544LS, 2548LS, 2551LS	2632LS, 2636LS, 2641LS, 2641S, 2644S, 2644LS, 2648LS, 2651S, 2651LS, 2655S, 2655LS	2632, 2632L, 2636L, 2636, 2641L, 2641, 2644, 2651	2532L,*** 2536L***
Колея передних / задних колес, мм	2010...2140 / 1800...2050	1980...2120 / 1800...2040	2010...2120 / 1800...2040	1980...2140 / 1800...2050
Масса шасси в снаряженном состоянии, кг	7500...12000	7500...12000	8500...10000	7600...8600
Технически допустимая максимальная масса транспортного средства, кг	22300...27500	25000...33000		24000...28000
Технически допустимая максимальная масса, приходящаяся на каждую из осей транспортного средства, начиная с передней оси, кг	6300...9000 4300...10500 10000...12000	6300...9000 9500...16000 9500...16000		6300...9000 10000...12000 6300...8800
Технически допустимая максимальная масса автопоезда, кг	44000...70000****			
Максимальная масса прицепа/полуприцепа, кг				
– прицеп без тормозной системы	750			
– прицеп (полуприцеп) с тормозной системой	17000...21700	11000...45000	11000...45000	16000...20000

Для модификаций:	3332B, 3336B, 3341B, 3348B	2532L, 2536L, 2541L, 2544L, 2548L	3332, 3336, 3341, 3346, 3351, 3355, 3360	3332A, 3336A, 3341A, 3346A, 3351A
Колея передних / задних колес, мм	1980...2120 / 1800...2040	2010...2140 / 1800...2050	1980...2120 / 1800...2040	1980...2120 / 1800...2040
Масса шасси в снаряженном состоянии, кг	8600...9600	7800...9500	8800...12000	8800...12000

** – для модификаций с низкой рамой

*** – для модификаций с четырьмя управляемыми колесами

**** – устанавливается изготовителем в зависимости от комплектации транспортного средства

средства, начиная с	9500...10000	0500...9500	9500...10000	9000...10000
передней оси, кг				
Технически допустимая				
максимальная масса				
автомобиля, кг				
Максимальная масса				
прицепа/полуприцепа, кг				
– прицеп без тормозной				
системы		750		
– прицеп (полуприцеп) с				
тормозной системой	буксировка не предусмотрена	16000...45000		4000...45000

**** – устанавливается изготовителем в зависимости от комплектации транспортного средства

Для модификаций:	3332, 2532, 3332К,	3336, 3336А, 3336К,	3341, 2541, 3341А, 2641,
	3332А, 3332АК, 3332S,	3336АК, 3336S, 3336АS,	3341К, 3341АК, 3341S,
	3332АS, 3332В, 2532L,	3336В, 2536, 2536L,	3341АS, 2541L, 2541LС,
	2532LС, 2632, 2632L,	2536LС, 2636, 2636L,	2641L, 2641LС, 2641S,
	2632LС, 2632LК, 2432LС	2636LС, 2436LС	2641LК, 3341В, 2441LС
Двигатель внутреннего сгорания (марка, тип)	Daimler AG, Mercedes – Benz		
	OM501 LA V/1	OM501 LA V/2	OM501 LA V/3
	541.970 541.971	541.972 541.973	541.974 541.975
	четырёхтактный дизель		
– количество и расположение цилиндров	6, V-образное		
– рабочий объем цилиндров, см ³	11946		
– степень сжатия	18,5±0,5		
– максимальная мощность, кВт (мин ⁻¹) по Правилам ЕЭК ООН № 85	235 (1800)	265 (1800)	300 (1800)
– максимальный крутящий момент, Н·м (мин ⁻¹)	1650 (1080)	1850 (1080)	2000 (1080)
Топливо	дизельное		
Система питания (тип)	непосредственное впрыскивание топлива, электронная система регулирования подачи топлива		



Одобрение типа шасси № TC RU K-RU.MT02.00074.P1

Стр. 6

Приложение № 1

для двигателей внутреннего сгорания:	OM501 LA V/1	OM501 LA V/2	OM501 LA V/3
	541.970 541.971	541.972 541.973	541.974 541.975
Блок управления (маркировка)	OM501 LA V/1-00, OM501 LA V/1-01, OM501 LA V/1-02, OM501 LA V/1-03, OM501 LA V/1-04, OM501 LA V/1-05, OM501 LA V/1-06, OM501 LA V/1-07, OM501 LA V/1-08, OM501 LA V/1-09, OM501 LA V/1-10, OM501 LA V/1-11	OM501 LA V/2-00, OM501 LA V/2-01, OM501 LA V/2-02, OM501 LA V/2-03, OM501 LA V/2-04, OM501 LA V/2-05, OM501 LA V/2-06, OM501 LA V/2-07, OM501 LA V/2-08, OM501 LA V/2-09, OM501 LA V/2-10, OM501 LA V/2-11	OM501 LA V/3-00, OM501 LA V/3-01, OM501 LA V/3-02, OM501 LA V/3-03, OM501 LA V/3-04, OM501 LA V/3-05, OM501 LA V/3-06, OM501 LA V/2-07
ТНВД (тип, маркировка)	DTC или Bosch, SE 5000		
Форсунки (тип, маркировка)	Bosch, DLLA 154 P 1538, DLLA 154 P 1538+, DLLA 154PV 3 199 836, DSL A 153 P 5575, DSL A 153 PV 3391327		
Нагнетатель воздуха (тип, маркировка)	Borg Warner Turbo Systems, K31-501-5 или Schwitzer, S400 S-016 или Garrett GT45-501-1		
Воздушный фильтр (тип, маркировка)	Mercedes-Benz или Mann & Hummel или Knecht A 018 094 21 02, A 018 094 22 02, A 018 094 63 02, A 018 094 87 02, A 018 094 85 02, A 018 094 77 02, A 018 094 86 02, A 018 094 78 02, A 018 094 70 02, A 018 094 29 02, A 018 094 76 02, A 018 094 40 02, A 017 094 48 02, A 017 094 49 02, A 017 094 53 02, A 018 094 64 02, A 018 094 25 02, A 018 094 96 02, A 018 094 97 02, A 018 094 99 02, A 019 094 10 02, A 019 094 11 02, A 019 094 12 02, A 019 094 16 02 с бумажным элементом		
Система выпуска и нейтрализации отработавших газов	один глушитель и нейтрализатор в едином корпусе с глушителем		
Нейтрализаторы (маркировка)	Mercedes-Benz, SCR		
Глушители (маркировка)	Mercedes-Benz SC2028, SC2031 (SH 5004), SC2002 (SH5001), SC2007 (SH5003), SC2027, SC2001		
Для модификаций:	2444LS, 2544, 2544L, 2544LS, 2644, 2644S, 2644LS	3346, 3346A, 3346K, 3346AK, 3346S, 3346AS, 2446LS	2548, 2548L, 2548LS, 2448LS, 2648LS, 3348B,
Двигатель внутреннего сгорания (марка, тип)	Daimler AG, Mercedes – Benz		
	OM501 LA V/4	OM501 LA V/5	OM501 LA V/6
	541.976 541.977	541.980 541.981	541.978 541.979
– количество и расположение цилиндров	четырёхтактный дизель 6, V-образное		
– рабочий объем цилиндров, см ³	11946		
– степень сжатия	18.5±0.5		



Одобрение типа шасси № TC RU K-RU.MT02.00074.P1

Стр. 7

Приложение № 1

для двигателей внутреннего сгорания:	OM501 LA V/4	OM501 LA V/5	OM501 LA V/6
	541.976 541.977	541.980 541.981	541.978 541.979
– максимальная мощность, кВт (мин ⁻¹) по Правилам ЕЭК ООН № 85	320 (1800)	335 (1800)	350 (1800)
– максимальный крутящий момент, Н·м (мин ⁻¹)	2100 (1080)	2200 (1080)	2300 (1080)
Топливо	дизельное		
Система питания (тип)	непосредственное впрыскивание топлива, электронная система регулирования подачи топлива		
Блок управления (маркировка)	OM501 LA V/4-00, OM501 LA V/4-01, OM501 LA V/4-02, OM501 LA V/4-03, OM501 LA V/4-04, OM501 LA V/4-05, OM501 LA V/4-06, OM501 LA V/4-07	OM501 LA V/5-00, OM501 LA V/5-01, OM501 LA V/5-02, OM501 LA V/5-03, OM501 LA V/5-04, OM501 LA V/5-05, OM501 LA V/5-06, OM501 LA V/5-07	OM501 LA V/6-00, OM501 LA V/6-01, OM501 LA V/6-02, OM501 LA V/6-03, OM501 LA V/6-04, OM501 LA V/6-05, OM501 LA V/6-06, OM501 LA V/6-07
ТНВД (тип, маркировка)	DTC или Bosch, SE 5000		
Форсунки (тип, маркировка)	Bosch, DLLA 154 P 1538, DLLA 154 P 1538+, DLLA 154PV 3 199 836, DSL A 153 P 5575, DSL A 153 PV 3391327		
Нагнетатель воздуха (тип, маркировка)	Borg Warner Turbo Systems, K31-501-5 или Schwitzer, S400 S-016 или Garrett GT45-501-1		
Воздушный фильтр (тип, маркировка)	Mercedes-Benz или Mann & Hummel или Knecht A 018 094 21 02, A 018 094 22 02, A 018 094 63 02, A 018 094 87 02, A 018 094 85 02, A 018 094 77 02, A 018 094 86 02, A 018 094 78 02, A 018 094 70 02, A 018 094 29 02, A 018 094 76 02, A 018 094 40 02, A 017 094 48 02, A 017 094 49 02, A 017 094 53 02, A 018 094 64 02, A 018 094 25 02, A 018 094 96 02, A 018 094 97 02, A 018 094 99 02, A 019 094 10 02, A 019 094 11 02, A 019 094 12 02, A 019 094 16 02 с бумажным элементом		
Система выпуска и нейтрализации отработавших газов	один глушитель и нейтрализатор в едином корпусе с глушителем		
Нейтрализаторы (маркировка)	Mercedes-Benz, SCR		
Глушители (маркировка)	Mercedes-Benz SC2028, SC2031 (SH 5004), SC2002 (SH5001), SC2007 (SH5003), SC2027, SC2001		



Приложение № 1

Для модификаций:	2551LS, 2651, 2651S, 2651LS, 3351, 3351K, 3351AK, 3351S, 3351AS, 3351A	2655S, 2655LS, 3355S, 3355AS, 3355	3360, 3360S
Двигатель внутреннего сгорания (марка, тип)	Daimler AG, Mercedes – Benz		
	OM502 LAV/1	OM502 LAV/2	OM502 LAV/3
	542.960 542.961	542.962 542.963	542.964 542.965
	четырёхтактный дизель		
– количество и расположение цилиндров	8, V-образное		
– рабочий объем цилиндров, см ³	15928		
– степень сжатия	18,5±0,5		
– максимальная мощность, кВт (мин ⁻¹) по Правилам ЕЭК ООН № 85	375 (1800)	405 (1800)	440 (1800)
– максимальный крутящий момент, Н·м (мин ⁻¹)	2400 (1080)	2600 (1080)	2800 (1080)
Топливо	дизельное		
Система питания (тип)	непосредственное впрыскивание топлива, электронная система регулирования подачи топлива		
Блок управления (маркировка)	OM502 LAV/1-00, OM502 LAV/1-01, OM502 LAV/1-02, OM502 LAV/1-03	OM502 LAV/2-00, OM502 LAV/2-01, OM502 LAV/2-02, OM502 LAV/2-03	OM502 LAV/3-00, OM502 LAV/3-01, OM502 LAV/3-02, OM502 LAV/3-03
ТНВД (тип, маркировка)	DTC или Bosch, SE 5000		
Форсунки (тип, маркировка)	Bosch, DLLA 154 P 1538, DLLA 154 P 1538+, DLLA 154PV 3 199 836, DSLA 153 P 5575, DSLA 153 PV 3391327		
Нагнетатель воздуха (тип, маркировка)	Borg Warner Turbo Systems, K31-501-5 или Schwitzer, S410-502-1, S410-502-2 или Garrett GT45-501-1		
Воздушный фильтр (тип, маркировка)	Mercedes-Benz или Mann & Hummel или Knecht A 017 094 48 02, A 017 094 49 02, A 017 094 53 02, A 018 094 21 02, A 018 094 22 02, A 018 094 29 02, A 018 094 40 02, A 018 094 63 02, A 018 094 64 02, A 018 094 70 02, A 018 094 76 02, A 018 094 77 02, A 018 094 78 02, A 018 094 85 02, A 018 094 86 02, A 018 094 87 02, A 018 094 97 02, A 018 094 99 02, A 019 094 10 02, A 019 094 11 02, A 019 094 12 02, A 018 094 25 02, A 018 094 96 02, A 019 094 16 02 с бумажным элементом		
Система выпуска и нейтрализации отработавших газов	один глушитель и нейтрализатор в едином корпусе с глушителем		
Нейтрализаторы (маркировка)	Mercedes-Benz, SCR		
Глушители (маркировка)	Mercedes-Benz SC 2002 (SH 5001), SC 2007 (SH 5003), SC 2029, SC 2003 (SH 5002), SC 2030		

Приложение № 1

Для модификаций:	2441LS, 2541, 2641, 2541L, 3341AS 2541LS, 2641L, 3341K, 2641LS, 2641S, 2641LK, 3341, 3341A, 3341AK, 3341S, 3341B	2444LS, 2544, 2544L, 2544LS, 2644, 2644S, 2644LS	3346, 3346A, 3346K, 3346AK, 3346S, 3346AS, 2446LS
Двигатель внутреннего сгорания (марка, тип)	Daimler AG, Mercedes – Benz		
	OM501 LA EEV/3	OM501 LA EEV/4	OM501 LA EEV/5
	541.990 541.991	541.992 541.993	541.994 541.995
	четырёхтактный дизель		
– количество и расположение цилиндров	6, V-образное		
– рабочий объем цилиндров, см ³	11946		
– степень сжатия	18.5±0.5		
– максимальная мощность, кВт (мин ⁻¹) по Правилам ЕЭК ООН № 85	300 (1800)	320 (1800)	335 (1800)
– максимальный крутящий момент, Н·м (мин ⁻¹)	2000 (1080)	2100 (1080)	2200 (1080)
Топливо	дизельное		
Система питания (тип)	непосредственное впрыскивание топлива, электронная система регулирования подачи топлива		
Блок управления (маркировка)	OM501LA EEV/3-00, OM501LA EEV/3-01, OM501LA EEV/3-02	OM501LA EEV/4-00, OM501LA EEV/4-01, OM501LA EEV/4-02	OM501LA EEV/5-00, OM501LA EEV/5-01, OM501LA EEV/5-02
ТНВД (тип, маркировка)	DTC или Bosch, SE 5000		
Форсунки (тип, маркировка)	Bosch, DLLA 154 P 2178 или DLLA 154PV 3205 348		
Нагнетатель воздуха (тип, маркировка)	Borg Warner Turbo Systems, K31-501-5 или Schwitzer, S400 S-016 или Garrett GT45-501-1		
Воздушный фильтр (тип, маркировка)	Mercedes-Benz или Mann & Hummel или Knecht A 018 094 21 02, A 018 094 22 02, A 018 094 63 02, A 018 094 87 02, A 018 094 85 02, A 018 094 77 02, A 018 094 86 02, A 018 094 78 02, A 018 094 70 02, A 018 094 29 02, A 018 094 76 02, A 018 094 40 02, A 017 094 48 02, A 017 094 49 02, A 017 094 53 02, A 018 094 64 02, A 018 094 25 02, A 018 094 96 02, A 018 094 97 02, A 018 094 99 02, A 019 094 10 02, A 019 094 11 02, A 019 094 12 02, A 019 094 16 02 с бумажным элементом		
Система выпуска и нейтрализации отработавших газов	один глушитель и нейтрализатор в едином корпусе с глушителем		
Нейтрализаторы (маркировка)	Mercedes-Benz, SCR		
Глушители (маркировка)	Mercedes-Benz SC 2028, SC 2031 (SH 5004), SC 2002 (SH 5001), SC 2007 (SH 5003)		



Одобрение типа шасси № TC RU K-RU.MT02.00074.P1

Стр. 10

Приложение № 1

Трансмиссия	механическая (по заказу автоматизированная)				
Для модификаций:	3332, 3336, 3341, 3346, 3348B, 3360S, 3351, 3355, 3360	3332K, 3336K, 3341K, 3346K	3332S, 3336S, 3341S, 3346S, 3351S, 3355S	3332B, 3336B, 3341B	2532, 2536, 2541, 2544, 2532L, 2536L, 2541L, 2544L
Сцепление (марка, тип)	Mercedes-Benz, фрикционное, сухое одно- (MFZ 430) или двухдисковое (MFZ 400), (по заказу - гидротрансформатор-сцепление WSK 400 или гидромффта VIAB)				
	MFZ 400, MFZ 430, гидромффта VIAB	MFZ 400, MFZ 430, WSK 400	MFZ 400, MFZ 430, гидромффта VIAB или WSK 400	MFZ 400, MFZ 430	MFZ 400, MFZ 430
Коробка передач (марка, тип)	Mercedes-Benz				
	G210-16 (кроме 3346, 3348B, 3360S, 3351, 3360), G240-16 (кроме 3336, 3360), G330-12, G280-16	G210-16 (кроме 3341K, 3346K), G240-16, G330-12	G210-16 (только для 3332S, 3336S), G240-16, G330-12, G280-16	G210-16, G330-12, G240-16	G211-16, G211-12, G210-16 (только для 2532..., 2536...), G330-12, G241-16, G280-16, G240-16, (только для 2541..., 2544...)
	механическая, с ручным, преселекторным или автоматическим управлением				

Трансмиссия	механическая (по заказу автоматизированная)				
Для модификаций:	2548, 2548L, 2548LS, 2448LS, 2551LS, 2648LS, 2651LS, 2655LS	2532LS, 2536LS, 2541LS, 2544LS	2432LS, 2436LS, 2441LS, 2444LS, 2446LS	2632LS, 2636LS, 2641LS, 2641S, 2644S, 2644LS, 2655S, 2651S	2632, 2636, 2641, 2632L, 2636L, 2641L, 2641LK, 2644, 2651, 2632LK
Сцепление (марка, тип)	Mercedes-Benz, фрикционное, сухое одно- (MFZ 430) или двухдисковое (MFZ 400), (по заказу - гидротрансформатор-сцепление WSK 400 или гидромффта VIAB)				
	MFZ 400, MFZ 430, гидромффта VIAB	MFZ 400, MFZ 430, WSK 400	MFZ 400, MFZ 430, WSK 400	MFZ 400, MFZ 430, гидромффта VIAB или WSK 400	MFZ 400, MFZ 430, WSK 400
Коробка передач (марка, тип)	Mercedes-Benz				
	G23I-16, G240-16, G241-16, G280-16, G281-12, G330-12	G211-16, G211-12, G330-12, G241-16, G280-16, G240-16, G210-16	G240-16, G241-16, G330-12, G280-16, G211-16, G210-16, G211-12	G210-16 (только для 2632LS, 2636LS), G240-16, G330-12, G280-16	G210-16 (кроме 2641, 2641L), G330-12, G280-16, G240-16 (только для 2641, 2641L)
	механическая, с ручным, преселекторным или автоматическим управлением				

Одобрение типа шасси № TC RU K-RU.MT02.00074.P1

Стр. 11

Приложение № 1

Трансмиссия	механическая (по заказу автоматизированная)			
Для модификаций:	3351K	3332A, 3336A, 3341A, 3346A 3351A	3332AK, 3336AK, 3341AK, 3346AK, 3351AK	3332AS, 3336AS, 3341AS, 3346AS, 3351AS, 3355AS
Сцепление (марка, тип)	Mercedes-Benz, фрикционное, сухое одно- (MFZ 430) или двухдисковое (MFZ 400), (по заказу - гидротрансформатор-сцепление WSK 400 или гидромufta VIAB)			
	MFZ 400, MFZ 430	MFZ 400, MFZ 430, гидромufta VIAB или WSK 400		
Коробка передач (марка, тип)	Mercedes-Benz			
	G240-16, G330-12	G210-16 (кроме 3346A), G240-16 (кроме 3332A), G230-16 (только для 3346A)	G230-16 (только для 3346A), G240-16 (кроме 3332AK)	G210-16 (кроме 3351AS, 3355AS), G230-16 (только для 3346AS), G240-16 (кроме 3332AS, 3336AS)
	механическая, с ручным, преселекторным или автоматическим управлением			

Для коробок передач:	G210-16, G230-16	G240-16, G280-16	G211-16, G241-16, G231-16	G211-12	G281-12	G330-12
- число передач и передаточные числа	вперед - 16, назад - 2 или 4			вперед - 12, назад - 4		
I-	14.190	11.720	17.030	14.930	14.930	11.639
II-	11.720	9.747	14.186	11.673	11.639	9.020
III-	9.580	7.916	11.501	9.024	9.024	7.035
IV-	7.916	6.583	9.580	7.058	7.035	5.452
V-	6.496	5.291	7.798	5.628	5.644	4.400
VI-	5.368	4.400	6.496	4.400	4.400	3.410
VII-	4.400	3.636	5.282	3.393	3.393	2.645
VIII-	3.636	3.023	4.400	2.653	2.645	2.050
IX-	3.224	2.664	3.870	2.051	2.051	1.599
X-	2.664	2.215	3.244	1.604	1.599	1.239
XI-	2.177	1.799	2.614	1.279	1.283	1.000
XII-	1.799	1.496	2.177	1.000	1.000	0.775
XIII-	1.476	1.203	1.772	-	-	-
XIV-	1.219	1.000	1.476	-	-	-
XV-	1.000	0.826	1.200	-	-	-
XVI-	0.826	0.687	1.000	-	-	-
3.X.I-	12.897	10.656	15.481	14.930	16.386	12.774
3.X.II-	10.656	8.861	12.897	11.673	12.774	9.900
3.X.III-	-	2.422	3.519	3.393	3.724	2.903
3.X.IV-	-	2.014	2.931	2.653	2.903	2.250

Раздаточная коробка (тип)

(только для мод. 6 x 6)

Mercedes-Benz, VG 2400-3W

- число передач и передаточные числа

высшее -
низшее -**Главная передача (тип)**

- передаточное число

Mercedes-Benz, гипоидная

3.431, 3.714, 4.143, 4.333, 4.571, 4.833, 5.333, 3.077, 2.533,
2.846, 2.733, 2.929, 3.154, 6.000

Одобрение типа шасси № TC RU K-RU.MT02.00074.P1

Стр. 12

Приложение № 1

Подвеска

Передняя (описание)

зависимая, на продольных параболических рессорах (по заказу – пневматическая), с телескопическими амортизаторами (по заказу – стабилизатор поперечной устойчивости)

Задняя (описание)

зависимая, на продольных рессорах или пневмоэлементах, с телескопическими амортизаторами (по заказу – стабилизатор поперечной устойчивости)

Рулевое управление (описание)

Mercedes-Benz, LS 8, с гидроусилителем, привод на колеса: переднего моста, переднего и среднего или переднего и заднего мостов

– рулевой механизм (тип)

"винт - шариковая гайка - рейка - сектор"

Тормозные системы

Рабочая (описание)

Knorr-Bremse, WABCO, пневматическая, двухконтурная, с разделением контуров на переднюю ось и задние оси, тормозные механизмы – дисковые или барабанные, с АБС, электронно-пневматическая система управления "Telligent", электронный распределитель тормозных сил (ALB), противобуксовочная система (ASR)

Запасная (описание)

каждый контур рабочей тормозной системы

Стояночная (описание)

привод от пружинных энергоаккумуляторов к тормозным механизмам задней тележки или всех колес

Вспомогательная (износостойкая) (описание)

моторный, гидравлический или электрический тормоз-замедлитель

Шины

Модификации	обозначение размера	индекс несущей способности для максимально допустимой нагрузки	обозначение категории скорости	
2532, 2536, 2541, 2544, 2548, 2544LS, 2532L, 2536LS, 2541LS, 2548L, 2548LS, 2532LS, 2536L, 2541L, 2544L, 2432LS, 2436LS, 2441LS, 2444LS, 2446LS, 2448LS, 2551LS	275/70 R22.5	148/145	G	
	295/60 R22.5	150/147	G	
	295/80 R22.5	150, 152/147, 148	G	
	305/70 R22.5	150/148	G	
	315/60 R22.5	150, 152/147, 148	G	
	315/70 R22.5	152, 154/148, 150	G	
	315/80 R22.5	154, 156/150	G	
	11R 22.5	148/145	G	
	12R22.5	150, 152/148	G	
	13R22.5	154, 156/150	G	
	12.00 R 20	154, 156/149, 150	G	
	285/60 R22.5	148/145	G	
	305/60 R22.5	150/147	G	
	495/45 R22.5	169/-	G	
	только передние	385/55 R22.5	158, 160	G
	385/65 R22.5	158, 160	G	
2632, 2636, 2641, 2632L, 2632LK, 2636L, 2641L, 2632LS, 2636LS, 2641LS, 2641S, 2641LK, 2644, 2644S, 2644LS, 2648LS, 2651, 2651S, 2651LS, 2655S, 2655LS	275/80 R22.5	148/145	G	
	295/80 R22.5	150, 152/147, 148	G	
	315/70 R22.5	152, 154/148, 150	G	
	315/80 R22.5	154, 156/150	G	
	11R22.5	148/145	G	
	12R22.5	150, 152/148	G	
	12.00R 20	154, 156/149, 150	G	
	13R 22.5	154, 156/150	G	
	только передние	315/60 R22.5	150, 152/147, 148	G
		385/55 R22.5	158, 160	G
		385/65 R22.5	158, 160	G

Приложение № 1

Шины (продолжение)

Модификации	обозначение размера	индекс несущей способности для максимально допустимой нагрузки	обозначение категории скорости	
3332K, 3332AK, 3336K, 3336AK, 3341K, 3341AK, 3346K, 3346AK, 3351K, 3351AK	365/85 R20	164/-	G	
	12.00 R20	154, 156/149, 150	G	
	12.00 R24	156, 160/153, 157	G	
	14.00 R20	154, 164/ 149, 160	G	
	16.00R20	154, 164/149, 160	G	
	315/80 R22.5	154,156/ 150	G	
	295/80 R22.5	150, 152/ 147, 148	G	
	275/80 R22.5	148/145	G	
	315/70 R22.5	152,154/148,150	G	
	24R20,5	176	F,G	
	24R21	176	F,G	
	525/65 R20,5	173	F	
	только передние	385/55 R22.5	158, 160	G
		385/65 R22.5	158, 160	G
3332AS, 3336AS, 3341AS, 3346AS, 3351AS, 3351S, 3332S, 3336S, 3341S, 3346S, 3360S, 3332B, 3336B, 3348B, 3332, 3332A, 3336, 3336A, 3341, 3341B, 3341A, 3346, 3346A, 3351, 3360, 3351A, 3355, 3355S, 3355AS	295/80R22.5	156,152/147, 148	G	
	315/80 R22.5	154,156/ 150	G	
	11R 22.5	148 /145	G	
	12R 22.5	150,152/148	G	
	13R 22.5	154, 156/ 150	G	
	12.00 R 20	154, 156/149, 150	G	
	12.00 R24	156, 160/153,157	G	
	14.00 R20	154, 164/ 149, 160	G	
	16.00R20	154, 164/149, 160	G	
	315/70R22.5	152,154/148, 150	G	
	275/80 R22.5	148/145	G	
	24R20,5	176	F,G	
	24R21	176	F,G	
	525/65 R20,5	173	F	
	только передние	385/55 R22.5	158, 160	G
		385/65 R22.5	158, 160	G

Оборудование шасси

тахограф
по заказу:

дополнительный отопитель кабины, предпусковой подогреватель двигателя, кондиционер, автомобильная магнитола, одна или две спальные полки, электрический буфет, круиз-контроль, система управления креном кузова, система поддержания заданной полосы движения, система поддержания дистанции, система экстренного торможения, навигационная система, система мониторинга автотранспорта, коробка отбора мощности, элементы систем для работы от механизмов отбора мощности, приспособления и кронштейны для установки навесного оборудования, радиостанция, проблесковые маяки, тягово-сцепные устройства спереди и сзади, усиленная рама, цепи противоскольжения, холодильные установки;

за кабиной: увеличенный топливный бак, дополнительные радиатор охлаждения и аккумулятор, баки для жидкости рулевого управления, самосвальной установки и гидродинамических передач, балласт с крепежом

Руководитель органа по сертификации



подпись



Б.В. Кисуленко

инициалы, фамилия

к одобрению типа шасси № TC RU K-RU.MT02.00074.P1

**Перечень документов, явившихся основанием для оформления
ОДОБРЕНИЯ ТИПА ШАССИ**

Элементы объектов технического регулирования, в отношении которых установлены требования безопасности	Наименование и происхождение документа, подтверждающего соответствие	Номер документа и дата выпуска
1	2	3
Кондиционеры и холодильное оборудование, пункт 12 ТР ТС 018/2011	Декларация о соответствии, Общество с ограниченной ответственностью «ДАЙМЛЕР КАМАЗ РУС», Российская Федерация	ТС № RU Д-RU.MT02.B.00460 с 25.03.2016 г. по 24.03.2020 г.
Возможность оснащения аппаратурой спутниковой навигации, пункт 13 ТР ТС 018/2011	— " —	— " —
Возможность оснащения тахографами, пункт 14 ТР ТС 018/2011	— " —	— " —
Интерфейс, пункт 15 ТР С 018/2011	— " —	— " —
Световозвращатели, Правила ЕЭК ООН № 3-02	Сообщение, Kraftfahrt-Bundesamt, Германия	IA E1 02 02545 от 27.09.1996 г. IA E1 02 63217 от 17.06.2008 г. IA E1 02 53384 от 03.05.1991 г. IA E1 02 21395 от 12.01.1983 г. IA E1 02 21353 от 12.01.1983 г. IA E1 02 21395 Ext. 02 от 23.04.1991 г. IA E1 02 73 от 11.10.1993 г.
	Сообщение, Ministère de l'équipement, des transports et du tourisme, Франция	IA E2 02 92031 от 19.05.1992 г.
	Сообщение, Ministère des Transports, Люксембург	IA E13 02 3535 от 29.10.1993 г.
Устройства для освещения заднего регистрационного знака, Правила ЕЭК ООН № 4-00	Сообщение, Kraftfahrt-Bundesamt, Германия	L 00 E1 53384 R4 от 10.08.1994 г. L 00 E1 63217 от 09.10.2008 г.
Указатели поворота, Правила ЕЭК ООН № 6-01	Сообщение, Bundesministerium für Wissenschaft und Verkehr, Австрия	1b 01 E12 98001 от 20.05.2002 г. 1b 01 E12 98002 от 20.05.2002 г.
	Сообщение, Kraftfahrt-Bundesamt, Германия	56 01 E 398 от 10.11.1995 г. 56 01 E1 907 от 15.10.1998 г.

Одобрение типа шасси № TC RU K-RU.MT02.00074.P1

Стр. 15

Приложение № 2

1	2	3
Указатели поворота, Правила ЕЭК ООН № 6-01 (продолжение)	Сообщение, Kraftfahrt-Bundesamt, Германия	1b 01 E1 2417 от 19.03.2007 г. 5 6 01 E9 1881 от 31.03.2009 г. 2a 01 E1 53384 от 03.05.1991 г. 2a E1 63217 R6 от 17.06.2008 г.
Габаритные огни, сигналы торможения, Правила ЕЭК ООН № 7-02	— " —	S1 02 E1 59 от 26.10.1993 г. S1 E1 02 53384 от 10.08.1994 г. A 02 E1 2417 от 19.03.2007 г. R 02 E153384 от 10.08.1994 г. A 02 E1 31446 от 16.07.2003 г. A 02 E1 2300 от 10.05.2007 г. R 02 E1 31432 от 17.06.2008 г.
	Сообщение, Bundesministerium für Wissenschaft und Verkehr, Австрия	A E12 02 8055 от 20.05.2002 г. A E12 02 8056 от 20.05.2002 г. A 02 E12 98001 от 20.05.2002 г. A 02 E12 98002 от 20.05.2002 г.
	Сообщение, RDW, Нидерланды	R 02 E4 9374 от 20.05.1996 г. A 02 E4 9374 от 20.05.1996 г.
Устойчивость к воздействию внешних источников электро- магнитного излучения и электро- магнитная совместимость, Правила ЕЭК ООН № 10-03	Сообщение, Ministere des Transports, Люксембург	E13*10R00*10R03*12880*00 от 21.02.2013 г.
Эффективность тормозных систем, Правила ЕЭК ООН № 13-10	Сертификат соответствия, Орган по сертификации автомо- техники - механических транспорт- ных средств, запасных частей и при- надлежностей АНО "Центр содейст- вия сертификации автототехни- ки", РОСС RU.0001.11MT25, Российская Федерация	C-RU.MT02.B.01015 с 15.10.2014 г. по 15.10.2018 г.
Места крепления ремней безопасности, Правила ЕЭК ООН № 14-07	Сообщение, Ministere des Transports, Люксембург	E13*14R00*14R07*9552*00 от 28.11.2013 г.
Оснащение транспортных средств удерживающими системами, Правила ЕЭК ООН № 16-06	— " —	E13*16R00*16R06*9745*00 от 28.11.2013 г.

Приложение № 2

1	2	3
Прочность сидений и их креплений, Правила ЕЭК ООН № 17-08	Сообщение, Ministere des Transports, Люксембург	E13*17RA00*17RA08*6022*00 от 28.11.2013 г.
Защита транспортного средства от несанкционированного использования, Правила ЕЭК ООН № 18-03	— " —	E13*18R00*18R03*5356*00 от 20.11.2013 г.
Передние противотуманные фары, Правила ЕЭК ООН № 19-03	Сообщение, Bundesministerium für Wissenschaft und Verkehr, Австрия	E12 19R-02 19116 Ext. 01 от 23.10.2007 г.
Фонари заднего хода, Правила ЕЭК ООН № 23-00	Сообщение, Kraftfahrt-Bundesamt, Германия	AR E1 53384 R23 от 03.05.1991 г. 00 AR E1 63217 Ext. 04 от 17.06.2008 г.
Выбросы, Правила ЕЭК ООН № 24-03	Сертификат соответствия, Орган по сертификации механических транспортных средств и прицепов, их составных частей и предметов оборудования "САТР-ФОНД" Межотраслевого Фонда "Сертификация автотранспорта САТР", РОСС RU.0001.11MT02, Российская Федерация	TC RU C-RU.MT02.B.00110 с 22.12.2015 г. по 21.12.2019 г.
Оснащение звуковыми сигнальными приборами, Правила ЕЭК ООН № 28-00	Сообщение, Ministere des Transports, Люксембург	E13*28R00*28R00*5975*00 от 13.11.2013 г.
Защитные свойства кабин, Правила ЕЭК ООН № 29-02	— " —	E13*29R00*29R02*0026*00 от 27.09.2013 г.
Задние противотуманные огни, Правила ЕЭК ООН № 38-00	Сообщение, Kraftfahrt-Bundesamt, Германия	F 00 E1 53384 R38 от 03.05.1991 г. F E1 00 63217 Ext. 03 от 21.05.2008 г.
Механизмы измерения скорости, Правила ЕЭК ООН № 39-00	Сообщение, Ministere des Transports, Люксембург	E13*39R00*39R00*9653*00 от 28.11.2013 г.
Оснащение безопасными стёклами, Правила ЕЭК ООН № 43-00	— " —	E13*43R00*43R00*9635*00 от 22.02.2013 г.
Оснащение устройствами непрямого обзора, Правила ЕЭК ООН № 46-02	— " —	E13*46R00*46R02*7586*00 от 06.12.2013 г.
Оснащение устройствами освещения и световой сигнализации, Правила ЕЭК ООН № 48-03	Сертификат соответствия, Орган по сертификации автотехники - механических транспортных средств, запасных частей и принадлежностей АНО "Центр содействия сертификации автотехники", РОСС RU.0001.11MT25, Российская Федерация	C-RU.MT25.B.12846 с 15.10.2014 г. по 15.10.2018 г.



Приложение № 2

1	2	3
Выбросы, Правила ЕЭК ООН № 49-05 (уровень выбросов В2, уровень требований в отношении бортовой диагностики, долговечности, контроля NOx – "G", экологический класс 5)	Сертификат соответствия, Орган по сертификации механических транспортных средств и прицепов, их составных частей и предметов оборудования "САТР-ФОНД" Межотраслевого Фонда "Сертификация автотранспорта САТР", РОСС RU.0001.11MT02, Российская Федерация	TC RU C-RU.MT02.B.00111 с 22.12.2015 г. по 21.12.2019 г.
Внешний шум, Правила ЕЭК ООН № 51-02	Сообщение, Ministere des Transports, Люксембург	E13*51R00*51R02*10328*00 от 14.10.2013 г. E13*51R00*51R02*10351*00 от 27.12.2013 г.
Оснащение шинами,* Правила ЕЭК ООН № 54-00	Сертификат соответствия, Орган по сертификации пневматических шин и резинотехнических изделий, Ассоциация организаций «Росшина», РОСС RU.0001.11HX12, Российская Федерация	TC RU C-FR.HX12.B.00074 с 22.11.2013г. по 22.11.2017 г. TC RU C-FR.HX12.B.00078 с 04.12.2013г. по 04.12.2017 г. TC RU C-FR.HX12.B.00124 с 01.04.2014г. по 01.04.2018 г. TC RU C-FR.HX12.B.00125 с 01.04.2014г. по 01.04.2018 г. TC RU C-FR.HX12.B.00175 с 11.06.2014г. по 11.06.2018 г.
	Сообщение, Ministere des Transports, Люксембург	E13*54R00*54R00 9610*01 от 06.07.2004 г. E13*54R00*54R00 10420*01 от 19.07.2010 г. E13*54R00*54R00 10493*00 от 04.02.2006 г. E13*54R00*54R00 10919*00 от 20.12.2007 г. E13*54R00*54R00 11224*00 от 30.07.2008 г. E13*54R00*54R00 11172*01 от 16.08.2011 г.
	Сообщение, Ministère de l'équipement, des transports et du tourisme, Франция	E2 54R-00 09802 от 23.09.2009 г. E2 54R-00 2812 от 25.07.2002 г.
	Сообщение, RDW, Нидерланды	E4 54R-00 10559 от 19.02.2001 г.
	Сообщение, Ministry of Transport, Construction and Regional Development of the Slovak Republic, Словакия	E27 54R-00 9138 Ext. 02 от 31.03.2011 г.
	Сообщение, Ministere des Transports, Люксембург	E13*55R00*55R01*3665*00 от 30.05.2013 г.
	— " —	— " —
Оснащение сцепными устройствами, Правила ЕЭК ООН № 55-01	Сообщение, Ministere des Transports, Люксембург	E13*55R00*55R01*3665*00 от 30.05.2013 г.
Оснащение задними защитными устройствами транспортных средств для перевозки грузов, Правила ЕЭК ООН № 58-02	— " —	E13*58R00*58R02*6149*00 от 16.09.2013 г. E13*58R00*58R02*6150*00 от 16.09.2013 г. E13*58R00*58R02*6151*00 от 16.09.2013 г.
Травмобезопасность наружных выступов, Правила ЕЭК ООН № 61-00	Сообщение, Ministere des Transports, Люксембург	E13*61R00*61R00*0563*00 от 06.12.2013 г.

Приложение № 2

1	2	3
Специальные предупреждающие огни, Правила ЕЭК ООН № 65-00	Сообщение, Kraftfahrt-Bundesamt, Германия	E1 65R-00 1241 от 06.11.2000 г.
	Сообщение, Ministère de l'équipement, des transports et du tourisme, Франция	E2 65R-00 88072 Ext. 01 от 20.07.1989 г.
Оснащение боковыми защитными устройствами транспортных средств для перевозки грузов, Правила ЕЭК ООН № 73-00	Сертификат соответствия, Орган по сертификации специальных и специализированных автотранспортных средств и услуг на автомобильном транспорте некоммерческой организации "Фонд развития сертификации спецавтотранспорта, средств механизации и технологии выполнения работ в строительстве", РОСС RU.0001.10MT22, Российская Федерация	TC RU C-RU.MT22.B.01556 с 24.11.2015 г. по 23.11.2019 г.
Рулевое управление, Правила ЕЭК ООН № 79-01	Сообщение, Ministère des Transports, Люксембург	E13*79R00*79R01*2449*00 от 27.09.2013 г. E13*79R00*79R01*2450*00 от 02.10.2013 г. E13*79R00*79R01*2451*00 от 03.10.2013 г. E13*79R00*79R01*2460*00 от 06.12.2013 г. E13*79R00*79R01*2462*00 от 13.12.2013 г. E13*79R00*79R01*2463*00 от 06.12.2013 г. E13*79R00*79R01*2465*00 от 06.12.2013 г.
Максимальная мощность, Правила ЕЭК ООН № 85-00	Декларация о соответствии, Общество с ограниченной ответственностью «ДАЙМЛЕР КАМАЗ РУС», Российская Федерация	TC № RU Д-DE.MT02.B.00462 с 25.03.2016 г. по 24.03.2020 г.
Оснащение устройствами ограничения максимальной скорости, Правила ЕЭК ООН № 89-00	Сертификат соответствия, Орган по сертификации специальных и специализированных автотранспортных средств и услуг на автомобильном транспорте некоммерческой организации "Фонд развития сертификации спецавтотранспорта, средств механизации и технологии выполнения работ в строительстве", РОСС RU.0001.10MT22, Российская Федерация	TC RU C-RU.MT22.B.02727 с 25.04.2016 г. по 24.04.2020 г.
Боковые габаритные фонари, Правила ЕЭК ООН № 91-00	Сообщение, Kraftfahrt-Bundesamt, Германия	E1 91-00 907 от 15.10.1998 г. E1 91-00 398 от 10.11.1995 г.
	Сообщение, Ministerio de Industria, Turismo y Comercio, Испания	SM1 E9-00 1881 от 31.03.2009 г.



Приложение № 2

1	2	3
Оснащение передними защитными устройствами транспортных средств для перевозки грузов, Правила ЕЭК ООН № 93-00	Сообщение, Ministere des Transports, Люксембург	E13*93R00*93R00*0002*00 от 03.10.2013 г.
Фары ближнего и дальнего света, Правила ЕЭК ООН № 112-00	Сообщение, Kraftfahrt-Bundesamt, Германия	E1 112R-00 2417 от 19.03.2007 г. E1 112R-00 2418 от 19.03.2007 г.
Уровень шума от качения шин,* Правила ЕЭК ООН № 117-02 стадия 1, стадия 2	Сертификат соответствия, Орган по сертификации пневматических шин и резинотехнических изделий, Ассоциация организаций «Росшина», POCC RU.0001.11HX12, Российская Федерация	TC RU C-FR.HX12.B.00074 с 22.11.2013 г. по 22.11.2017 г. TC RU C-FR.HX12.B.00078 с 04.12.2013 г. по 04.12.2017 г. TC RU C-FR.HX12.B.00124 с 01.04.2014 г. по 01.04.2018 г. TC RU C-FR.HX12.B.00125 с 01.04.2014 г. по 01.04.2018 г. TC RU C-FR.HX12.B.00175 с 11.06.2014 г. по 11.06.2018 г.
	Сообщение, RDW, Нидерланды	E4 117R 02 5229 S2R2 от 04.07.2013 г.
	Сообщение, Ministere des Transports, Люксембург	E13*117R00*117R01*9294*00 от 21.01.2011 г. E13*117R00*117R01*9297*00 от 21.01.2011 г. E13*117R00*117R01*10422*00 от 20.01.2011 г. E13*117R00*117R01*10909*00 от 21.01.2011 г. E13*117R00*117R01*11281*00 от 21.01.2011 г. E13*117R00*117R01*11282*00 от 21.01.2011 г. E13*117R00*117R01*12036*00 от 21.01.2011 г.
Системы отопления, Правила ЕЭК ООН № 122-00	— " —	E13*122R00*122R00*0091*00 от 03.10.2013 г.
Внутренний шум, пункт 2 приложения № 3 к ТР ТС 018/2011	Сертификат соответствия, Орган по сертификации автотехники - механических транспортных средств, запасных частей и принадлежностей АНО "Центр содействия сертификации автотехники", RA.RU.11MT25, Российская Федерация	TC RU C-RU.MT25.B.00650 с 25.08.2015 г. по 24.08.2019 г.
Содержание вредных (загрязняющих) веществ в воздухе обитаемого помещения транспортного средства, пункт 3 приложения № 3 к ТР ТС 018/2011	— " —	TC RU C-RU.MT25.B.00651 с 25.08.2015 г. по 24.08.2019 г.



Одобрение типа шасси № TC RU K-RU.MT02.00074.P1Стр. 20

Приложение № 2

1	2	3
Устойчивость, пункт 4 приложения № 3 к ТР ТС 018/2011	Сертификат соответствия, Орган по сертификации автотехники - механических транспортных средств, запасных частей и принадлежностей АНО "Центр содействия сертификации автототехники", RA.RU.11MT25, Российская Федерация	TC RU C-RU.MT25.B.00652 с 25.08.2015 г. по 24.08.2019 г.
Передняя обзорность, пункт 5 приложения № 3 к ТР ТС 018/2011	— " —	TC RU C-RU.MT25.B.00653 с 25.08.2015 г. по 24.08.2019 г.
Вентиляция, отопление и кондиционирование, пункт 6 приложения № 3 к ТР ТС 018/2011	— " —	TC RU C-RU.MT25.B.00654 с 25.08.2015 г. по 24.08.2019 г.
Весовые ограничения, действующие в отношении транспортных средств, пункт 14 приложения № 3 к ТР ТС 018/2011	Сертификат соответствия, Орган по сертификации специальных и специализированных автотранспортных средств и услуг на автомобильном транспорте некоммерческой организации "Фонд развития сертификации спецавтотранспорта, средств механизации и технологии выполнения работ в строительстве", РОСС RU.0001.10MT22, Российская Федерация	TC RU C-RU.MT22.B.02030 с 23.12.2015 г. по 22.12.2019 г.
Требования к транспортным средствам для перевозки опасных грузов, пункт 2.5 приложения № 6 к ТР ТС 018/2011	Сертификат соответствия, Орган по сертификации автотехники - механических транспортных средств, запасных частей и принадлежностей АНО "Центр содействия сертификации автототехники, РОСС RU.0001.11MT25, Российская Федерация	C-RU.MT25.B.12324 с 11.07.2014 г. по 11.07.2018 г.
Маркировка и возможность идентификации, Приложение № 7 к ТР ТС 018/2011	Декларация о соответствии, Общество с ограниченной ответственностью «ДАЙМЛЕР КАМАЗ РУС», Российская Федерация	TC № RU Д-RU.MT02.B.00460 с 25.03.2016 г. по 24.03.2020 г.

* Допускается установка шин, соответствующих критериям размерности, минимально допустимого индекса нагрузки, минимальной скоростной категории и имеющих отличные от указанных подтверждающие соответствие документы, при наличии на шинах маркировки по Правилам ЕЭК ООН № 54, а также по Правилам ЕЭК ООН № 117 при условии предоставления в орган по сертификации информации об указанной маркировке.

Руководитель органа по сертификации



подпись



Б.В. Кисуленко

инициалы, фамилия

к одобрению типа шасси № TC RU K-RU.MT02.00074.P1

ОПИСАНИЕ МАРКИРОВКИ ШАССИ

1. Место расположения и форма единого знака обращения продукции на рынке государств-членов Таможенного союза:
Рядом с табличкой изготовителя или на табличке изготовителя;
единый знак обращения продукции на рынке государств-членов Таможенного союза выполнен в соответствии с Решением Комиссии Таможенного союза от 15 июля 2011 г. № 711.
2. Место расположения таблички изготовителя:
На передней поверхности задней стойки кабины, справа.
3. Место расположения идентификационного номера:
 - 3.1. На табличке изготовителя
 - 3.2. На наружной поверхности лонжерона рамы вблизи переднего моста, справа.
4. Структура и содержание идентификационного номера (номеров) шасси:

1	2	3	4	5	6	7	8	9	10	11	12	13	14	15	16	17
Z	9	M	9	3	?	?	?	?	?	?	?	?	?	?	?	?

- поз. 1 - 3: международный идентификационный код изготовителя (WMI):
Z9M - Общество с ограниченной ответственностью "ДАЙМЛЕР КАМАЗ РУС",
Российская Федерация.
- поз. 4 - 5: обозначение семейства шасси:
93 – Mercedes-Benz Actros.
- поз. 6: обозначение назначения шасси:
0 – шасси общего назначения;
2 – шасси для самосвала;
3 – шасси для бетоносмесителя или
0, 2, 3 – шасси для самосвальной платформы, сортиментовоза, контейнеровоза, специальной подвижной платформы с мультилифтом;
4 – шасси для седельного тягача.
- поз. 7: обозначение диапазона полной массы.
- поз. 8: обозначение колесной формулы, типа подвески в пределах весовой группы.
- поз. 9: обозначение колесной базы.
- поз. 10: обозначение типа рулевого привода:
1 или **5** – левостороннее рулевое управление.
- поз. 11: обозначение сборочного завода:
любая заглавная буква латинского алфавита (за исключением букв I, O и Q) или арабская цифра
- поз. 12 - 17: производственный номер шасси.



Руководитель органа по сертификации

подпись



Б.В. Кисуленко

инициалы, фамилия

ОБЩИЙ ВИД ШАССИ

Mercedes-Benz типа Actros модификаций 2532, 2532L, 2532LS, 2536, 2536L, 2536LS, 2541, 2541L, 2541LS, 2544, 2544L, 2544LS, 2548, 2548L, 2548LS, 2551LS, 2632, 2632L, 2632LS, 2632LK, 2636, 2636L, 2636LS, 2641, 2641LK, 2644, 2641L, 2641LS, 2641S, 2644S, 2644LS, 2648LS, 2651, 2651S, 2651LS, 2655S, 2655LS, 3332, 3332A, 3332K, 3332AK, 3332S, 3332AS, 3332B, 3336, 3336A, 3336K, 3336AK, 3336S, 3336AS, 3336B, 3341, 3341A, 3341S, 3341AS, 3341K, 3341AK, 3341B, 3346, 3346A, 3346K, 3346AK, 3346S, 3346AS, 3348B, 3351, 3351A, 3351K, 3351AK, 3351S, 3351AS, 3355, 3355S, 3355AS, 3360, 3360S коммерческое наименование Mercedes-Benz Actros

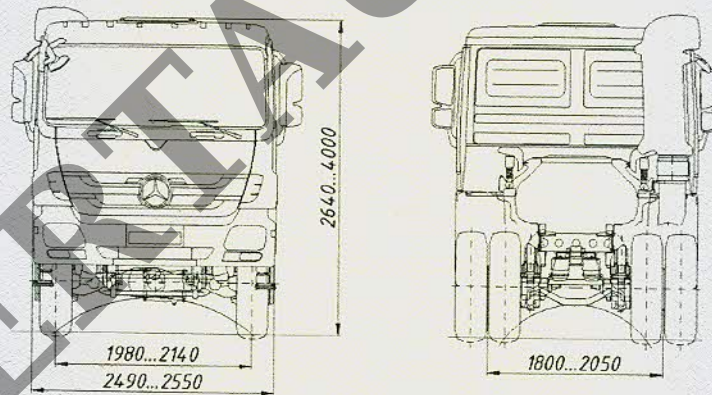
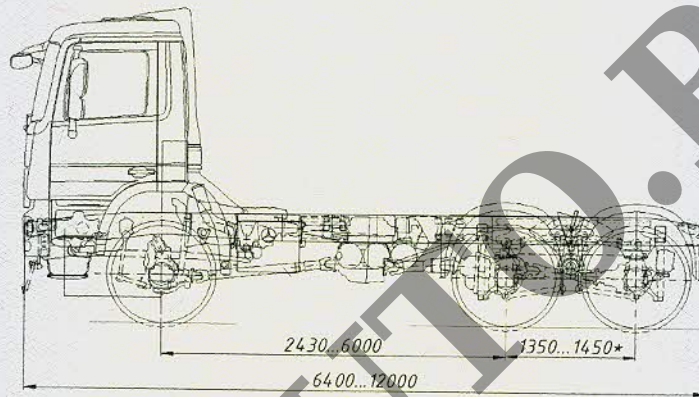

вариант исполнения с боковой защитой:

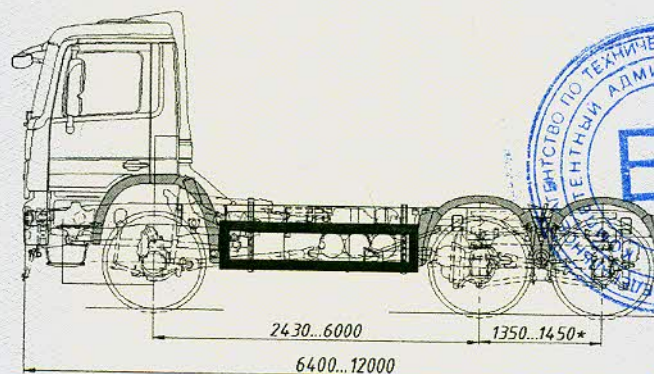

Приложение № 4

ОБЩИЙ ВИД ШАССИ

Mercedes-Benz типа Actros модификаций 2532, 2532L, 2532LS, 2536, 2536L, 2536LS, 2541, 2541L, 2541LS, 2544, 2544L, 2544LS, 2548, 2548L, 2548LS, 2551LS, 2632, 2632L, 2632LS, 2632LK, 2636, 2636L, 2636LS, 2641, 2641LK, 2644, 2641L, 2641LS, 2641S, 2644S, 2644LS, 2648LS, 2651, 2651S, 2651LS, 2655S, 2655LS, 3332, 3332A, 3332K, 3332AK, 3332S, 3332AS, 3332B, 3336, 3336A, 3336K, 3336AK, 3336S, 3336AS, 3336B, 3341, 3341A, 3341S, 3341AS, 3341K, 3341AK, 3341B, 3346, 3346A, 3346K, 3346AK, 3346S, 3346AS, 3348B, 3351, 3351A, 3351K, 3351AK, 3351S, 3351AS, 3355, 3355S, 3355AS, 3360, 3360S коммерческое наименование Mercedes-Benz Actros варианты исполнения

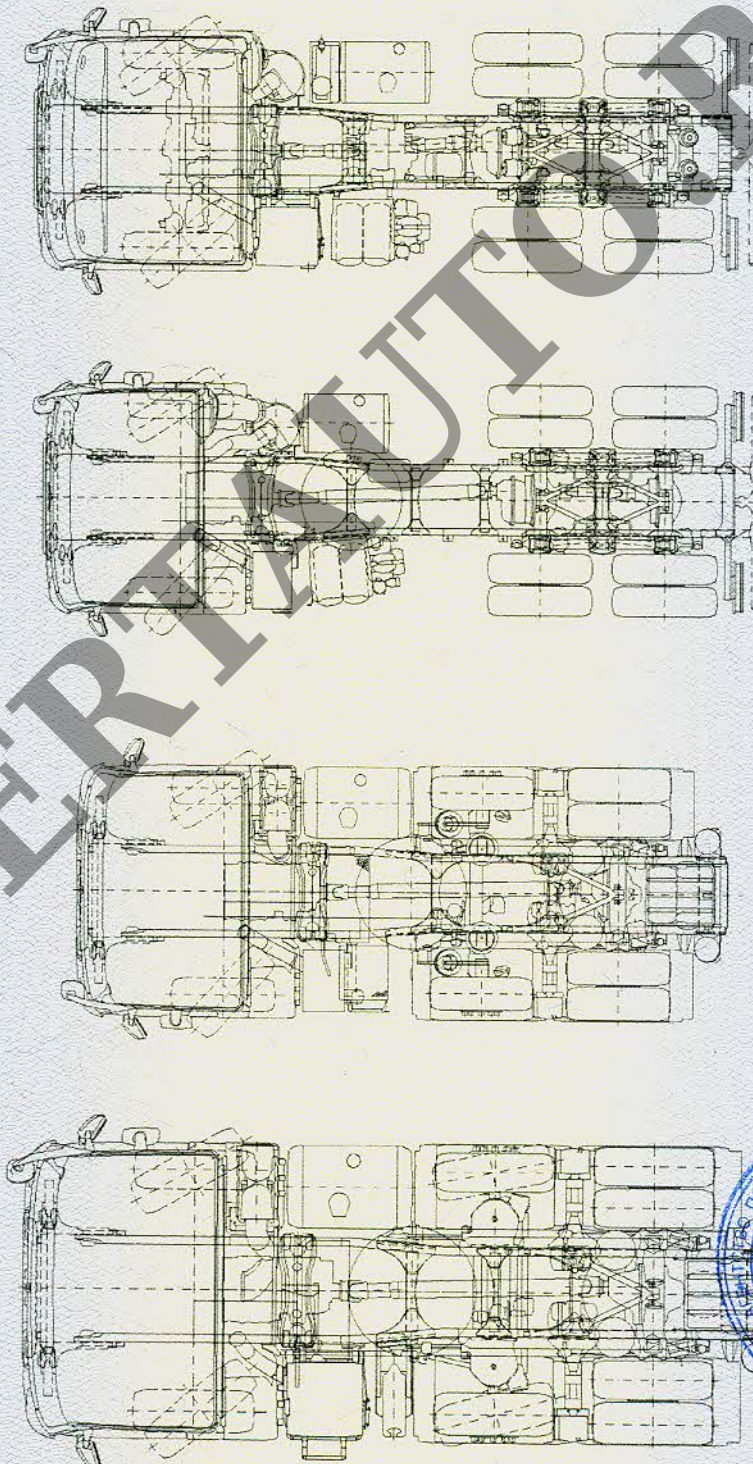

ОБЩИЙ ВИД ШАССИ

Mercedes-Benz типа Actros модификаций 2532, 2532L, 2532LS, 2536, 2536L, 2536LS, 2541, 2541L, 2541LS, 2544, 2544L, 2544LS, 2548, 2548L, 2548LS, 2551LS, 2632, 2632L, 2632LS, 2632LK, 2636, 2636L, 2636LS, 2641, 2641LK, 2644, 2641L, 2641LS, 2641S, 2644S, 2644LS, 2648LS, 2651, 2651S, 2651LS, 2655S, 2655LS, 3332, 3332A, 3332K, 3332AK, 3332S, 3332AS, 3332B, 3336, 3336A, 3336K, 3336AK, 3336S, 3336AS, 3336B, 3341, 3341A, 3341S, 3341AS, 3341K, 3341AK, 3341B, 3346, 3346A, 3346K, 3346AK, 3346S, 3346AS, 3348B, 3351, 3351A, 3351K, 3351AK, 3351S, 3351AS, 3355, 3355S, 3355AS, 3360, 3360S коммерческое наименование Mercedes-Benz Actros варианты исполнения

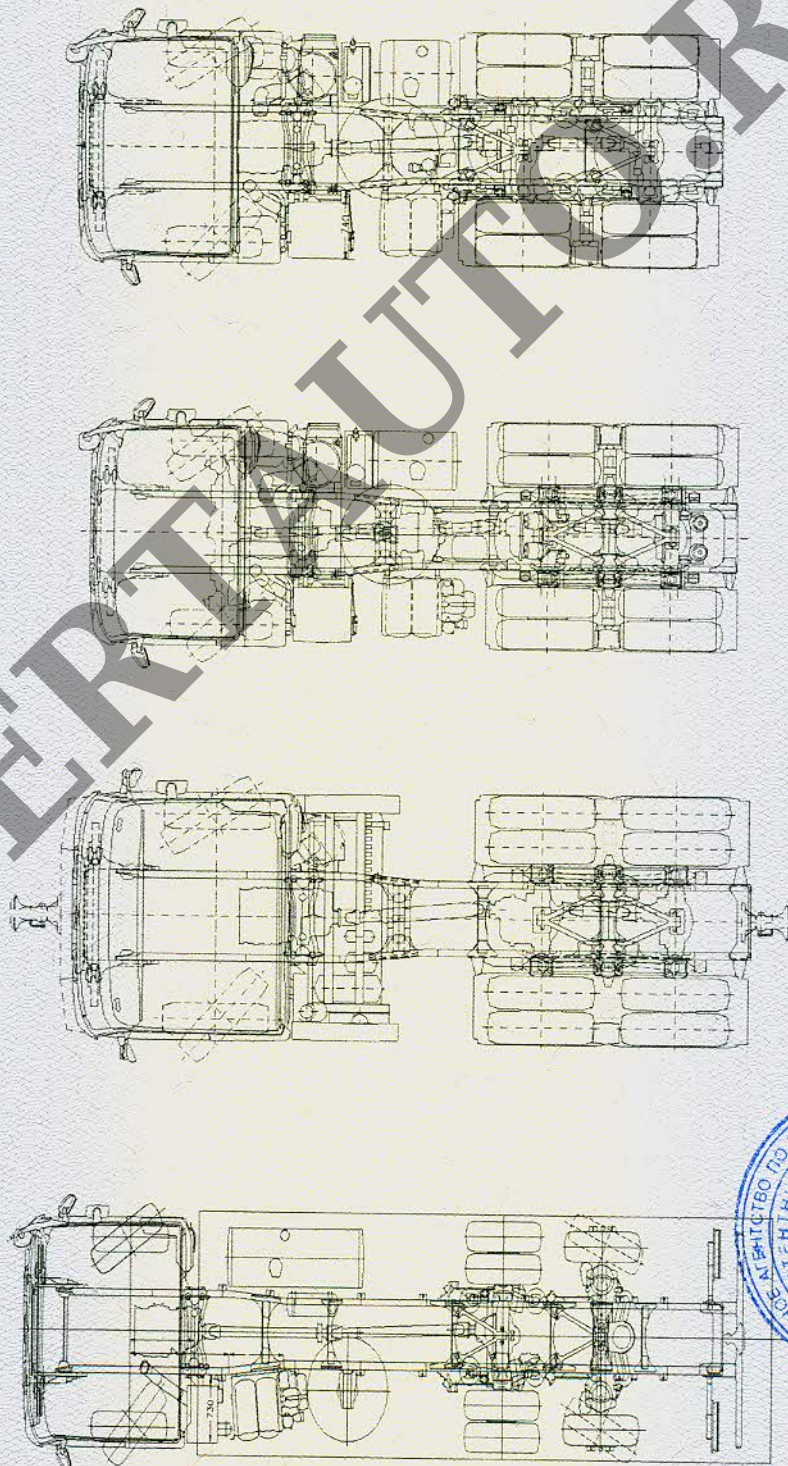

Приложение № 4

ОБЩИЙ ВИД ШАССИ

Mercedes-Benz типа Actros модификаций 2532, 2532L, 2532LS, 2536, 2536L, 2536LS, 2541, 2541L, 2541LS, 2544, 2544L, 2544LS, 2548, 2548L, 2548LS, 2551LS, 2632, 2632L, 2632LS, 2632LK, 2636, 2636L, 2636LS, 2641, 2641LK, 2644, 2641L, 2641LS, 2641S, 2644S, 2644LS, 2648LS, 2651, 2651S, 2651LS, 2655S, 2655LS, 3332, 3332A, 3332K, 3332AK, 3332S, 3332AS, 3332B, 3336, 3336A, 3336K, 3336AK, 3336S, 3336AS, 3336B, 3341, 3341A, 3341S, 3341AS, 3341K, 3341AK, 3341B, 3346, 3346A, 3346K, 3346AK, 3346S, 3346AS, 3348B, 3351, 3351A, 3351K, 3351AK, 3351S, 3351AS, 3355, 3355S, 3355AS, 3360, 3360S коммерческое наименование Mercedes-Benz Actros планировка кабины с двумя рядами сидений

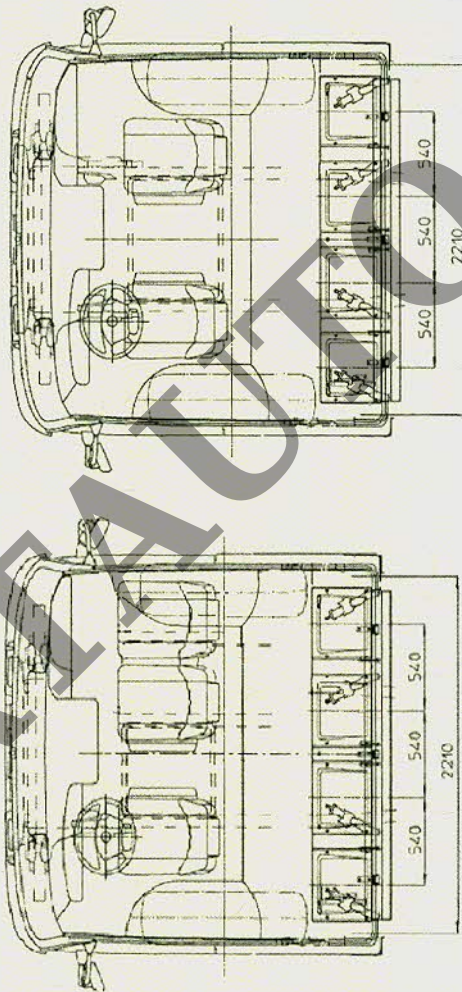

вариант исполнения со специальными предупреждающими огнями

