

**ОРГАН ПО СЕРТИФИКАЦИИ
КОЛЁСНЫХ ТРАНСПОРТНЫХ СРЕДСТВ
АВТОНОМНОЙ НЕКОММЕРЧЕСКОЙ ОРГАНИЗАЦИИ
«СЕРТИФИКАЦИЯ КОЛЁСНЫХ ТРАНСПОРТНЫХ СРЕДСТВ» (ОС КТС)
РОСС RU.0001.11MT29 от 17 апреля 2001 г.
105839, г. Москва, ул. Большая Семёновская, д. 38, тел.: (095) 369-96-19, 276-96-35**

РОСС RU.MT29.E00167

Марка транспортного средства	—
Тип транспортного средства	автотопливозаправщик 5678-0000010 – 01, 5678-0000010 - 02
Шасси транспортного средства	МАЗ-630303 (5678 – 0000010 – 01) МАЗ- 630305 (5678 – 0000010 – 02)
Категория транспортного средства	N3
Код ОКП	45.2142
Код VIN	X8956780??0AE4???
Изготовитель и его адрес	Открытое акционерное общество "Алексеевка Химмаш" Российская Федерация, 309800, Белгородская обл., г. Алексеевка, ул. Тимирязева, д.8.
Заявитель и его адрес	Открытое акционерное общество "Алексеевка Химмаш" Российская Федерация, 309800, Белгородская обл., г. Алексеевка, ул. Тимирязева, д.8.

ОБЩИЕ ХАРАКТЕРИСТИКИ ТРАНСПОРТНОГО СРЕДСТВА

Колесная формула / ведущие колеса	6x4 / колёса задней тележки
Схема компоновки транспортного средства	Кабина над двигателем, расположение двигателя – переднее, продольное
Исполнение грузочного пространства	металлический сварной сосуд овального сечения, вместимость 15000 л.
Кабина	Цельнометаллическая, двухдверная, двухместная

РОСС RU.MT29.E00167

Габаритные размеры, мм

- длина	7790
- ширина	2500
- высота	3200
База, мм	3810+1400
Колея передних / задних колес, мм	2032/1790

Масса снаряженного транспортного средства, кг	12850
Полная масса транспортного средства, кг	24700
- на переднюю ось, кг	6700
- на заднюю тележку, кг	18000

	5678 – 0000010 - 01	5678 – 0000010 - 02
Двигатель (марка, тип)	ЯМЗ-236БЕ	ЯМЗ-238ДЕ
Количество и расположение цилиндров	4-тактный дизель	жидкостного охлаждения
Рабочий объем, см ³	6, V-образное	8, V-образное
Степень сжатия	11150	14860
Максимальная мощность, кВт (мин ⁻¹)	16,5	16,5
Максимальный крутящий момент Н.м (мин ⁻¹)	175,0 (2000)	232,6 (2100)
Топливо	1012 (1300)	1225 (1300)
	Дизельное	

Система питания	Непосредственный впрыск топлива, отдельного типа	
ТНВД (марка, тип)	ЯЗТА, 607.5	ЯЗТА, 806.6-40
Форсунки (марка, тип)	ЯЗДА, 323	ЯЗДА, 337-01
Турбокомпрессор (марка, тип)	ЯЗТА, 261-03,	ЯЗТА, 261-03,
Воздушный фильтр (марка, тип)	ЯЗДА, 334	ЯЗДА, 334
	ТКР-9, К-36	ТКР-9, К-36
	238Н-1109010-20	

Система выпуска и нейтрализации отработавших газов	один глушитель, система нейтрализации отсутствует	
Глушитель (марка, тип)	МАЗ, 555102-1201010	МАЗ, 630300-1201010

Трансмиссия	Механическая	
Сцепление (марка, тип)	ЯМВ-182	ЯМВ-183
	фрикционное, сухое, однодисковое, диафрагменное	

РОСС RU.MT29.E00167

		5678-0000010-01, 5678-0000010-02	5678 – 0000010 - 02		
Коробка передач (марка, тип)		ЯМЗ-238М	ЯМЗ-238А	МАЗ-543205	ЯМЗ-239
число передач и передаточные числа коробки передач		механическая			
		8 – вперед, 2 – назад		9 – вперед, 1 – назад	8 – вперед, 1 – назад
I	-	7,30	7,73	10,08	11,18
II	-	4,86	5,52	6,13	6,34
III	-	3,50	3,94	4,51	4,56
IV	-	2,48	2,80	3,50	3,50
V	-	2,09	1,96	2,78	2,80
VI	-	1,39	1,39	1,75	1,81
VII	-	1,00	1,00	1,29	1,30
VIII	-	0,71	0,71	1,00	1,00
IX	-	-	-	0,795	0,803
З.Х. 1	-	10,46	11,78	9,55	9,71
З.Х. 2	-	2,99	2,99	-	-

Главная передача (марка, тип)

МАЗ, разнесенная, двухступенчатая, включает конический редуктор и колесные передачи

- передаточное число главной передачи:

3,97; 4,84; 5,49; 6,59; 7,14; 7,79

Подвеска

- передняя

зависимая, на двух продольных полуэллиптических одношксовых рессорах, с гидравлическими телескопическими амортизаторами и резиновыми буферами

- задняя

балансирная, на двух продольных полуэллиптических рессорах, с реактивными штангами

Рулевое управление (марка, тип)

МАЗ, 64221-3400010, с гидроусилителем, рулевой механизм типа «винт - шариковая гайка - рейка - сектор»

РОСС RU.MT29.E00167

Тормозные системы:

- рабочая (марка, тип)	пневматическая, двухконтурная, с АБС "WABCO", тормозные механизмы всех колес – барабанные
- запасная (марка, тип)	один из контуров рабочей тормозной системы или стояночная тормозная система
- стояночная (марка, тип)	тормозные механизмы колёс задней тележки с приводом от пружинных энергоаккумуляторов
- вспомогательная (марка, тип)	моторный тормоз-замедлитель

Шины (размерность, минимально допустимый индекс нагрузки, скоростная категория)	12.00R20 150/146 J
---	---

Действие данного "Одобрения типа транспортного средства" распространяется на партию транспортных средств в количестве не более 100 (сто) единиц, маркированных идентификационными номерами с № **X8956780??0AE4004** по № **X8956780??0AE4103** включительно.

Изготовитель ежеквартально информирует Орган по сертификации о количестве выпущенных автомобилей.

Автотопливозаправщик 5678-0000010

Описание маркировки транспортного средства представлено в приложении № 2. (стр. 8)

Общий вид транспортного средства представлен в приложении № 3. (стр. 9)

Руководитель органа
по сертификации

Зам.

В.Ф.Гришин

подпись

инициалы, фамилия

А.Г.Пасько

20

марта

2003 г.

РОСС RU.MT29.E00167

Приложение №2 к "одобрению
типа транспортного средства"**ОПИСАНИЕ МАРКИРОВКИ ТРАНСПОРТНОГО СРЕДСТВА**

1. Место расположения и форма знака соответствия:

На наклейке, расположенной рядом с табличкой изготовителя.**Знак соответствия выполнен по ГОСТ Р 50460 с указанием номера данного «Одобрения типа транспортного средства».**

2. Место расположения таблички изготовителя:

На правой боковине кабины в нижней части дверного проема.

3. Место расположения идентификационного номера (код VIN):

3.1 **На табличке изготовителя;**3.2 **На панели кабины рядом с заводской табличкой.**

4. Структура и содержание идентификационного номера (номеров) транспортных средств:

1	2	3	4	5	6	7	8	9	10	11	12	13	14	15	16	17
X	8	9	5	6	7	8	0	?	?	0	A	E	4	?	?	?

поз. 1-3: **X89** - WMI (международный код изготовителя) совместно со знаками на поз. 12-14, Российская Федерация, ОАО "Алексеевка –Химмаш";

поз. 4-9: **56780?** - VDS (описательная часть идентификационного номера):
567801 – для 5678-0000010-01;
567802 – для 5678-0000010-02;

поз. 10: **?** - код года выпуска транспортного средства (знак согласно ОСТ 37.001.269-96);

поз. 11: **0** - неизменна;

поз.12-14: **AE4** - совместно с цифрой 9 на позиции 3 означают, что годовое производство каждого из изготавливаемых на предприятии изделий не превышает 500 шт.;

поз.15-17: **???** - производственный порядковый номер транспортного средства.

Приложение №3 к "одобрению
типа транспортного средства"

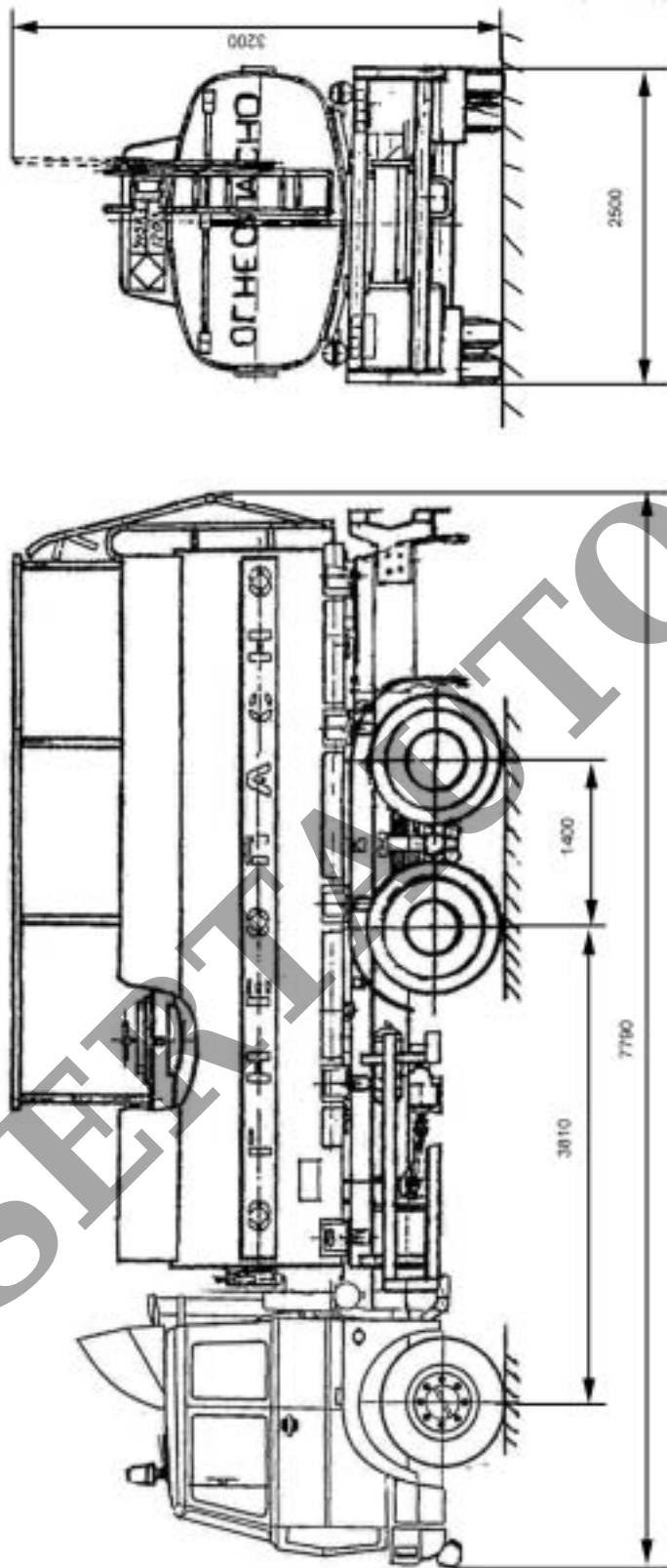

Автогоплизозаправщик 5678-0000010-01, 5678-0000010-02