

**ОРГАН ПО СЕРТИФИКАЦИИ**  
**продукции машиностроения ВНИИНМАШ (ОС «ПРОММАШ»)**  
№ РОСС RU.0001.11АЯ04 от 28.04.2003 г.  
123007, г. Москва, ул. Шеногина, д. 4, тел.(095) 256-14-77

**РОСС RU.АЯ04.Е00255**

**07**      **октября**      —  
**2004**

Марка транспортного средства	—
Тип транспортного средства	<b>323810, 323820</b>
Шасси	<b>ГАЗ-2752, ГАЗ-27527</b>
Код VIN	<b>X893238?0?0АН2???</b>
Категория транспортного средства	<b>М<sub>2</sub> (не относится к транспортным средствам общественного пользования – маршрутным транспортным средствам)</b>
Код ОКП	<b>45 1786</b>
Изготовитель и его адрес	<b>ООО ПКП "Комби-Люкс" 603079, г. Н. Новгород, Московское ш., 169, Российская Федерация</b>

**ОБЩИЕ ХАРАКТЕРИСТИКИ ТРАНСПОРТНОГО СРЕДСТВА**

Колесная формула / ведущие колеса	4 x 2 / задние (для мод. 323810), 4 x 4 / все (для мод. 323820)
Схема компоновки транспортного средства	полукапотная; расположение двигателя - переднее продольное
Тип кузова / количество дверей	цельнометаллический / две двери кабины, пассажирская сдвижного или распашного типа справа и одна двустворчатая задняя

РОСС RU.АЯ04.Е00255

Количество мест для сидения 7+1  
 Пассажировместимость, чел. 7

для модификаций:	323810	323820
<b>Габаритные размеры, мм</b>		
- длина		4880
- ширина		2075
- высота	2200; 2500 – для авт. с высокой крышей	2300; 2600 – для авт. с высокой крышей
База, мм		2760
Колея передних / задних колес, мм	1700/1700	1720/1700
Масса снаряженного транспортного средства, кг	2500	2800
Полная масса транспортного средства, кг	3025	3300
Полная масса транспортного средства, приходящаяся:		
- на переднюю ось	1527	1640
- на заднюю ось	1498	1660

для модификаций:	323820		323810, 323820		323810	
<b>Двигатель</b> (марка, тип)	УМЗ-4215.10-10	УМЗ-4215.10	ЗМЗ-4063	ЗМЗ-40522	ГАЗ-560	ГАЗ-5601
	четырёхтактный					
	карбюраторный, бензиновый				с воспламенением от сжатия с турбонаддувом	с воспламенением от сжатия с турбонаддувом, с промежуточным охлаждением
- количество и расположение цилиндров	4, рядное					
- рабочий объем, см <sup>3</sup>	2890		2285	2464	2134	
- степень сжатия	7,0	8,2	9,5	9,3	20,5	
Максимальная мощность, кВт (мин <sup>-1</sup> )	65,4 (4000)	70,5 (4000)	72,2 (4500)	103,0 (5200)	70,0 (3800)	81,0 (3800)
Максимальный крутящий момент, Нм (мин <sup>-1</sup> )	196,0 (2200-2500)	206,0 (2200-2500)	172,0 (3500)	200,0 (4000)	200,0 (2300)	250,0 (2000)
Топливо	неэтилированный бензин с октановым числом не менее				дизельное	
	80	92		—		

РОСС RU.АЯ04.Е00255

для двигателей:	УМЗ-4215.10-10	УМЗ-4215.10	ЗМЗ- 4063	ЗМЗ-40522	ГАЗ-560	ГАЗ-5601
<b>Система питания</b>	карбюраторная			впрыск топлива с электронным управлением	впрыск топлива под давлением	
Карбюратор (марка, тип)	К-151Г		К-151Д		—	
Насос-форсунка (марка, тип)		—			SMT590/1	
ТНВД (марка, тип)		—			—	
Турбокомпрессор (марка, тип)		—			ККК, К04 или С12	
Форсунки (марка, тип)		—			—	
Воздушный фильтр (марка, тип)	ГАЗ, с сухим бумажным элементом					
	33021-1109010		33027-1109010		3302-1109010-10	
<b>Система зажигания</b>	бесконтактная, транзисторная			микропроцессорная	—	
Катушка зажигания (марка, тип)	Б116, Б116-01, Б116-02, Б116-03, Б116Н, 3122.3705, 41.3705, 27.3705 или 4715.3705			3012.3705 или 406.3705	—	
Коммутатор (марка, тип)	131.3734, 90.3734, 6420.3734, 131.3734-01, 94.3734 или 94.3934-01			—	—	
Датчик распределитель (марка, тип)	19_3706 или 33_3706			—	—	
Свечи зажигания (марка, тип)	А11, N17YC	А14ДВР, LR17YC, WR8DC		А14ДВР, LR17YC, WR8DC	—	
Блок управления (марка, тип)	—			МИКАС 7.1, 209.3763-004, МКД-105	МИКАС 7.1	—

## РОСС RU.АЯ04.Е00255

для модификаций:	323820	323810			
для двигателей:	УМЗ-4215.10, УМЗ-4215.10-10, ЗМЗ- 4063	ЗМЗ- 4063	ЗМЗ-40522	ГАЗ-560	ГАЗ-5601
<b>Система выпуска и нейтрализации отработавших газов</b>	основной глушитель, система нейтрализации отсутствует		основной и дополнительный глушители, система нейтрализации	основной и дополнительный глушители, система нейтрализации отсутствует	основной и дополнительный глушители, система нейтрализации
Основной глушитель (марка, тип)	2705-1201010, с шумопоглощающей набивкой	33078-1201010, без набивки	2705-1201010, с шумопоглощающей набивкой	33078-1201010, без набивки	2705-1201010, с шумопоглощающей набивкой
резонаторно-расширительного типа					
Дополнительный глушитель (марка, тип)	3302-1202010		2705-1202010	330242-1202010	2705-1202010
резонаторного типа					
Нейтрализатор (марка, тип)	—		3302.1206002	—	330242.1206002 или Gillette 000A330

**Трансмиссия**

механическая

Сцепление	сухое, однодисковое, фрикционное, с гидравлическим приводом	
Коробка передач (марка, тип)	механическая пятиступенчатая, трехвальная, синхронизированная	
- число передач	5	
- передаточные числа	I -	4,050
	II -	2,340
	III -	1,395
	IV -	1,000
	V -	0,849
	задний ход	3,510
Раздаточная коробка (марка, тип)	механическая, с межосевым блокируемым дифференциалом (только для мод. 323820 )	
- число передач	2	
- передаточные числа		
высшее -	1,07	
низшее -	1,87	



## РОСС RU.АЯ04.E00255

Приложение № 2 к "одобрению типа транспортного средства"

## ОПИСАНИЕ МАРКИРОВКИ ТРАНСПОРТНОГО СРЕДСТВА

1. Место расположения и форма знака соответствия:  
На табличке изготовителя. Знак соответствия выполняется по ГОСТ Р 50460 с указанием номера данного "одобрения типа транспортного средства".
2. Место расположения таблички изготовителя:  
На задней стойке проема правой двери кабины.
3. Место расположения идентификационного номера (код VIN):
  - 3.1. На табличке изготовителя.
  - 3.2. На водосточном желобе над проемом правой сдвижной двери.
  - 3.3. На рейке задней крыши с правой стороны по ходу движения автомобиля.
4. Структура и содержание идентификационного номера (номеров) транспортных средств:

1	2	3	4	5	6	7	8	9	10	11	12	13	14	15	16	17
X	8	9	3	2	3	8	?	0	?	0	A	H	2	?	?	?

- поз. 1 - 3: X89 - WMI (международный идентификационный код изготовителя) – ООО ПКП "Комби-Люкс", Российская Федерация.
- поз. 4 - 9: 323810 или 323820 - тип транспортного средства
- поз. 10: код года выпуска по ОСТ 37.001.269
- поз. 11: 0 – постоянный символ
- поз. 12 - 14: AH2 (совместно с поз. 1-3 составляет идентификационный код изготовителя с программой производства до 500 ед. в год)
- поз. 15 - 17: производственный номер транспортного средства

Приложение № 3 к "одобрению  
типа транспортного средства"

№ РОСС RU.АЯ04.Е00255

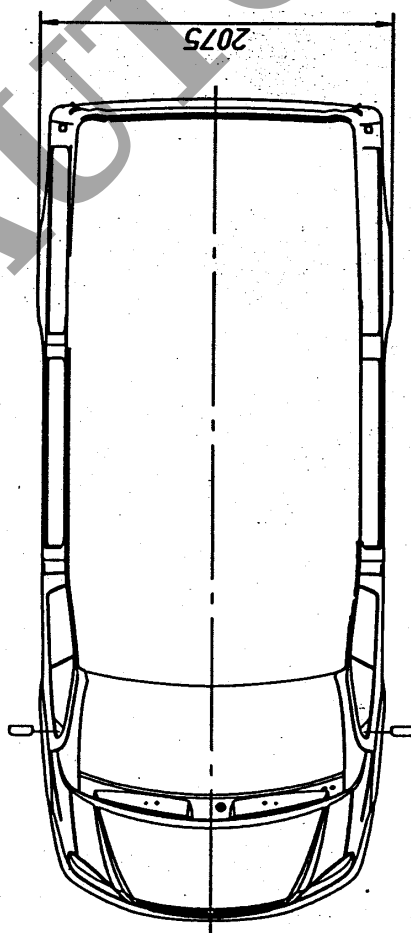
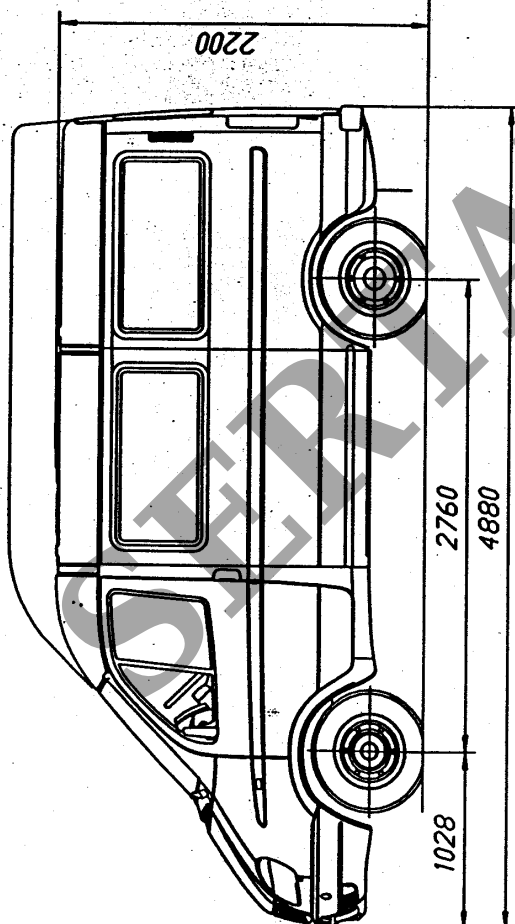
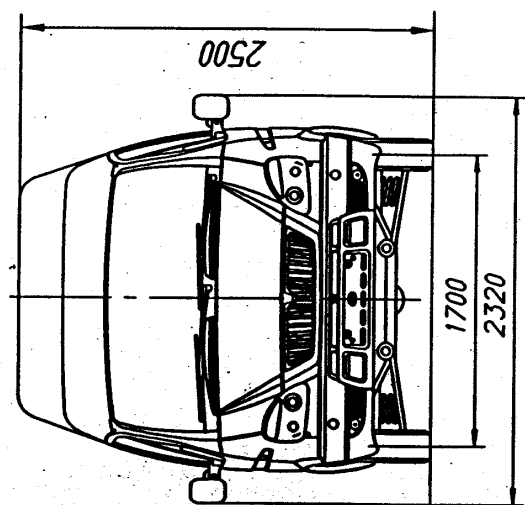

Автобус 323810

Приложение № 3 к "одобрению  
типа транспортного средства"

№ РОСС RU.АЯ04.Е00255

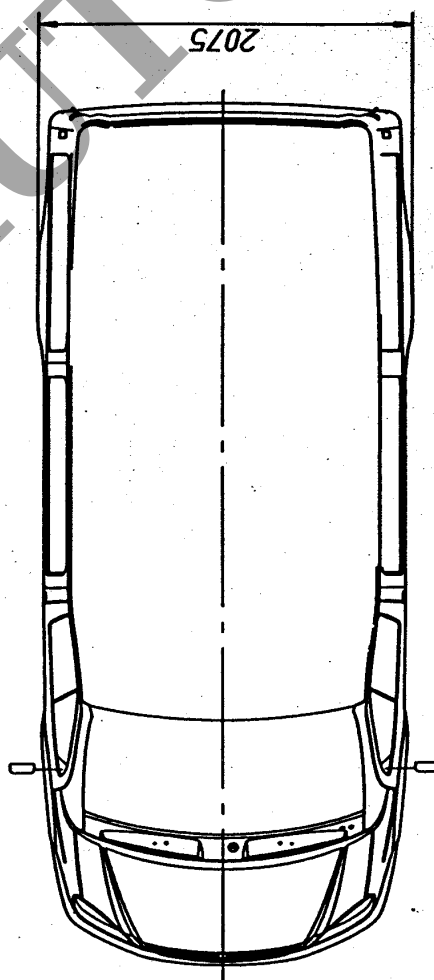
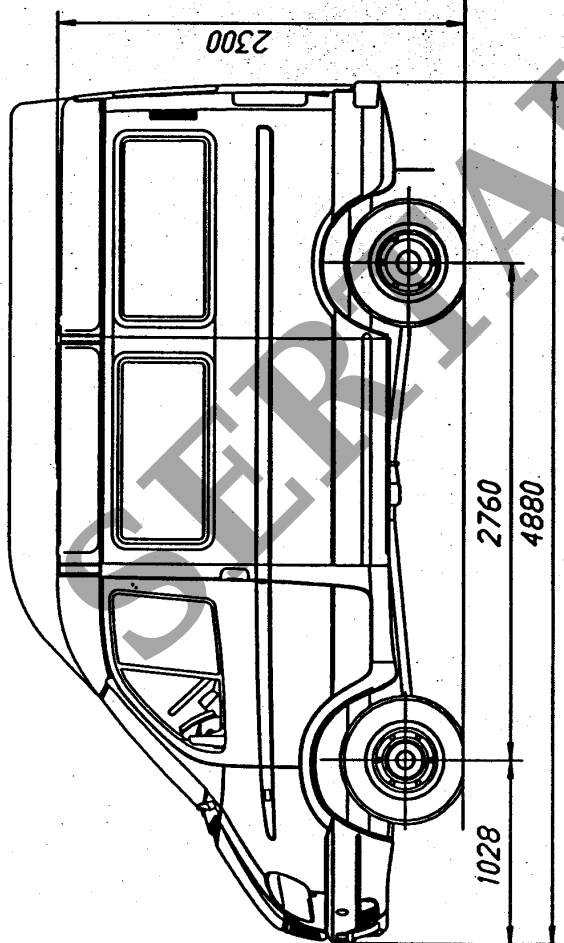
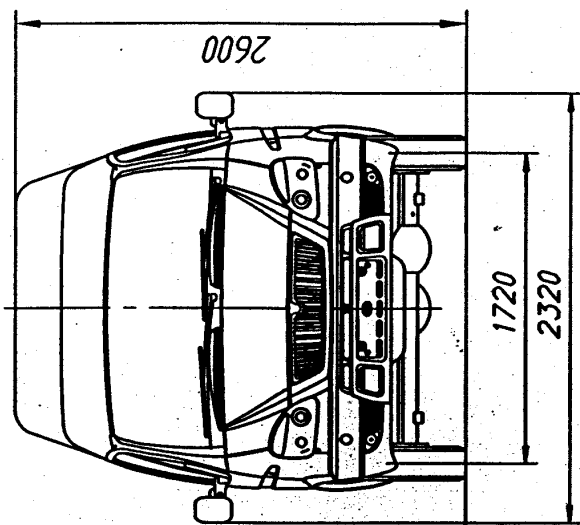

Автобус 323820