

**ОРГАН ПО СЕРТИФИКАЦИИ**  
**продукции машиностроения ВНИИНМАШ (ОС «ПРОММАШ»)**  
№ РОСС RU.0001.11АЯ04 от 28.04.2003 г.  
123007, г. Москва, ул. Шеногина, д. 4, тел: (095) 256-14-77

**РОСС RU.АЯ04.E00252**

16 сентября \_\_\_\_\_  
2004

Марка транспортного средства	<b>Kia</b>
Тип транспортного средства	<b>Rio (DC)</b>
Категория транспортного средства	<b>M<sub>1</sub></b>
Код ОКП	<b>45 1481</b>
Код VIN	<b>X4XDC223..., X4XDC243..., X4XDC221..., X4XDC241...</b>
Изготовитель и его адрес	<b>ЗАО "Автотор", 236013, г. Калининград, ул. Магнитогорская, 4, Российская Федерация</b>
Представитель изготовителя (поставщик комплектов для сборки) и его адрес	<b>Kia Motors Corporation, 231, Yangjae-Dong, Seocho-Gu, Seoul, 137-938, Korea</b>

---

**ОБЩИЕ ХАРАКТЕРИСТИКИ ТРАНСПОРТНОГО СРЕДСТВА**

Колесная формула / ведущие колеса	4 x 2 / передние
Схема компоновки транспортного средства	переднеприводная, расположение двигателя - переднее поперечное

## РОСС RU.АЯ04.E00252

для модификаций:	2232	2233	2212	2213	2432	2433	2412	2413
Тип кузова / количество дверей	седан, цельнометаллический, несущего типа / 4				хэтчбек, цельнометаллический, несущего типа / 5			
Количество мест спереди / сзади	2 / 3							
<b>Габаритные размеры, мм</b>								
Длина	4240							
Ширина	1680							
Высота	1420							
База, мм	2410							
Колея передних / задних колес, мм	1430 / 1435							
Масса снаряженного транспортного средства, кг	1125... 1184	1153... 1212	1111... 1170	1139... 1198	1153... 1218	1193... 1256	1144... 1208	1183... 1248
Полная масса транспортного средства, кг	1484	1512	1470	1498	1518	1556	1508	1548
Полная масса транспортного средства, приходящаяся:								
– на переднюю ось, кг	743... 787	773... 817	725... 767	750... 792	738... 787	769... 817	723... 772	748... 797
– на заднюю ось, кг	741... 697	739... 695	745... 703	748... 706	780... 731	787... 739	785... 736	800... 751
Допустимая полная масса прицепа, кг								
– прицеп без тормозов	453							
– прицеп с тормозами	1100		900		1100		900	

для модификаций:	2232, 2233, 2432, 2433	2212, 2213, 2412, 2413
<b>Двигатель</b> (марка, тип)	Kia, A5D	Kia, A3E
– количество и расположение цилиндров	бензиновый четырехтактный, с впрыском топлива	
– рабочий объем, см <sup>3</sup>	4, рядное	
– степень сжатия	1493	1343
Максимальная мощность, кВт (мин <sup>-1</sup> )	9,5	10,0
Максимальный крутящий момент, Нм (мин <sup>-1</sup> )	71,1 (5500)	60,0 (5500)
Топливо	135,0 (4500)	116,4 (3000)
	неэтилированный бензин с октановым числом не менее 92	

## РОСС RU.АЯ04.Е00252

для модификаций:	2232, 2233, 2432, 2433	2212, 2213, 2412, 2413
<b>Система питания</b>	электронный многоточечный впрыск топлива	
Система впрыска (марка, тип)	Siemens, K30E	Siemens, K30C
Блок управления (марка, тип)	Siemens, 39110-2X061 или 39110-2X066	Siemens, 39110-2X041 или 39110-2X046
Воздушный фильтр (марка, тип)	DAE KI, K30C с сухим бумажным элементом	
<b>Система зажигания</b>	электронная бесконтактная	
Катушка зажигания (марка, тип)	DENSO POONG SUNG, K30E	DENSO POONG SUNG, K30A
Свечи зажигания (марка, тип)	NGK, BPR6ES-11	NGK, BPR5ES-11
<b>Система выпуска и нейтрализации отработавших газов</b>	два или три глушителя и нейтрализатор отработавших газов	
Основной глушитель (марка, тип)	Wooshin, FDM3	
Центральный глушитель (марка, тип)	Wooshin, FDC3	
Передний глушитель (марка, тип)	Wooshin, FDF2 (для Евро 4)	
Нейтрализатор (марка, тип)	DAE KI, RHE (для Евро 3), RHD (для Евро 4)	
для модификаций:	2232, 2432, 2212, 2412	2233, 2433, 2213, 2413
<b>Трансмиссия</b>	механическая	гидромеханическая
Сцепление (марка, тип)	сухое, однодисковое	—
Коробка передач (марка, тип)	механическая	автоматическая
– число передач	5	4
– передаточные числа		
I -	3,417	2,800
II -	1,895	1,540
III -	1,296	1,000
IV -	0,968	0,700
V -	0,780	—
3X -	3,272	2,333
Главная передача (марка, тип)	цилиндрическая	
– передаточное число	4,167	3,736

РОСС RU.АЯ04.E00252

**Подвеска**

- передняя независимая, типа Макферсон, с гидравлическими телескопическими амортизаторами и цилиндрическими пружинами, со стабилизатором поперечной устойчивости
- задняя зависимая, рычажная, с гидравлическими телескопическими амортизаторами и витыми пружинами

**Рулевое управление** (марка, тип) с гидроусилителем, рулевой механизм типа “шестерня-рейка”

**Тормозные системы**

- рабочая (марка, тип) гидравлическая, двухконтурная, привод с диагональным разделением на контуры, с вакуумным усилителем; тормозные механизмы передних колес - дисковые, задних – барабанные, с антиблокировочной системой или без нее
- запасная (марка, тип) один из контуров рабочей тормозной системы
- стояночная (марка, тип) механический привод к тормозным механизмам задних колес

**Шины**

– размер	175/70R13	175/65R14	155/80R13
– индекс несущей способности	82		79
– скоростная категория	Т		

**Дополнительное оборудование транспортного средства** подушки безопасности, кондиционер (хладагент R134A), электро-стеклоподъемники, аудиосистема, электропривод зеркал заднего вида, электропривод люка в крыше

автомобиль Kia Rio (DC)

Описание маркировки транспортного средства приведено в приложении 2.  
Общие виды транспортного средства на 2 листах приведены в приложении 3.

Заместитель руководителя  
органа по сертификации

Зам.

подпись

**А.В. Куликов**  
инициалы, фамилия

**А.Г. Пасько**

16 сентября 2003 г. \_\_\_\_\_

## РОСС RU.АЯ04.Е00252

Приложение № 2 к "одобрению типа транспортного средства"

## ОПИСАНИЕ МАРКИРОВКИ ТРАНСПОРТНОГО СРЕДСТВА

1. Место расположения и форма знака соответствия:  
На наклейке рядом с табличкой изготовителя.  
Знак соответствия выполнен по ГОСТ Р 50460 с указанием номера данного "одобрения типа транспортного средства".
2. Место расположения таблички изготовителя:  
В моторном отсеке на щите передка.
3. Место расположения идентификационного номера (код VIN):
  - 3.1 На табличке изготовителя.
  - 3.2 В моторном отсеке на щите передка.
  - 3.3 С правой стороны, на полу багажного отделения за спинкой заднего сидения.
4. Структура и содержание идентификационного номера (номеров) транспортных средств:

1	2	3	4	5	6	7	8	9	10	11	12	13	14	15	16	17
X	4	X	D	C	2	?	?	?	?	?	?	?	?	?	?	?

поз. 1 - 3: "X4X" – WMI (международный код изготовителя): ЗАО "Автотор"

поз. 4 - 5: "DC" – тип транспортного средства: Kia Rio

поз. 6 - 7: кузов:  
"22" – седан  
"24" – хэтчбек

поз. 8: тип двигателя:  
"1" – A3E  
"3" – A5D

поз. 9: тип трансмиссии:  
"2" – механическая  
"3" – автоматическая

поз. 10: код года выпуска согласно ОСТ 37.001.269

поз. 11 - 17: производственный номер транспортного средства

Приложение № 3 к "одобрению  
типа транспортного средства"

№ РОСС RU.АЯ04.Е00252

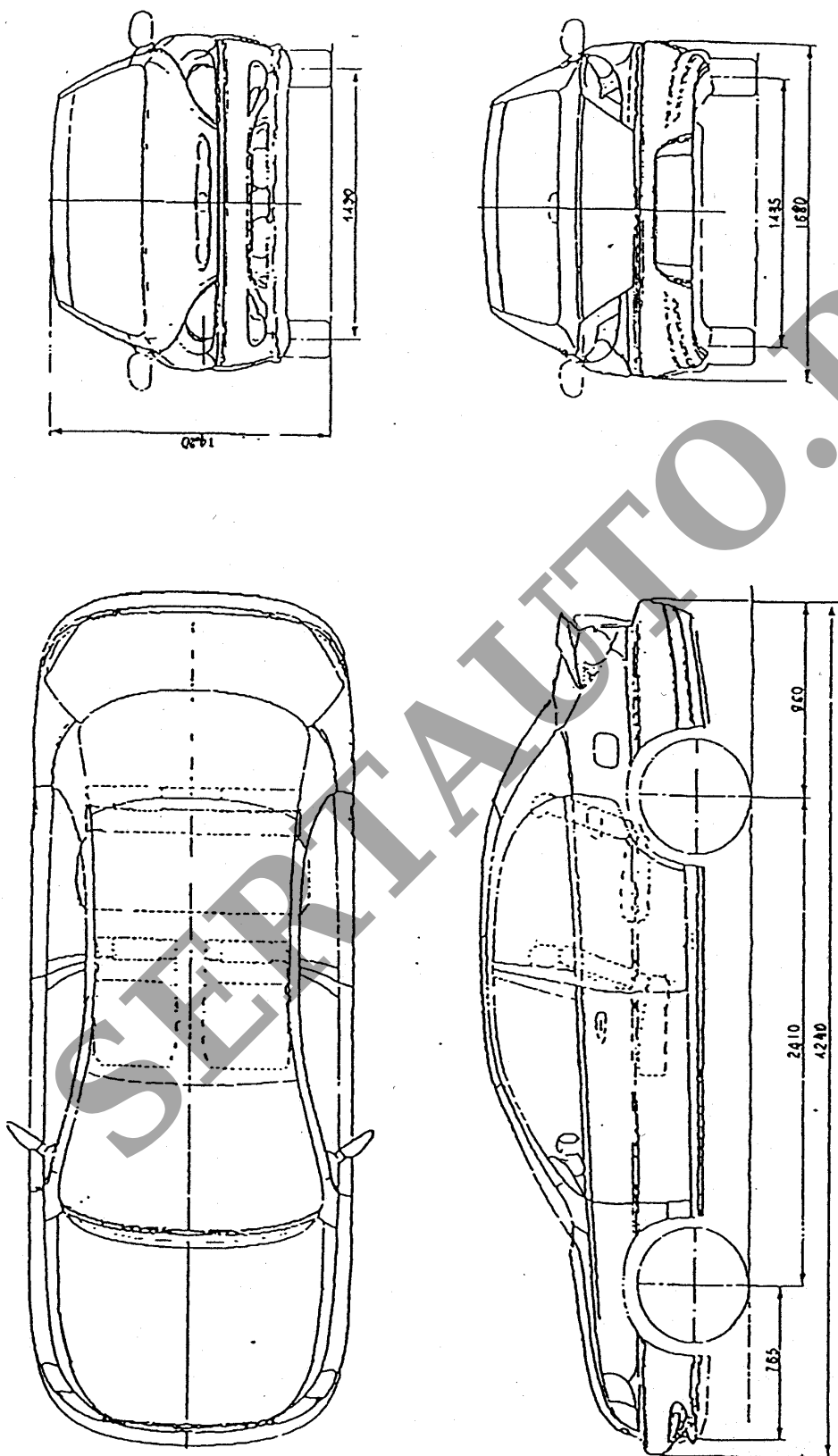

АВТОМОБИЛЬ KIA RIO (DC) 22???

Приложение № 3 к "одобрению  
типа транспортного средства"

№ РОСС RU.АЯ04.Е00252

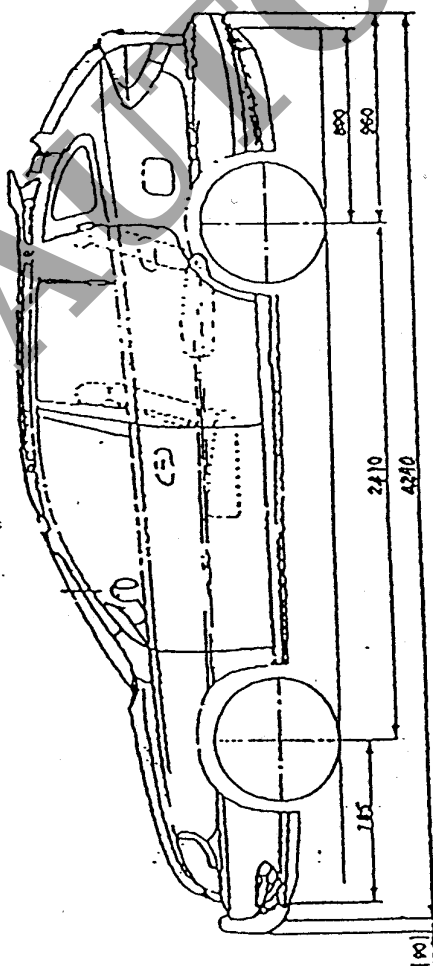
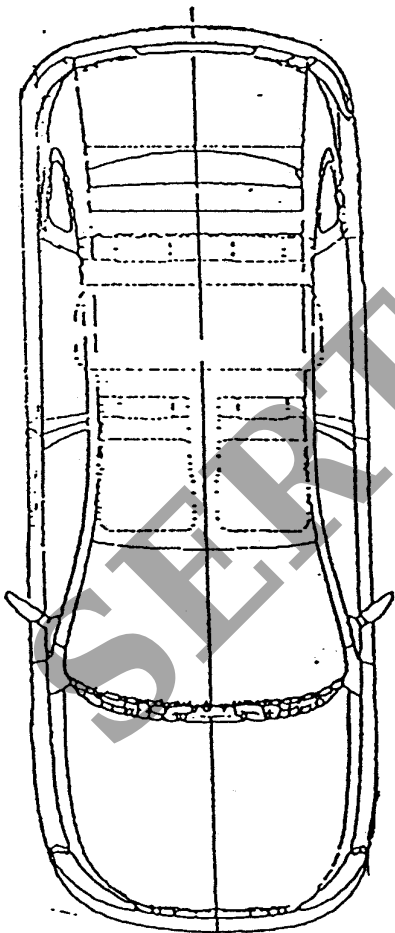
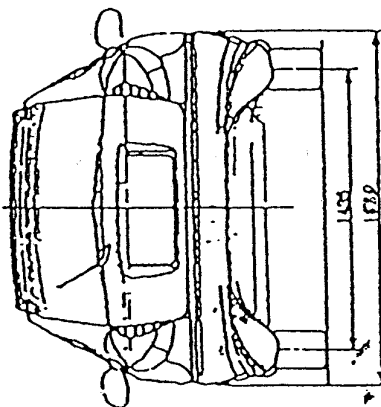
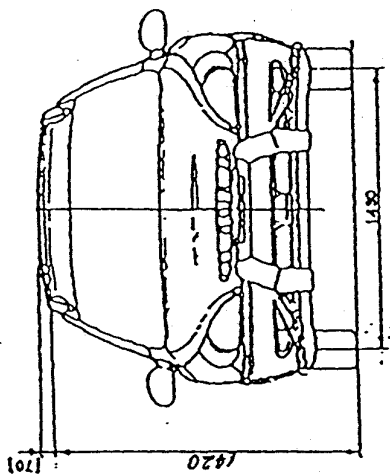

АВТОМОБИЛЬ KIA RIO (DC) 24??