

# ТАМОЖЕННЫЙ СОЮЗ

## ОДОБРЕНИЕ ТИПА ТРАНСПОРТНОГО СРЕДСТВА



Серия RU № 0005484

№ TC RU E-RU.MT02.00095.P2

Срок действия с 21 марта 2016 г. по 24 декабря 2018 г.

### ОРГАН ПО СЕРТИФИКАЦИИ

механических транспортных средств и прицепов, их составных частей и предметов оборудования  
“САТР-ФОНД” Межотраслевого Фонда “Сертификация автотранспорта САТР” (ОС “САТР-ФОНД”)  
юридический адрес: 125480, г. Москва, ул. Героев Панфиловцев, 24; фактические адреса: 125480,  
г. Москва, ул. Героев Панфиловцев, 24; 125438, г. Москва, ул. Автомоторная, 2;  
тел.: (495) 454-42-27, (495) 456-62-51, (495) 496-82-44 / факс: (495) 454-72-12, (495) 496-82-44;  
электронная почта: mail@satrfond.ru; аттестат аккредитации № РОСС RU.0001.11MT02

### ТРАНСПОРТНЫЕ СРЕДСТВА

МАРКА	RENAULT
КОММЕРЧЕСКОЕ НАИМЕНОВАНИЕ	LOGAN / SANDERO/ SANDERO STEPWAY/ STEPWAY/ DUSTER/KAPTUR/CAPTUR
ТИП	SR
МОДИФИКАЦИИ	4SRAV4, 4SRAVE, 4SRAT4, 5SRAU4, 5SRAV4, 5SRAVE, 5SRAT4, 5SRATG, 5SRAVD, 5SRAVG, HSRGAN, HSRGA5, HSRDDG, HSRHGN, HSRHGD, 4SRATB, 5SRATB, 5SRAT6, 4SREA4, 5SREA4, 5SREAG, ASRBA6, ASRBA5, ASREA1
КАТЕГОРИЯ	M <sub>1</sub> , M <sub>1</sub> G
ЭКОЛОГИЧЕСКИЙ КЛАСС	5
ЗАЯВИТЕЛЬ И ЕГО АДРЕС	Закрытое акционерное общество "РЕНО РОССИЯ", ОГРН 1027739178202, юридический и фактический адрес: 109316, г. Москва, Волгоградский проспект, 42, корпус 36, Российская Федерация, тел.: +7(495) 775-40-00, факс: +7(495) 775-40-13, электронная почта: —
ИЗГОТОВИТЕЛЬ И ЕГО АДРЕС	Закрытое акционерное общество "РЕНО РОССИЯ", 109316, г. Москва, Волгоградский проспект, 42, корпус 36, Российская Федерация
ПРЕДСТАВИТЕЛЬ ИЗГОТОВИТЕЛЯ И ЕГО АДРЕС	—
СБОРОЧНЫЙ ЗАВОД И ЕГО АДРЕС	Закрытое акционерное общество "РЕНО РОССИЯ", 109316, г. Москва, Волгоградский проспект, 42, корпус 36, Российская Федерация Открытое акционерное общество “АВТОВАЗ”, 445024, г. Тольятти, Южное шоссе, 36, Российская Федерация
ПОСТАВЩИК СБОРОЧНЫХ КОМПЛЕКТОВ И ЕГО АДРЕС	—

соответствуют требованиям технического регламента Таможенного союза "О безопасности колесных транспортных средств".

Одобрение типа транспортного средства № **TC RU E-RU.MT02.00095.P2**Стр. **2**

Действие данного ОДОБРЕНИЯ ТИПА ТРАНСПОРТНОГО СРЕДСТВА распространяется на серийно выпускаемую продукцию.

Данное ОДОБРЕНИЕ ТИПА ТРАНСПОРТНОГО СРЕДСТВА без приложений недействительно.

Приложение № 1. Общие характеристики транспортного средства

Приложение № 2. Перечень документов, явившихся основанием для оформления ОДОБРЕНИЯ ТИПА ТРАНСПОРТНОГО СРЕДСТВА

Приложение № 3. Описание маркировки транспортного средства

Приложение № 4. Общий вид транспортного средства на четырех страницах

#### ДОПОЛНИТЕЛЬНАЯ ИНФОРМАЦИЯ

К категории M<sub>1</sub>G относятся модификации: HSRGAN, HSRDDG, HSRHGN, HSRHGD, **ASRBA6**, **ASRBA5**

Руководитель органа по сертификации



**Б.В. Кисуленко**

инициалы, фамилия

Дата оформления « 14 » марта 2016 г.

**ОДОБРЕНИЕ ТИПА ТРАНСПОРТНОГО СРЕДСТВА УТВЕРЖДЕНО.**

Внесена запись в реестр за № TC RU E-RU.MT02.00095.P2 от « 14 » марта 2016 г.

Руководитель  
(заместитель руководителя)

**РОССТАНДАРТА**  
наименование уполномоченного  
органа государственного управления

**А.В. Кулешов**

инициалы, фамилия



к одобрению типа транспортного средства № TC RU E-RU.MT02.00095.P2

**ОБЩИЕ ХАРАКТЕРИСТИКИ ТРАНСПОРТНОГО СРЕДСТВА**

Колесная формула / ведущие колеса	4 x 2 / передние (кроме HSRGAN, HSRDDG, HSRHGN, HSRHGD, ASRBA6, ASRBA5) 4 x 4 / все (для HSRGAN, HSRDDG, HSRHGN, HSRHGD, ASRBA6, ASRBA5)
Схема компоновки транспортного средства	переднеприводная (кроме HSRGAN, HSRDDG, HSRHGN, HSRHGD, ASRBA6, ASRBA5) полноприводная (для HSRGAN, HSRDDG, HSRHGN, HSRHGD, ASRBA6, ASRBA5)
Расположение двигателя	переднее, поперечное

Для модификаций:	4SR???	5SR???	HSR???	ASR???
Тип кузова/ количество дверей	цельнометаллический, несущий			
	седан / 4	хэтчбек / 5	универсал / 5	
Количество мест спереди/ сзади	5 (первый ряд – 2, второй ряд – 3)			
Габаритные размеры, мм				
– длина	4346	4057...4080	4315	4333
– ширина	1733	1733...1757	1822	1813
– высота	1517	1523...1618	1625...1695	1613
База, мм	2634	2589	2673	
Колея передних / задних колес, мм	1497 / 1486		1560 / 1567	1564 / 1570

Для модификаций:	4SR???	5SR???	ASRBA6	ASRBA5	ASREA1
Масса транспортного средства в снаряженном состоянии, кг	1106...1232	1080...1237	1480...1501	1465...1486	1337...1365
Технически допустимая максимальная масса транспортного средства, кг	1545...1600	1510...1605	1874	1859	1738
Технически допустимая максимальная масса, приходящаяся на каждую из осей транспортного средства, начиная с передней оси, кг					
– на переднюю ось	810...860	770...870	1015	995	915
– на заднюю ось	790...860	750...855	915	915	880
Максимальная масса прицепа, кг					
– прицеп без тормозной системы	550...585	540...595	740	730	665
– прицеп с тормозной системой	790...1090	790...1110	1200	1200	1200



## Приложение № 1

Для модификаций:	HSRGAN	HSRGA5	HSRHGN	HSRHGD	HSRDDG
Масса транспортного средства в снаряженном состоянии, кг	1360...1435	1190...1260	1445...1470	1469...1495	1465...1490
Технически допустимая максимальная масса транспортного средства, кг	1800	1716	1870	1894	1890
Технически допустимая максимальная масса, приходящаяся на каждую из осей транспортного средства, начиная с передней оси, кг					
– на переднюю ось	920	880	968	985	974
– на заднюю ось	945	900	945	940	945
Максимальная масса прицепа, кг					
– прицеп без тормозной системы	680	630	720	730	730
– прицеп с тормозной системой	1500	1200	1500	1000	1500
Для модификаций:	HSRDDG	HSRHGD, ASRBA6	HSRHGN, ASRBA5	HSRGAN	HSRGA5, ASREA1
<b>Двигатель внутреннего сгорания</b> (марка, тип)	Renault, K9K четырёхтактный, дизель	Renault, F4R четырёхтактный, с искровым зажиганием	Renault, H4M		
– количество и расположение цилиндров		4, рядное			
– рабочий объем цилиндров, см <sup>3</sup>	1461	1998	1598		
– степень сжатия	15.2	11.05	10.7		
– максимальная мощность, кВт (мин <sup>-1</sup> ) по Правилам ЕЭК ООН № 85	80 (4000)	105 (5750)	84 (5500)		
– максимальный крутящий момент, Н·м (мин <sup>-1</sup> )	240 (1750)	195 (4000)	156 (4000)		
Топливо	дизельное	бензин с октановым числом не менее 95			
Система питания (тип)	непосредственный впрыск топлива с общей рампой	распределенный впрыск топлива с электронным управлением			
Блок управления (маркировка)	Renault / Continental / Siemens/ Valeo / Delphi				
ТНВД (тип, маркировка)	Renault, 8200 704 210				
Форсунки (тип, маркировка)	Renault, 8200704191 <sup>1</sup>	HMLGT7926R, Renault, 8201 488 661 <sup>1</sup>			
Нагнетатель воздуха (тип, маркировка)	Renault, 82728404				
Воздушный фильтр (тип, маркировка)	Renault, 8201 173 592	Renault, 8201 529 018, 8201 173 592			
Глушители шума впуска (маркировка)		Renault, 8201 529 827, 8201 547 068			
Система зажигания (тип)		электронная, бесконтактная			
Катушка (модуль) зажигания (тип, маркировка)		Renault: 7700 875 000, 8201 154 128			
Свечи (маркировка)		NGK: T20144D-SI, CHAMPION: RC87YCL			

<sup>1</sup> Все или некоторые из первых четырех символов могут не указываться.

## Приложение № 1

Для модификаций:	HSRDDG	HSRHGD, ASRBA6	HSRHGN, ASRBA5	HSRGAN	HSRGA5, ASREA1
<b>Система выпуска и нейтрализации отработавших газов</b>	глушитель и нейтрализатор	два или три глушителя и нейтрализатор		два глушителя и нейтрализатор	
Нейтрализаторы (маркировка)	Renault, C473, C531	Renault, C479	Renault, C478	Renault, C464	Renault, C525
Глушители (маркировка)					
- 1 ступень	Renault, 567		Renault, 587		Renault, 535
- 2 ступень	-		Renault, 568		Renault, 586
- 3 ступень	-		Renault, 569 или -		-
Для модификаций:	?SRAV?	?SRAT?	5SRAU4	?SREA4, 5SREAG	
<b>Двигатель внутреннего сгорания</b> (марка, тип)	<b>Renault, K7M</b>	<b>Renault, K4M</b>	<b>Renault, D4F</b>	<b>Renault, H4M</b>	
	четырёхтактный, с искровым зажиганием				
- количество и расположение цилиндров	4, рядное				
- рабочий объем цилиндров, см <sup>3</sup>		1598		1149	1598
- степень сжатия	9.5	9.8		9.8	10.7
- максимальная мощность, кВт (мин <sup>-1</sup> ) по Правилам ЕЭК ООН № 85	60.5 (5000)	75 (5750)		55 (5500)	83 (5500)
- максимальный крутящий момент, Н·м (мин <sup>-1</sup> )	134 (2800)	145 (3750)		107 (4250)	152 (4000)
Топливо	бензин с октановым числом не менее 95				
<b>Система питания</b> (тип)	распределенный впрыск топлива с электронным управлением				
Блок управления (маркировка)	Renault / Continental / Siemens / Valeo				
Форсунки (тип, маркировка)	Renault, 8200 227 124 <sup>1</sup>	Renault, 8200 132 254 <sup>1</sup>	Renault, 8200 292 589 <sup>1</sup>	Renault, 8201 488 661 <sup>1</sup>	
Воздушный фильтр (тип, маркировка)	Renault, 8201 172 661	Renault, 7700 104 844	Renault, 8200 341 099	Renault, 8201 529 018	
Глушители шума впуска (маркировка)	-	Renault, 8201 370 425	-	Renault, 8201 529 827	
<b>Система зажигания</b> (тип)	электронная, бесконтактная				
Катушка (модуль) зажигания (тип, маркировка)	VALEO / Renault, 7700 875 000, 7700 873 701, 8200 734 204, 8201 154 128				
Свечи (маркировка)	EYQUEM: RFC 58LZ2E, Champion: RC87YCL, Renault: F01H7K0183 FR7DE, NGK: LZKAR7B, T20144D-SI				
<b>Система выпуска и нейтрализации отработавших газов</b>	два глушителя и нейтрализатор				
Нейтрализаторы (маркировка)	Renault, 82 01 145 355	Renault, C299, C407, C549	Renault, C542	Renault, C525	
Глушители (маркировка)					
- 1 ступень	Renault, 534	Renault, 535	Renault, 535 или 547	Renault, 535	
- 2 ступень	Renault, 538	Renault, 580	Renault, 538	Renault, 612	

<sup>1</sup> все или некоторые из первых четырех символов могут не указываться.

## Приложение № 1

Для модификаций:	?SRAT4, ?SRAV4, 5SRA?G	?SREA4	5SREAG	5SRAU4	5SRAVD, ?SRAVE	?SRATB, 5SRAT6
<b>Трансмиссия</b>	механическая				гидромеханическая	
Сцепление (марка, тип)	сухое				-	
Коробка передач (марка, тип)	с ручным управлением			с автоматическим управлением		
число передач и передаточные числа	вперед – 5; назад – 1				вперед – 4; назад – 1	
I –	3.727			3.727	3.545	2.724
II –	2.048			2.048	2.238	1.499
III –	1.393			1.393	1.464	1.000
IV –	1.029			1.029	0.967	0.710
V –	0.756			0.795	0.738	-
3.X. –	3.545			3.545	3.545	2.457
Главная передача (тип)	цилиндрическая косозубая					
– передаточное число	4.500	4.067	4.357		4.500	3.650

Для модификаций:	HSRHGD, ASRBA6	HSRGN	HSRDDG	HSRHGN, ASRBA5	HSRGA5, ASREAT
<b>Трансмиссия</b>	гидромеханическая		механическая		
Сцепление (марка, тип)	-		сухое		
Коробка передач (марка, тип)	с автоматическим управлением		с ручным управлением		
число передач и передаточные числа	вперед – 4; назад – 1		вперед – 6; назад – 1		вперед – 5; назад – 1
I –	2.727	4.454	4.445	4.454	3.727
II –	1.499	2.588	2.588	2.588	2.047
III –	1.000	1.689	1.633	1.689	1.321
IV –	0.711	1.171	1.114	1.171	0.935
V –	-	0.914	0.811	0.871	0.756
VI –	-	0.731	0.617	0.674	-
3.X. –	2.457	4.476	4.476	4.476	3.545
Главная передача (тип)	цилиндрическая косозубая (передняя)				цилиндрическая косозубая
	гипоидная (задняя)				
– передаточное число	3.650		4.857		4.928

**Подвеска**

Передняя (описание)

независимая, пружинная, типа Макферсон, со стабилизатором поперечной устойчивости или без него



## Приложение № 1

Задняя (описание)	для мод. 4x2: полузависимая, пружинная, с гидравлическими телескопическими амортизаторами, со стабилизатором поперечной устойчивости или без него для мод. 4x4: независимая, многорычажная, пружинная, с гидравлическими телескопическими амортизаторами, со стабилизатором поперечной устойчивости
-------------------	--

Рулевое управление (описание)	с гидроусилителем или без него
– рулевой механизм (тип)	"шестерня - рейка"

**Тормозные системы**

Рабочая (описание)	двухконтурный гидравлический привод с диагональным разделением контуров, с усилителем, с АБС или без нее; тормозные механизмы передних колес дисковые, задних – барабанные
Запасная (описание)	каждый контур рабочей тормозной системы
Стояночная (описание)	механический тросовый привод на тормозные механизмы задних колес

Шины		
обозначение размера	индекс несущей способности для максимально допустимой нагрузки	обозначение категории скорости
185/65 R15	88	T, H
205/55 R16	91	H
215/65 R16	98	H
<u>215/60 R17</u>	<u>96</u>	<u>V</u>

Оборудование транспортного средства	противоугольное устройство (иммобилайзер), по заказу: дневные ходовые огни, система контроля курсовой устойчивости (ESP/ESC), система помощи при трогании на подъем, система контроля распределения тормозных сил по колесам (REF/EBD), противобуксочная система (ASR/TCR), круиз-контроль, дистанционное управление замками дверей, система климат-контроля или кондиционер, аудиосистема / автомагнитола, система навигации, система беспроводной связи, электростеклоподъемники, зеркала с электроприводом и/ или с подогревом, противотуманные фары, люк в крыше, рейлинги на крыше, электрический подогрев сидений, электрообогрев ветрового стекла, система помощи при парковке, подушки безопасности, программируемый запуск двигателя, система автоматического включения стеклоочистителей и/или переднего освещения
-------------------------------------	--

Руководитель органа по сертификации



подпись

Б.В. Кисуленко  
инициалы, фамилия

Кондиционеры и холодильное оборудование, пункт 12 ТР ТС 018/2011	Российская Федерация	—	—
Возможность оснащения аппаратурой спутниковой навигации, пункт 13 ТР ТС 018/2011		—	—
Интерфейс, пункт 15 ТР ТС 018/2011		—	—
Световозвращатели, Правила ЕЭК ООН № 3-02	Сообщение, Ministerul Transporturilor, Consiliul de Turism și Turismului, Direcția generală Transport Rutier, Румыния		E19*48R04*12001*05 от 17.04.2015 г. (для мод. 4SR???, 5SR???) E19*48R04*13001*01 от 08.10.2014 г. (для мод. HSR???) E19*48R05*15001*00 от 22.12.2015 г. (для мод. ASR???)
Устройства для освещения заднего регистрационного знака, Правила ЕЭК ООН № 4-00		—	—
Указатели поворота, Правила ЕЭК ООН № 6-01		—	—
Габаритные огни, сигналы торможения, Правила ЕЭК ООН № 7-02		—	—
Устойчивость к воздействию внешних источников электромагнитного излучения и электромагнитная совместимость, Правила ЕЭК ООН № 10-03, 10-04	Сообщение, Direcția regională et interdepartementală de l'emploiment et de l'energie d'Île de France, Франция		E2*10R03*03094*28 от 12.11.2014 г. E2*10R04*11141*17 от 16.12.2015 г.
Замки и петли дверей, Правила ЕЭК ООН № 11-03	Сообщение, Ministerio de Industria y Energía, Испания		E9*11R03*3019*04 от 20.03.2015 г. E9*11R03*3038*00 от 13.01.2016 г.
Травмобезопасность рулевого управления, Правила ЕЭК ООН № 12-03, 12-04	Сообщение, Direcția regională et interdepartementală de l'emploiment et de l'energie d'Île de France, Франция		E2*12R03*04016*27 от 26.09.2014 г. E2*12R04*15409*00 от 08.12.2015 г.





## Приложение № 2

1	2	3
Эффективность тормозных систем, Правила ЕЭК ООН № 13Н-00	Сообщение, Direction régionale et interdépartementale de l'environnement et de l'énergie d'Ile de France, Франция	E2*13HR00*12286*00 от 30.10.2012 г. E2*13HRESC00*12238*02 от 11.05.2015 г. E2*13HRESC00*13221*02 от 13.11.2015 г. E2*13HRESC00*15228*00 от 15.01.2016 г.
Места крепления ремней безопасности, Правила ЕЭК ООН № 14-07	— " —	E2*14R07*06015*17 от 13.08.2015 г. E2*14R07*12225*05 от 07.02.2014 г. E2*14R07*16005*00 от 15.01.2016 г.
Оснащение транспортных средств удерживающими системами, Правила ЕЭК ООН № 16-06	— " —	E2*16R06*12352*05 от 25.06.2015 г. E2*16R06*16008*00 от 12.01.2016 г.
	Сообщение, Ministerul Transporturilor, Constructiilor si Turismului, Directia generala Transport Rutier, Румыния	E19*16R06*12001*02 от 19.07.2013 г.
Прочность сидений и их креплений, Правила ЕЭК ООН № 17-08	Сообщение, Direction régionale et interdépartementale de l'environnement et de l'énergie d'Ile de France, Франция	E2*17RA08*07524*12 от 26.06.2015 г. E2*17R08*12227*05 от 07.02.2014 г. E2*17RA08*16004*00 от 15.01.2016 г.
Передние противотуманные фары, Правила ЕЭК ООН № 19-03	Сообщение, Ministerul Transporturilor, Constructiilor si Turismului, Directia generala Transport Rutier, Румыния	E19*48R04*12001*05 от 17.04.2015 г. (для мод. 4SR???, 5SR???) E19*48R04*13001*01 от 08.10.2014 г. (для мод. HSR???) E19*48R05*15001*00 от 22.12.2015 г. (для мод. ASR???)
Травмобезопасность внутреннего оборудования, Правила ЕЭК ООН № 21-01	Сообщение, Direction régionale et interdépartementale de l'environnement et de l'énergie d'Ile de France, Франция	E2*21R01*12231*04 от 06.11.2013 г. (для мод. 4SR???, 5SR???) E2*21R01*04011*20 от 07.04.2014 г. (для мод. HSR???) E2*21R01*16002*00 от 15.01.2016 г. (для мод. ASR???)

## Приложение № 2

1	2	3
Фонари заднего хода, Правила ЕЭК ООН № 23-00	Сообщение, Ministerul Transporturilor, Constructiilor si Turismului, Directia generala Transport Rutier, Румыния	E19*48R04*12001*05 от 17.04.2015 г. (для мод. 4SR???, 5SR???) E19*48R04*13001*01 от 08.10.2014 г. (для мод. HSR???) E19*48R05*15001*00 от 22.12.2015 г. (для мод. ASR???)
Выбросы, Правила ЕЭК ООН № 24-03	Сообщение, Direction régionale et interdépartementale de l'environnement et de l'énergie d'Ile de France, Франция	E2*24R03*13086*03 от 11.08.2015 г. (для мод. HSRDDG)
Подголовники сидений, Правила ЕЭК ООН № 25-04	— " —	E2*17R08*04010*09 от 06.11.2013 г. E2*17R08*07524*11 от 24.10.2014 г. E2*17R08*12227*05 от 07.02.2014 г. E2*17RA08*16004*00 от 15.01.2016 г.
Травмобезопасность наружных выступов, Правила ЕЭК ООН № 26-03	Сообщение, Ministerul Transporturilor, Constructiilor si Turismului, Directia generala Transport Rutier, Румыния	E19*26R03*0003*11 от 26.11.2015 г. E19*26R03*12001*07 от 24.04.2014 г.
	Сообщение, Федеральное агентство по техниче- скому регулированию и метрологии, Российская Федерация	E22*26R03*16011*00 от 18.02.2016 г.
Оснащение звуковыми сигнальными приборами, Правила ЕЭК ООН № 28-00	Сообщение, Ministerul Transporturilor, Constructiilor si Turismului, Directia generala Transport Rutier, Румыния	E19*28R00*12001*07 от 31.08.2015 г. E19*28R00*15001*00 от 26.11.2015 г.
Оснащение шинами*, Правила ЕЭК ООН № 30-02	Сообщение, The Ministry of Transport, Словацкая Республика	E27*30-02*9780*01 от 20.09.2011 г.
	Сообщение, RDW, Нидерланды	E4*30R-02*46481*00 от 20.03.2009 г. E4*30R-02*36675*07 от 05.02.2013 г. E4*30R-02*47453*00 от 06.05.2009 г. E4*30R-02*52683*01 от 31.03.2011 г. E4*30R-02*57951*00 от 16.12.2011 г.
	Сообщение, Ministère du Développement durable et Développement durable et des Infrastructures, Luxembourg	E13*30R00*30R02*11015*00 от 16.01.2012 г. E13*30R00*30R02*11434*00 от 04.12.2008 г.

<p>Пожарная безопасность, Правила ЕЭК ООН № 34-02</p>	<p>Сообщение, Ministerul Transporturilor, Constructiilor si Turismului, Directia generală Transport Rutier, Румыния</p>	<p>от 13.03.2012 г. E19*34R102*0005*08 от 15.12.2015 г.</p>
<p>Расположение педалей управления, Правила ЕЭК ООН № 35-00</p>	<p>— " —</p>	<p>E19*35R00*12001*03 от 30.09.2014 г. E19*35R00*15001*00 от 17.12.2015 г.</p>
<p>Задние противотуманные огни, Правила ЕЭК ООН № 38-00</p>	<p>— " —</p>	<p>E19*48R04*12001*05 от 17.04.2015 г. (для мод. 4SR???, 5SR???) E19*48R04*13001*01 от 08.10.2014 г. (для мод. HSR???) E19*48R05*15001*00 от 22.12.2015 г.</p>
<p>Механизмы измерения скорости, Правила ЕЭК ООН № 39-00</p>	<p>Сообщение, Direction régionale et interdépartementale de l'équipement et de l'énergie de Île de France, Франция</p>	<p>(для мод. ASR???) E2*39R00*11160*06 от 02.09.2015 г. E2*39R00*16002*00 от 06.01.2016 г.</p>
<p>Оснащение безопасными стеклами, Правила ЕЭК ООН № 43-00</p>	<p>Сообщение, Ministerul Transporturilor, Constructiilor si Turismului, Directia generală Transport Rutier, Румыния</p>	<p>E19*43R00*0001*08 от 09.06.2015 г. E19*43R00*11001*09 от 02.07.2015 г.</p>
<p>Оснащение устройствами не- прямого обзора, Правила ЕЭК ООН № 46-02</p>	<p>Сертификат соответствия, Орган по сертификации автомобилотех- ники - механических транспортных средств, запчастей и принад- лежностей Автономной некоммерче- ской организации "Центр содействия сертификации автомобилотехники", РА. RU.11MT25, Российская Федерация</p>	<p>ТС RU С-РУ MT25.В.02273 от 15.02.2016 г. по 14.02.2020 г.</p>
<p>Сообщение, Ministerul Transporturilor, Constructiilor si Turismului, Directia generală Transport Rutier, Румыния</p>	<p>Сообщение, Ministerul Transporturilor, Constructiilor si Turismului, Directia generală Transport Rutier, Румыния</p>	<p>E19*46R02*0001*05 от 02.09.2015 г. E19*46R02*11001*07 от 02.07.2015 г. E19*46R02*15001*00 от 14.12.2015 г.</p>



## Приложение № 2

1	2	3
Оснащение устройствами освещения и световой сигнализации, Правила ЕЭК ООН № 48-04, 48-05	Сообщение, Ministerul Transporturilor, Constructiilor si Turismului, Directia generala Transport Rutier, Румыния	E19*48R04*12001*05 от 17.04.2015 г. (для мод. 4SR???, 5SR???) E19*48R04*13001*01 от 08.10.2014 г. (для мод. HSR???) E19*48R05*15001*00 от 22.12.2015 г. (для мод. ASR???)
Внешний шум, Правила ЕЭК ООН № 51-02	Сообщение, Direction régionale et interdépartementale de l'environnement et de l'énergie d'Ile de France, Франция	E2*51R02*10242*06 от 18.12.2015 г. (для мод. HSRHGN, HSRHGD, ASRBA5, ASRBA6) E2*51R02*10047*01 от 23.09.2014 г. (для мод. HSRDDG) E2*51R02*14251*06 от 21.12.2015 г. (для мод. HSRGAN, HSRGA5, ASREA1) E2*51R02*12131*03 от 20.07.2015 г. (для мод. ?SRAV?) E2*51R02*13081*04 от 26.11.2015 г. (для мод. ?SRAT?) E2*51R02*12140*04 от 20.07.2015 г. (для мод. 5SRAU4) E2*51R02*16008*00 от 15.01.2016 г. (для мод. ?SREA4, 5SREAG)
Оснащение сцепными устройствами, Правила ЕЭК ООН № 55-01	Сообщение, Ministerul Transporturilor, Constructiilor si Turismului, Directia generala Transport Rutier, Румыния	E19*55R01*11002*03 от 03.09.2015 г. E19*55R01*12001*04 от 30.01.2015 г.
Оснащение шинами временного использования, Правила ЕЭК ООН № 64-02	Сообщение, Direction régionale et interdépartementale de l'environnement et de l'énergie d'Ile de France, Франция	E2*64RP02*13185*06 от 22.12.2015 г.
Системы мониторинга давления воздуха в шинах, Правила ЕЭК ООН № 64-02	— " —	E2*64RP02*13185*06 от 22.12.2015 г.
Рулевое управление, Правила ЕЭК ООН № 79-01	Сообщение, Direction régionale et interdépartementale de l'environnement et de l'énergie d'Ile de France, Франция	E2*79R01*03020*08 от 26.09.2014 г.
	Сообщение, Ministerul Transporturilor, Constructiilor si Turismului, Directia generala Transport Rutier, Румыния	E19*79R01*0002*07 от 04.09.2015 г. E19*79R01*15001*00 от 15.12.2015 г.

## Приложение № 2

1	2	3
Выбросы, Правила ЕЭК ООН № 83-06, (экологический класс 5)	Сообщение, Direction régionale et interdépartementale de l'environnement et de l'énergie d'Ile de France, Франция	E2*83R06*14202*J*03 от 12.11.2015 г. (для мод. HSRHGN, ASRBA5) E2*83R06*14206*J*01 от 06.11.2015 г. (для мод. HSRDDG) E2*83R06*14007*J*02 от 05.02.2016 г. (для мод. HSRGAN) E2*83R06*13133*J*01 от 12.12.2013 г. (для мод. ?SRAV4, ?SRAVG) E2*83R06*13131*J*01 от 13.01.2014 г. (для мод. ?SRAVE, ?SRAVD) E2*83R06*13135*J*00 от 26.06.2013 г. (для мод. ?SRAT4) E2*83R06*13195*J*00 от 21.06.2013 г. (для мод. ?SRAU4) E2*83R06*15441*J*00 от 03.12.2015 г. (для мод. 5SRAT6)
	Сообщение, Ministerul Transporturilor, Construcțiilor și Turismului, Directia generală Transport Rutier, Румыния	E19*83R06*13001*J*01 от 05.02.2016 г. (для мод. 5SRATG) E19*83R06*14009*J*03 от 05.02.2016 г. (для мод. HSRGA5, ASREA1) E19*83R06*14003*J*02 от 31.08.2015 г. (для мод. HSRHGD, ASRBA6) E19*83R06*15001*J*01 от 05.02.2016 г. (для мод. ?SRATB) E19*83R06*15003*J*00 от 15.12.2015 г. (для мод. ?SREA4, 5SREAG)



## Приложение № 2

1	2	3
Максимальная мощность, Правила ЕЭК ООН № 85-00	Сообщение, Direction régionale et interdépartementale de l'environnement et de l'énergie d'Ile de France, Франция	E2*85R00*12096*02 от 14.01.2015 г. (для мод. 5SRAU4) E2*85R00*13057*02 от 20.06.2014 г. (для мод. ?SRAT4, 5SRATG) E2*85R00*13084*03 от 11.08.2015 г. (для мод. HSRDDG) E2*85R00*10254*08 от 04.02.2016 г. (для мод. HSRDJ?, HSRHG?, ASRBA?) E2*85R00*11144*05 от 18.02.2015 г. (для мод. ?SRAV?)
	Сообщение, Ministerul Transporturilor, Constructiilor si Turismului, Directia generala Transport Rutier, Румыния	E19*85R00*14001*02 от 11.08.2015 г. (для мод. HSRGAN, HSRGA5, ASREA1) E19*85R00*15006*00 от 06.11.2015 г. (для мод. ?SRATB, 5SRAT6) E19*85R00*15008*00 от 17.12.2015 г. (для мод. ?SREA4, 5SREAG)
Дневные ходовые огни, Правила ЕЭК ООН № 87-00	— " —	E19*48R04*12001*05 от 17.04.2015 г. (для мод. 4SR???, 5SR???) E19*48R04*13001*01 от 08.10.2014 г. (для мод. HSR???) E19*48R05*15001*00 от 22.12.2015 г. (для мод. ASR???)
Оснащение устройствами ограни- чения максимальной скоро- сти, Правила ЕЭК ООН № 89-00	— " —	E19*89R00*13002*07 от 15.01.2016 г.
Защита водителя и пассажиров при фронтальном столкновении, Правила ЕЭК ООН № 94-02	Сообщение, Direction régionale et interdépartementale de l'environnement et de l'énergie d'ile de France, Франция	E2*94R02*04011*36 от 24.12.2015 г. E2*94R02*15403*00 от 09.12.2015 г.
Защита водителя и пассажиров при боковом столкновении, Правила ЕЭК ООН № 95-02, 95-03	— " —	E2*95R02*07531*21 от 03.02.2015 г. E2*95R03*16003*00 от 12.01.2016 г.

## Приложение № 2

1	2	3
Фары ближнего и дальнего света, Правила ЕЭК ООН № 112-00	Сообщение, Ministerul Transporturilor, Construcțiilor și Turismului, Direcția generală Transport Rutier, Румыния	E19*48R04*12001*05 от 17.04.2015 г. (для мод. 4SR???, 5SR???) E19*48R04*13001*01 от 08.10.2014 г. (для мод. HSR???) E19*48R05*15001*00 от 22.12.2015 г. (для мод. ASR???)
Защита транспортных средств от несанкционированного использо- вания, Правила ЕЭК ООН № 116-00	Сообщение, Direction régionale et interdépartementale de l'environnement et de l'énergie d'île de France, Франция	E2*116R00*03019*11 от 11.10.2012 г. E2*116R00*11155*06 от 14.09.2015 г. E2*116RIL00*16034*00 от 17.02.2016 г.
Уровень шума от качения шин*, Правила ЕЭК ООН № 117-02 стадия 1, стадия 2	Сообщение, The Ministry of Transport, Словацкая Республика	E27 117R-01*0212 SW+02R1*02 от 31.10.2013 г.
	Сообщение, Ministère de l'écologie, du développement durable et de l'énergie, Франция	E2*117R-02*12507*00 S2WR2 от 03.10.2012 г. E2*117R*02*13510*00 S2WR2 от 13.02.2013 г.
	Сообщение, Ministère des Transports, Люксембург	E13*117R00*117R02*16397*00S2 от 10.08.2012 г. E13*117R00*117R02*16142*03 S2 от 21.02.2013 г.
	Сообщение, RDW, Нидерланды	E4*117R-02*3305 S2WR2*03 от 05.02.2014 г. E4*117R-02*3393 S2WR1*07 от 15.06.2015 г. E4*117R-02*4351 S2WR1*04 от 22.05.2014 г. E4-117R-02*3295 S2WR2*01 от 20.03.2013 г. E4-117R-02*3299 S2WR2*02 от 24.05.2013 г. E4*117R02*4192 S2WR2*07 от 22.09.2014 г.
Сцепление шин на мокром по- крытии*, Правила ЕЭК ООН № 117-02	Сообщение, The Ministry of Transport, Словацкая Республика	E27 117R-01*0212 SW+02R1*02 от 31.10.2013 г.
	Сообщение, Ministère de l'écologie, du développement durable et de l'énergie, Франция	E2*117R-02*12507*00 S2WR2 от 03.10.2012 г. E2*117R*02*13510*00 S2WR2 от 13.02.2013 г.
	Сообщение, Ministère des Transports, Люксембург	E13*117R00*117R02*16399*00 W от 26.09.2012 г. E13*117R00*117R02*16144*03W от 13.02.2013 г.

## Приложение № 2

1	2	3
Сцепление шин на мокром покрытии*, Правила ЕЭК ООН № 117-02 (продолжение)	Сообщение, RDW, Нидерланды	E4*117R-02*3305 S2WR2*03 от 05.02.2014 г. E4*117R-02*3393 S2WR1*07 от 15.06.2015 г. E4*117R-02*4351 S2WR1*04 от 22.05.2014 г. E4-117R-02*3295 S2WR2*01 от 20.03.2013 г. E4-117R-02*3299 S2WR2*02 от 24.05.2013 г. E4*117R02*4192 S2WR2*07 от 22.09.2014 г.
Угловые фонари, Правила ЕЭК ООН № 119-00	Сообщение, Ministerul Transporturilor, Constructiilor si Turismului, Directia generala Transport Rutier, Румыния	E19*48R05*15001*00 от 22.12.2015 г. (для мод. ASR???)
Органы управления транспортных средств - идентификация, Правила ЕЭК ООН № 121-00	Сообщение, Direction régionale et interdépartementale de l'environnement et de l'énergie d'île de France, Франция	E2*121R00*11001*08 от 02.07.2015 г.
	Сообщение, Ministerul Transporturilor, Constructiilor si Turismului, Directia generala Transport Rutier, Румыния	E19*121R00*15001*00 от 17.12.2015 г.
Системы отопления, Правила ЕЭК ООН № 122-00	Сообщение, Direction régionale de l'Industrie, de la Recherche et de l'environnement de la Région d'Île de France, Франция	E2*122R00*03016*09 от 09.12.2015 г.
Передняя обзорность, Правила ЕЭК ООН № 125-00, 125-01	Сообщение, Ministerul Transporturilor, Constructiilor si Turismului, Directia generala Transport Rutier, Румыния	E19*125R00*0002*03 от 18.07.2013 г. E19*125R00*12001*00 rev01 от 13.09.2012 г.
	Сообщение, Direction régionale de l'Industrie, de la Recherche et de l'environnement de la Région d'Île de France, Франция	E2*125R01*15134*00 от 21.12.2015 г.
Внутренний шум, пункт 2 приложения № 3 к ТР ТС 018/2011	Сертификат соответствия, Орган по сертификации автототехники - механических транспортных средств, запасных частей и принадлежностей Автономной некоммерческой организации "Центр содействия сертификации автототехники", RA.RU.11MT25, Российская Федерация	TC RU C-RU.MT25.B.01825 с 18.12.2015 г. по 17.12.2019 г.
Содержание вредных (загрязняющих) веществ в воздухе обитаемого помещения транспортного средства, пункт 3 приложения № 3 к ТР ТС 018/2011	— " —	TC RU C-RU.MT25.B.01826 с 18.12.2015 г. по 17.12.2019 г.



## Приложение № 2

1	2	3
Устойчивость, пункт 4 приложения № 3 к ТР ТС 018/2011	Сертификат соответствия, Орган по сертификации автомотехники - механических транспортных средств, запасных частей и принадлежностей АНО "Центр содействия сертификации автомотехники", RA.RU.11MT25, Российская Федерация	TC RU C-RU.MT25.B.01827 с 18.12.2015 г. по 17.12.2019 г.
Вентиляция, отопление и кондиционирование, пункт 6 приложения № 3 к ТР ТС 018/2011	— " —	TC RU C-RU.MT25.B.01828 с 18.12.2015 г. по 17.12.2019 г.
Системы очистки ветрового стекла от обледенения и запотевания, пункт 7 приложения № 3 к ТР ТС 018/2011	Сертификат соответствия, Орган по сертификации автомотехники - механических транспортных средств, запасных частей и принадлежностей АНО "Центр содействия сертификации автомотехники", РОСС RU.0001.11MT25, Российская Федерация	C-RU.MT25.B.13281 с 05.12.2014 г. по 05.12.2018 г.
	Сертификат соответствия, Орган по сертификации автомотехники - механических транспортных средств, запасных частей и принадлежностей АНО "Центр содействия сертификации автомотехники", RA.RU.11MT25, Российская Федерация	TC RU C-RU.MT25.B.02380 с 03.03.2016 г. по 02.03.2020 г. TC RU C-RU.MT25.B.02274 с 15.02.2016 г. по 14.02.2020 г.
Стеклоочистители и стеклоомыватели, пункт 8 приложения № 3 к ТР ТС 018/2011	Сертификат соответствия, Орган по сертификации автомотехники - механических транспортных средств, запасных частей и принадлежностей АНО "Центр содействия сертификации автомотехники", РОСС RU.0001.11MT25, Российская Федерация	C-RU.MT25.B.13282 с 05.12.2014 г. по 05.12.2018 г. C-RU.MT25.B.13280 с 05.12.2014 г. по 05.12.2018 г.
	Сертификат соответствия, Орган по сертификации автомотехники - механических транспортных средств, запасных частей и принадлежностей АНО "Центр содействия сертификации автомотехники", RA.RU.11MT25, Российская Федерация	TC RU C-RU.MT25.B.02275 с 15.02.2016 г. по 14.02.2020 г.

Одобрение типа транспортного средства № TC RU E-RU.MT02.00095.P2Стр. 18

## Приложение № 2

1	2	3
Весовые ограничения, действующие в отношении транспортных средств, пункт 14 приложения № 3 к ТР ТС 018/2011	Сертификат соответствия, Орган по сертификации автотехники - механических транспортных средств, запасных частей и принадлежностей АНО "Центр содействия сертификации автотехники", RA.RU.11MT25, Российская Федерация	TC RU C-RU.MT25.B.00169 от 07.05.2015 г. по 06.05.2019 г. TC RU C-RU.MT25.B.00171 от 07.05.2015 г. по 06.05.2019 г. TC RU C-RU.MT25.B.02276 от 15.02.2016 г. по 14.02.2020 г.
Маркировка и возможность идентификации, приложение № 7 к ТР ТС 018/2011	Декларация о соответствии, Закрытое Акционерное Общество "РЕНО РОССИЯ", Российская Федерация	ТС № RU Д-RU.MT02.B.00039 от 14.05.2015 г. по 13.05.2019 г.

\* - допускается установка шин, соответствующих критериям размерности, минимально допустимого индекса нагрузки, минимальной скоростной категории и имеющих отличные от указанных подтверждающие соответствие документы, при наличии на шинах маркировки по Правилам ЕЭК ООН № 30, а также по Правилам ЕЭК ООН № 117 при условии предоставления в орган по сертификации информации об указанной маркировке".

Руководитель органа по сертификации



подпись

Б.В. Кисуленко

инициалы, фамилия



к одобрению типа транспортного средства № TC RU E-RU.MT02.00095.P2

## ОПИСАНИЕ МАРКИРОВКИ ТРАНСПОРТНОГО СРЕДСТВА

1. Место расположения и форма единого знака обращения на рынке государств - членов Таможенного союза:

На табличке изготовителя или рядом с табличкой изготовителя.

Единый знак обращения на рынке государств - членов Таможенного союза наносится в соответствии с Решением Комиссии Таможенного союза от 15 июля 2011 г. № 711.

2. Место расположения таблички изготовителя:

В проёме левой или правой передней или задней двери, в нижней части.

3. Место расположения идентификационного номера:

3.1. На табличке изготовителя.

3.2. В моторном отсеке на панели перегородки с правой стороны или на правой опорной чашке стойки передней подвески или с правой стороны кузова, в районе правого переднего сидения.

4. Структура и содержание идентификационного номера (номеров) транспортных средств:

1	2	3	4	5	6	7	8	9	10	11	12	13	14	15	16	17
X	7	L	?	S	R	?	?	?	?	?	?	?	?	?	?	?

поз. 1 - 3: Международный идентификационный код изготовителя (WMI):  
X7L – Закрытое акционерное общество "РЕНО РОССИЯ", Российская Федерация.

поз. 4: Обозначение типа кузова: 4 – седан; 5 – хэтчбек, H, A – универсал.

поз. 5-6: Обозначение семейства: SR – RENAULT LOGAN / SANDERO/ SANDERO STEPWAY / STEPWAY/ DUSTER / KAPTUR / CAPTUR.

поз. 7-8: Обозначение типа двигателя и комплектации транспортного средства:

EA, GA (для HSRGA?) – H4M; AV – K7M; AT – K4M; HG, BA (для ASRBA?) – F4R; AU – D4F; DD – K9K.

поз. 9: Обозначение типа трансмиссии:

1, 4, 5 (для HSRGA5), G (для 5SR??G) – механическая пятиступенчатая, с ручным управлением;

B, 6, D (для HSR??D) – гидромеханическая четырехступенчатая, автоматическая;

D (для 5SR?VD), E – механическая пятиступенчатая, автоматическая;

N (для HSR??N), G (для HSR??G), 5 (для ASRBA5) – механическая шестиступенчатая, с ручным управлением.

поз. 10 - 17: Производственный номер транспортного средства.

Руководитель органа по сертификации



Подпись



Б.В. Кисуленко  
инициалы, фамилия

к одобрению типа транспортного средства № TC RU E-RU.MT02.00095.P2

**ОБЩИЙ ВИД ТРАНСПОРТНОГО СРЕДСТВА**  
 марка RENAULT, тип SR, модификации 4SRAV4, 4SRAVE, 4SRAT4, 4SRATB, 4SREA4,  
 коммерческое наименование LOGAN

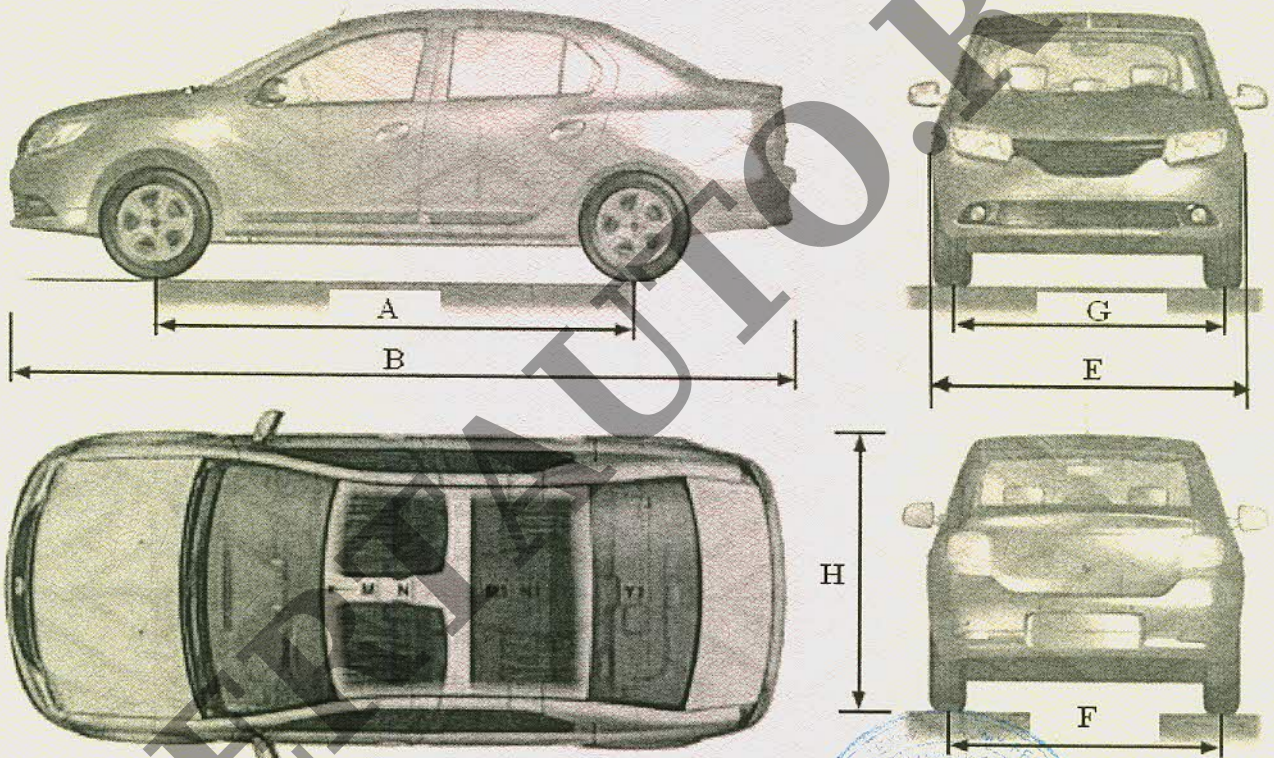

Параметр	Размеры, мм
A	2634
B	4346
E	1733
H	1517
G	1497
F	1486



## Приложение № 4

## ОБЩИЙ ВИД ТРАНСПОРТНОГО СРЕДСТВА

марка RENAULT, тип SR, модификации 5SRAU4, 5SRAV4, 5SRAVE, 5SRAT4, 5SRATG, 5SRAVD, 5SRAVG, 5SRATB, 5SRAT6, 5SREA4, 5SREAG, коммерческие наименования SANDERO/ SANDERO STEPWAY/ STEPWAY

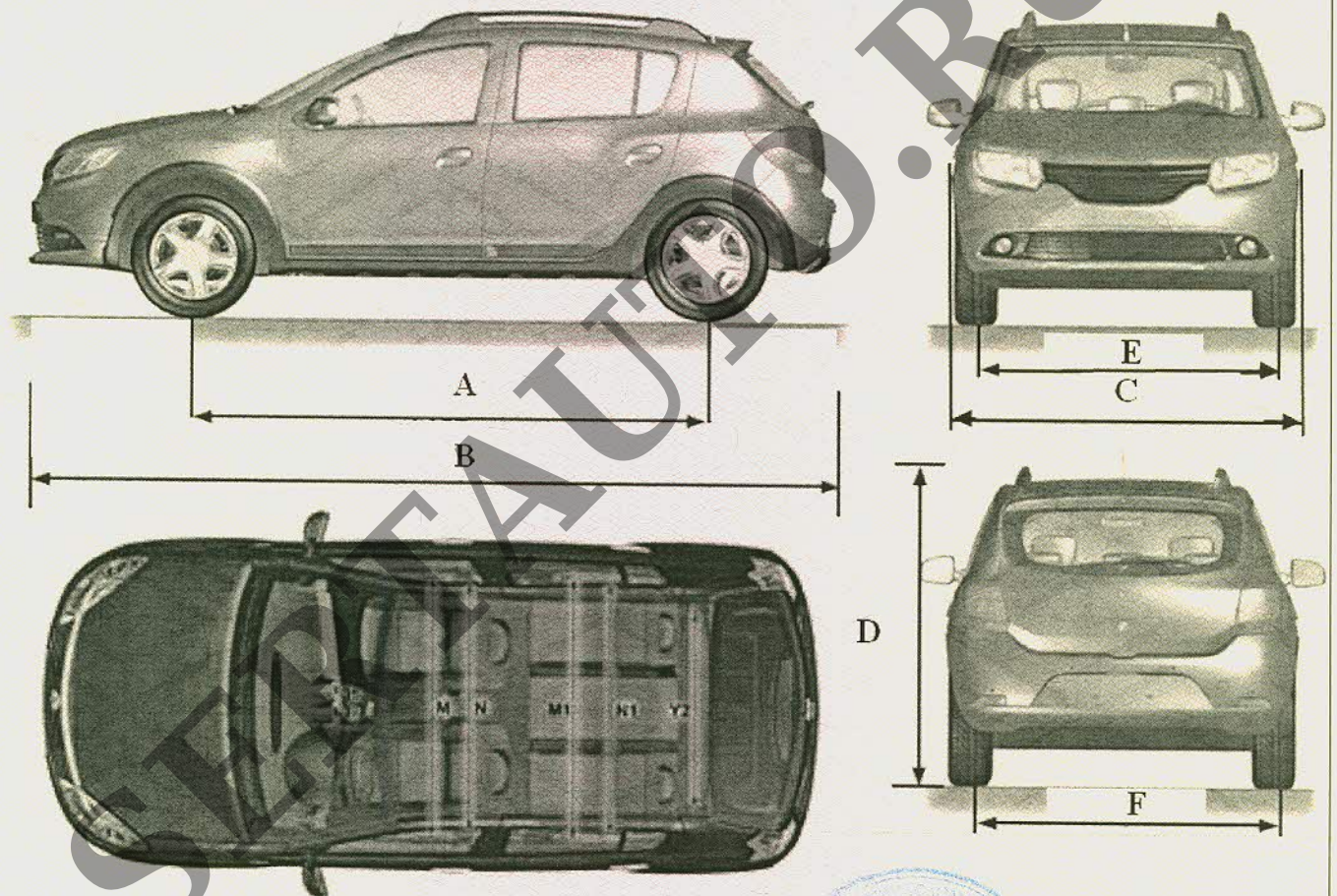

Параметр	Размеры, мм
A	2589
B	4057...4080
C	1733...1757
D	1523..1618
E	1497
F	1486



## Приложение № 4

**ОБЩИЙ ВИД ТРАНСПОРТНОГО СРЕДСТВА**  
**марка RENAULT, тип SR, модификации HSRGAN, HSRGA5, HSRDDG, HSRHGN, HSRHGD,**  
**коммерческие наименования DUSTER**

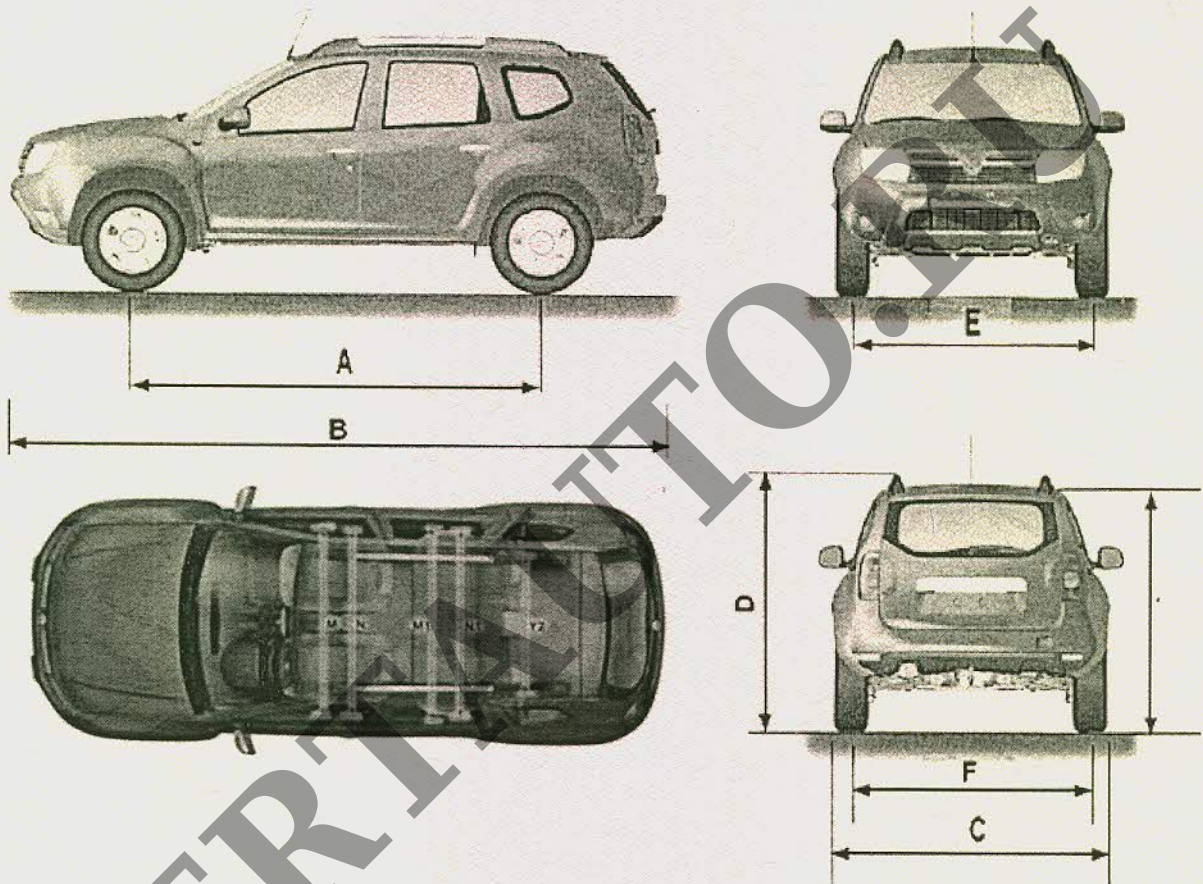

Параметр	Размеры, мм
A	2673
B	4315
C	1822
D	1625..1695
E	1560
F	1567



## Приложение № 4

**ОБЩИЙ ВИД ТРАНСПОРТНОГО СРЕДСТВА**  
**марка RENAULT, тип SR, модификации ASRBA6, ASRBA5, ASREA1,**  
**коммерческие наименования КАПТУР / CAPTUR**

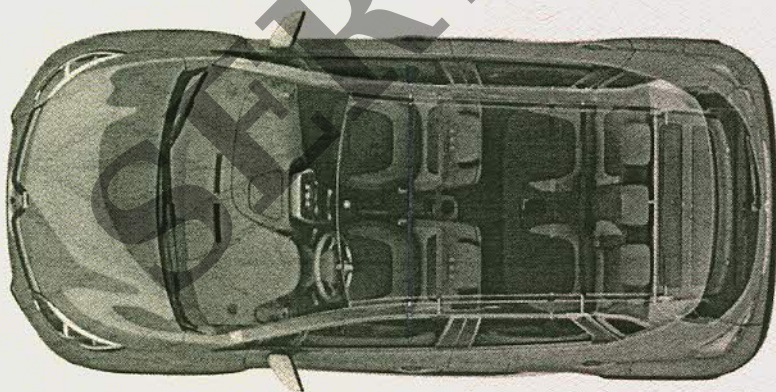
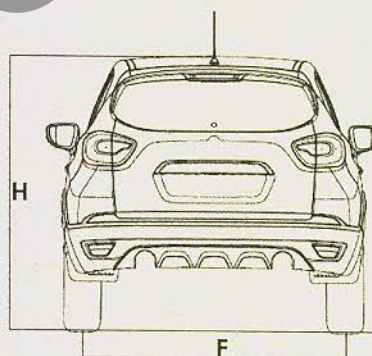
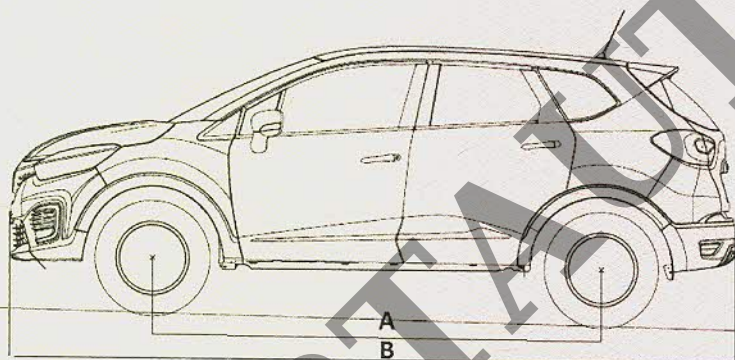
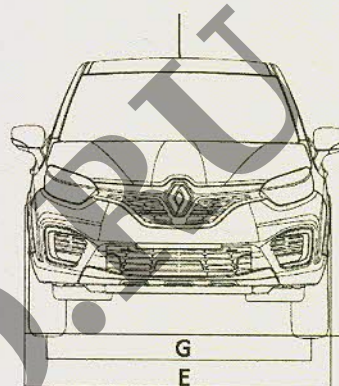
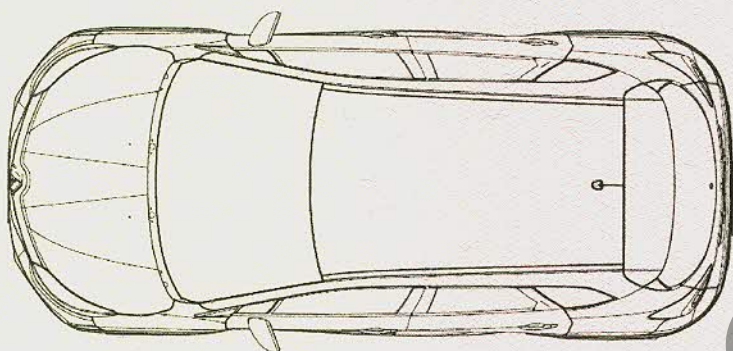

Параметр	Размеры, мм
A	2673
B	4333
E	1813
H	1613
G	1564
F	1570