

**ОРГАН ПО СЕРТИФИКАЦИИ**  
продукции машиностроения ВНИИНМАШ (ОС "ПРОММАШ")  
№ РОСС RU.0001.11АЯ04 от 10.09.1998 г.  
123007, г. Москва, ул. Шеногина, д. 4, тел. 256-14-77

**РОСС RU.АЯ04.E00204**

22

апреля

2004

Марка транспортного средства	<b>KIA</b>
Тип транспортного средства	<b>Magentis (GD)</b>
Категория транспортного средства	<b>M<sub>1</sub></b>
Код ОКП	<b>45 1481</b>
Код VIN	<b>X4XGD22...</b>
Изготовитель и его адрес	<b>ЗАО "Автотор", 236013, г. Калининград, ул. Магнитогорская, 4, Российская Федерация</b>
Поставщик комплектов для сборки и его адрес	<b>KIA Motors Corporation, 15-21, Yoido-Dong, Youngdeungpo-Ku, Seoul, Korea</b>

**ОБЩИЕ ХАРАКТЕРИСТИКИ ТРАНСПОРТНОГО СРЕДСТВА**

Колесная формула / ведущие колеса	<b>4 x 2 / передние</b>
Схема компоновки транспортного средства	<b>расположение двигателя – переднее, поперечное</b>
Тип кузова / количество дверей	<b>цельнометаллический, несущий, седан / 4</b>
Количество мест спереди / сзади	<b>2 / 3</b>

## РОСС RU.АЯ04.Е00204

для модификаций:	2222	2223	2242	2243
<b>Габаритные размеры, мм</b>				
– длина	4730			
– ширина	1820			
– высота	1410			
База, мм	2700			
Колея передних / задних колес, мм	1540/1530			
Масса снаряженного транспортного средства, кг	1478-1558	1490-1571	1487-1564	1500-1577
Полная масса транспортного средства, кг	1985		2000	
Полная масса, приходящаяся:				
– на переднюю ось, кг	955-1020	970-1035	960-1020	975-1035
– на заднюю ось, кг	965-1030	950-1015	980-1040	965-1025
Допустимая полная масса прицепа, кг				
– прицеп без тормозов	750			
– прицеп с тормозами	1700			
<b>Двигатель</b> (марка, тип)	Hyundai Motors Company, G4JP		Hyundai Motors Company, G6BV	
– количество и расположение цилиндров	4, рядное		6, V - образное	
– рабочий объем, см <sup>3</sup>	1997		2493	
– степень сжатия	10,0		10,0	
Максимальная мощность, кВт (мин <sup>-1</sup> )	100,0 (6000)		123,6 (6000)	
Максимальный крутящий момент, Нм (мин <sup>-1</sup> )	177,3 (4500)		227,8 (4000)	
Топливо	неэтилированный бензин с октановым числом не менее 92			
<b>Система питания</b>	электронный многоточечный впрыск топлива			
Воздушный фильтр (марка, тип)	LG 28110-38006, ДАЕКI 28110-38300, с сухим бумажным элементом		LG 28110-37101, с сухим бумажным элементом	

## РОСС RU.АЯ04.Е00204

для модификаций:	2222	2242	2223	2243
<b>Система зажигания</b>	электронная, бесконтактная, HYUNIL			
Катушка зажигания (марка, тип)	HYUNIL HSA-410		HYUNIL 27301-37100	
Свечи зажигания (марка, тип)	Woojin/NGK, Selim/Champion, BPR6ES-11, RN9YC4, RN10PYP4		Woojin/ Selim, PFR5N-11, RC10PYP4	
<b>Система выпуска и нейтрализации отработавших газов</b>	два глушителя; нейтрализатор отработавших газов			
Основной глушитель (марка, тип)	Wooshin MS60		Wooshin MS80	
Дополнительный глушитель (марка, тип)	Wooshin MS60 или MS80			
Нейтрализатор (марка, тип)	TSHA1		FSHA2	
<b>Трансмиссия</b>	механическая		гидромеханическая	
Сцепление (марка, тип)	фрикционное, сухое, однодисковое,		—	
Коробка передач (марка, тип)	механическая, с ручным управлением		автоматическая	
– число передач	5		4	
– передаточные числа				
I —	3,455		2,842	
II —	1,947		1,529	
III —	1,296		1,000	
IV —	0,943		0,712	
V —	0,755		—	
3X —	3,455		2,480	
Главная передача (марка, тип)	одинарная, цилиндрическая			
– передаточное число	4,063	3,882	4,042	3,770
<b>Подвеска</b>				
– передняя	независимая, на двойных поперечных рычагах, со стабилизатором поперечной устойчивости			
– задняя	независимая, многорычажная, со стабилизатором поперечной устойчивости			

**РОСС RU.AЯ04.E00204**

**Рулевое управление** (марка, тип) с гидроусилителем; рулевой механизм типа "шестерня - рейка"

**Тормозные системы**

- рабочая (марка, тип) гидравлический двухконтурный привод с диагональным разделением на контуры, с АБС или без неё; тормозные механизмы передних колес - дисковые, задних – дисковые или барабанные
- запасная (марка, тип) один из контуров рабочей тормозной системы
- стояночная (марка, тип) механический (тросовый) привод к тормозным механизмам задних колес

**Шины**

- размер	195/70R14	205/60R15
- индекс несущей способности	91	91
- категория скорости	H	H,V

**Дополнительное оборудование транспортного средства**

электрический стеклоочиститель и стеклоомыватель ветрового стекла, кондиционер, противоугонное устройство, подушки безопасности, сцепное устройство

автомобиль KIA Magentis (GD)

Описание маркировки транспортного средства приведено в приложении 2.

Общие виды транспортного средства на 1 листе приведены в приложении 3.

Заместитель руководитель органа  
по сертификации

Зам.

**А.В. Куликов**

**А.Г. Пасько**

подпись

инициалы, фамилия

## РОСС RU.АЯ04.Е00204

Приложение № 2 к "одобрению типа транспортного средства"

## ОПИСАНИЕ МАРКИРОВКИ ТРАНСПОРТНОГО СРЕДСТВА

1. Место расположения и форма знака соответствия:  
В моторном отсеке с правой стороны, на брызговике правого крыла.  
Знак соответствия выполнен по ГОСТ Р 50460 с указанием номера данного "одобрения типа транспортного средства".
2. Место расположения таблички изготовителя:  
В моторном отсеке, на щите передка, с левой стороны.
3. Место расположения идентификационного номера (код VIN):
  - 3.1. На табличке изготовителя.
  - 3.2. В моторном отсеке с правой стороны, на брызговике правого крыла.
  - 3.3. В передней части багажного отделения, с правой стороны.
4. Структура и содержание идентификационного номера (номеров) транспортных средств:

1	2	3	4	5	6	7	8	9	10	11	12	13	14	15	16	17
X	4	X	G	D	2	2	?	?	?	?	?	?	?	?	?	?

поз. 1 - 3: X4X – WMI (международный код изготовителя): ЗАО "Автотор"

поз. 4 - 5: GD – тип транспортного средства KIA Magentis (Optima)

поз. 6 - 7: 22 – тип кузова: четырехдверный седан

поз. 8: тип двигателя:  
2 – бензиновый 2,0 л.  
4 – бензиновый 2,5 л.

поз. 9: тип коробки передач:  
2 – механическая  
3 – автоматическая

поз. 10: код года выпуска по ОСТ 37.001.269

поз. 11 - 17: производственный номер транспортного средства

Приложение № 3 к "одобрению  
типа транспортного средства"

№ РОСС RU.АЯ04.Е00204

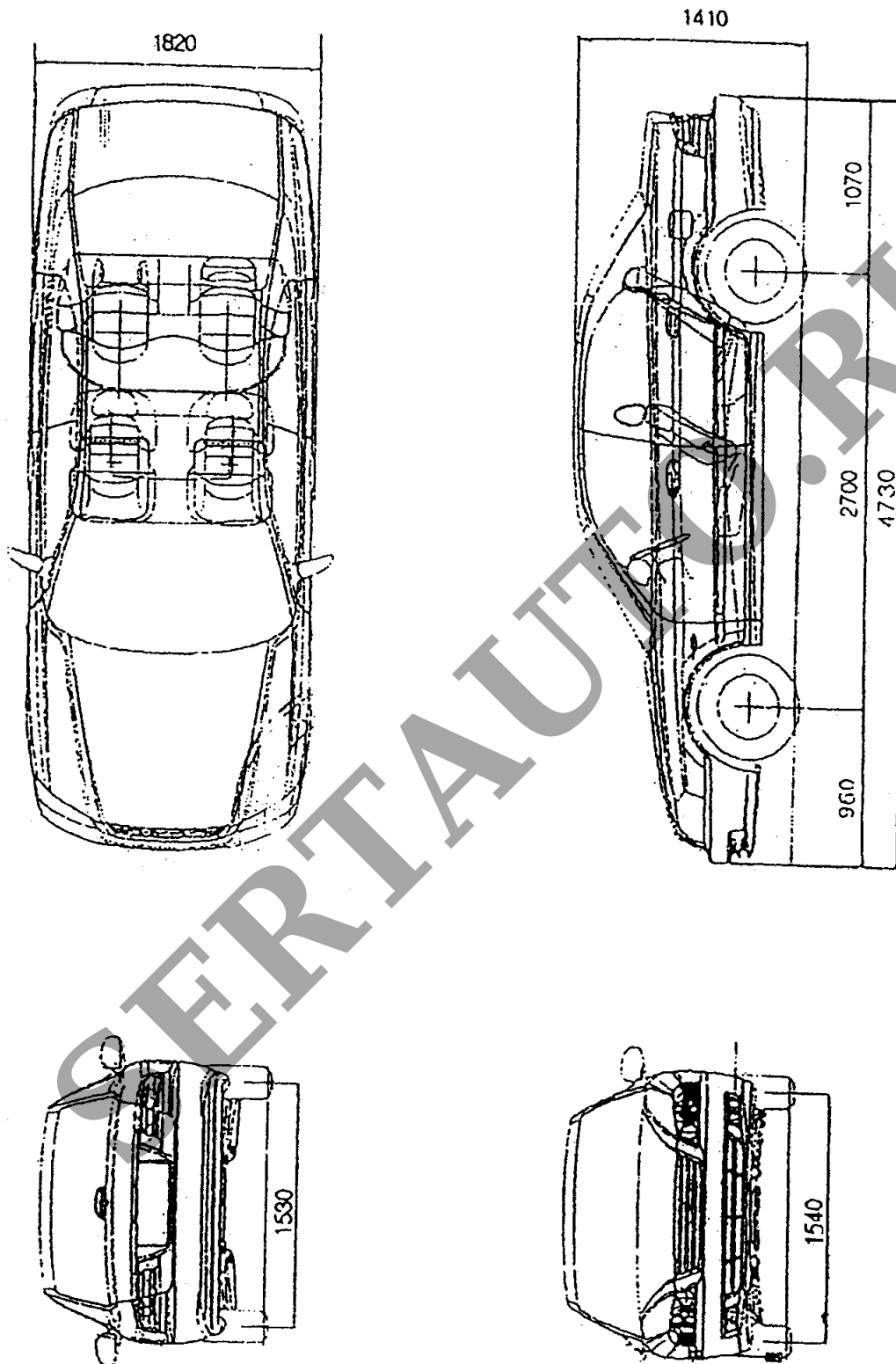

Автомобиль KIA Magentis (GD)