

# РОССИЙСКАЯ ФЕДЕРАЦИЯ

## ОДОБРЕНИЕ ТИПА ТРАНСПОРТНОГО СРЕДСТВА

0008929

№ E-RU.MT02.B.00106.П1Р2

Срок действия с 01 октября 2014 по 31 декабря 2015

### ОРГАН ПО СЕРТИФИКАЦИИ

механических транспортных средств и прицепов, их составных частей и предметов оборудования  
"САТР-ФОНД" Межотраслевого Фонда "Сертификация автотранспорта САТР" (ОС "САТР-ФОНД")  
125480, г. Москва, ул. Героев Панфиловцев, 24; 125438, г. Москва, ул. Автомоторная, 2;  
ОГРН: 1027739132530; № РОСС RU.0001.11MT02 от 03.06.2014 г. до 03.06.2019 г.  
тел.: (495) 454-42-27, (495) 456-62-51, (495) 496-82-44 / факс: (495) 454-72-12, (495) 496-82-44  
e-mail: [mail@satrfond.ru](mailto:mail@satrfond.ru)

### ТРАНСПОРТНЫЕ СРЕДСТВА

МАРКА	LIFAN
КОММЕРЧЕСКОЕ НАИМЕНОВАНИЕ	Smily
ТИП	1133
МОДИФИКАЦИИ	113311-0000010
КАТЕГОРИЯ	M <sub>1</sub>
ЭКОЛОГИЧЕСКИЙ КЛАСС	4
КОД ОКП/ТН ВЭД	45 1421 / 8703 22
ЗАЯВИТЕЛЬ И ЕГО АДРЕС	Общество с ограниченной ответственностью "Лифан Моторс Рус" (ООО "Лифан Моторс Рус"), 129226, г. Москва, ул. Сельскохозяйственная, д. 30, стр. 1, Российская Федерация, тел./факс +7-495-665-4742
ИЗГОТОВИТЕЛЬ И ЕГО АДРЕС	Общество с ограниченной ответственностью автомобильная компания "ДерВейс" (ООО АК "ДерВейс"), 369005, г. Черкесск, ул. Подгорная, д. 134В, Карачаево-Черкесская Республика, Российская Федерация, ОГРН: 1020900515305, тел./факс: (8782) 20-30-24
ПРЕДСТАВИТЕЛЬ ИЗГОТОВИТЕЛЯ И ЕГО АДРЕС	Общество с ограниченной ответственностью "Лифан Моторс Рус" (ООО "Лифан Моторс Рус"), 129226, г. Москва, ул. Сельскохозяйственная, д. 30, стр. 1, Российская Федерация, тел./факс +7-495-665-4742
СБОРОЧНЫЙ ЗАВОД И ЕГО АДРЕС	369005, г. Черкесск, ул. Подгорная, д. 134В, Карачаево-Черкесская Республика, Российская Федерация
ПОСТАВЩИК СБОРОЧНЫХ КОМПОНЕНТОВ И ЕГО АДРЕС	—



соответствуют установленным в Российской Федерации требованиям технического регламента о безопасности колесных транспортных средств.

Действие данного ОДОБРЕНИЯ ТИПА ТРАНСПОРТНОГО СРЕДСТВА распространяется на серийно выпускаемую продукцию.

Данное ОДОБРЕНИЕ ТИПА ТРАНСПОРТНОГО СРЕДСТВА без приложений недействительно.

Приложение № 1. Общие характеристики транспортного средства

Приложение № 2. Перечень документов, явившихся основанием для оформления ОДОБРЕНИЯ ТИПА ТРАНСПОРТНОГО СРЕДСТВА

Приложение № 3. Описание маркировки транспортного средства

Приложение № 4. Общий вид транспортного средства на одной странице

### ДОПОЛНИТЕЛЬНАЯ ИНФОРМАЦИЯ

Отсутствует.

Руководитель органа по сертификации



подпись

Б.В. Кисуленко

инициалы, фамилия

**ОДОБРЕНИЕ ТИПА ТРАНСПОРТНОГО СРЕДСТВА УТВЕРЖДЕНО.**

Внесена запись в реестр за № E-RU.MT02.V.00106.П1P2 от 26 сентября 2014



Заместитель руководителя

**РОССТАНДАРТА**

наименование федерального органа исполнительной власти, выполняющего функции компетентного административного органа Российской Федерации в соответствии с Женевским Соглашением 1958 года

А.В. Зажигалкин

инициалы, фамилия

## ОБЩИЕ ХАРАКТЕРИСТИКИ ТРАНСПОРТНОГО СРЕДСТВА

Колесная формула /ведущие колеса	4 x 2 / передние
Схема компоновки транспортного средства	переднеприводная
Расположение двигателя	переднее поперечное
Тип кузова/количество дверей	цельнометаллический, несущий, хэтчбек / 5
Количество мест для сидения	5 (первый ряд – 2, второй ряд – 3)
Габаритные размеры, мм	
– длина	3775
– ширина	1620
– высота	1430
База, мм	2340
Колея передних / задних колес, мм	1385 / 1365

для модификаций:	с механической трансмиссией	с автоматической трансмиссией
Масса транспортного средства в снаряженном состоянии, кг	1060	1065
Полная масса транспортного средства, кг (технически допустимая)	1360	1365
Максимальная осевая масса (технически допустимая), кг		
– на переднюю ось	720	725
– на заднюю ось	640	640
Максимальная масса прицепа, кг	буксировка прицепа не предусмотрена	

Двигатель (марка, тип)	LF479Q3-B, четырехтактный, с искровым зажиганием
– количество и расположение цилиндров	4, рядное
– рабочий объем, см <sup>3</sup>	1342
– степень сжатия	10.0
Максимальная мощность, кВт (мин <sup>-1</sup> ), по Правилам ЕЭК ООН № 85	65.0 (6000)
Максимальный крутящий момент, Нм (мин <sup>-1</sup> )	113.0 (3500...4500)
Топливо	бензин с октановым числом не менее 92
Система питания (тип)	впрыск топлива с электронным управлением
Блок управления (маркировка)	UAES, ME7
Воздушный фильтр (тип, маркировка)	
– корпус	Chongqing Dongfang, F1109
– фильтрующий элемент	Chongqing Dongfang, F1109160 или Chongqing East, FAE1109000, F1109, сухой, бумажный



к Одобрению типа транспортного средства № E-RU.MT02.B.00106.II1P2

Система зажигания (тип)	электронная, бесконтактная
Катушка зажигания (маркировка)	UAES, SZK
Свечи зажигания (маркировка)	Zhuzhou Torch Spark Plug Co., Ltd., K7RTC или Bosch, FR78
Система выпуска и нейтрализации отработавших газов	два глушителя; система нейтрализации отработавших газов
Нейтрализатор (маркировка)	Wuxi Honghu Muffler Co., Ltd., LF479Q3-B-1008100A или FAF1205210
Глушители (маркировка)	Wuxi Honghu Muffler Co., Ltd.
	- 1 ступень F1201100B1 или FAF1201100
	- 2 ступень F1201600

Трансмиссия (тип)	механическая		
	The Ningbo great association machine manufacture Co., Ltd., 1601200A, однодисковое, сухое, с гидравлическим приводом		многодисковое, работающее в масле
Сцепление (марка, тип)			
Коробка передач (марка, тип)	Zhuzhou Ougerui Transmission Co., Ltd., ZQC5T14A1, с ручным управлением	Chongqing Landai Powertrain Corp., LD511MF, с ручным управлением	Hunan Jianglu Rongda Vehicle Transmission, RDC15-FB, вариатор
- число передач	вперед - 5, назад - 1	вперед - 5, назад - 1	-
- передаточные числа			2.432...0.442
	I - 3.182	3.182	
	II - 1.895	1.895	
	III - 1.250	1.250	
	IV - 0.912	0.909	
	V - 0.718	0.703	
	З.Х. - 3.133	3.133	2.137
Главная передача (тип, маркировка)	Zhuzhou Ougerui Transmission Co., Ltd., ZQC5T14A1, цилиндрическая	Chongqing Landai Powertrain Corp., LD511MF, цилиндрическая	Hunan Jianglu Rongda Vehicle Transmission, RDC15-FB, цилиндрическая
- передаточное число	3.938	3.938	5.242

**Подвеска**

Передняя (описание) независимая, пружинная, типа Макферсон, со стабилизатором поперечной устойчивости

Задняя (описание) независимая, пружинная, типа Макферсон, со стабилизатором поперечной устойчивости

Рулевое управление (описание) с гидроусилителем или электроусилителем

- рулевой механизм (тип, маркировка) "шестерня-рейка",  
TIANJIN JINFENG или Zhu Zhou Elite Electromechanical Co., Ltd.



**Тормозные системы**

Рабочая (описание)	гидравлический двухконтурный привод с диагональным разделением на контуры, с вакуумным усилителем, тормозные механизмы передних колес – дисковые, задних – барабанные, с АБС и EBD
Запасная (описание)	каждый контур рабочей тормозной системы
Стояночная (описание)	механический (тросовый) привод к тормозным механизмам задних колес
– усилитель (маркировка)	F3540000C1, вакуумный
– тормозные цилиндры (маркировка)	F3502, F3501100, F3501600 – передние F3502, F3502100, F3502600 – задние

**Шины**

– размерность	165/70 R14	175/65 R14	185/60 R14
– минимально допустимый индекс нагрузки	81	82	82
– скоростная категория	T	H	H
– статический радиус, мм	293	291	289

<b>Оборудование транспортного средства</b>	базовое: фронтальные подушки безопасности водителя и переднего пассажира, по заказу: электропривод и подогрев наружных зеркал заднего вида, противоугонное устройство, электростеклоподъемники, кондиционер
--	--

Руководитель органа по сертификации

*(Подпись)*  
подпись

**Б.В. Кисуленко**

инициалы, фамилия



к Одобрению типа транспортного средства № E-RU.MT02.B.00106.П1P2

**Перечень документов, явившихся основанием для оформления  
ОДОБРЕНИЯ ТИПА ТРАНСПОРТНОГО СРЕДСТВА**

Элементы объектов технического регулирования, в отношении которых установлены требования безопасности	Наименование и происхождение документа, подтверждающего соответствие	Номер документа и дата выпуска
1	2	3
Выступающие части конструкции, п. 6 Раздела II технического регламента о безопасности колесных транспортных средств	Декларация, ООО "Лифан Моторс Рус", Российская Федерация	Д-RU.MT25.B.00548 с 03.12.2013 г. по 03.12.2017 г.
Кондиционеры и холодильное оборудование, п. 7 Раздела II технического регламента о безопасности колесных транспортных средств	— " — " —	— " — " —
Возможность оснащения аппаратурой ГЛОНАСС, ГЛОНАСС/GPS, п. 8 Раздела II технического регламента о безопасности колесных транспортных средств	— " — " —	— " — " —
Интерфейс, п. 9 Раздела II технического регламента о безопасности колесных транспортных средств	— " — " —	— " — " —
Световозвращатели, Правила ЕЭК ООН № 3-02, включая дополнения 1-10	Сообщение, RDW, The Netherlands	E4-3R-023625 от 04.05.2013 г.
Устройства для освещения заднего номерного знака, Правила ЕЭК ООН № 4-00, включая дополнения 1-14	Сообщение, Vehicle Certification Agency, The United Kingdom	E11 04R-00 0610 от 01.09.2009 г.
Указатели поворота, Правила ЕЭК ООН № 6-01, включая дополнения 1-19	Сообщение, RDW, The Netherlands	E11 06R-01 1465 от 24.08.2009 г. E4-6R-0117457 от 04.05.2013 г. E4-6R-0117458 от 06.05.2013 г.
Габаритные сигналы, сигналы тормозного действия, Правила ЕЭК ООН № 7-02, включая дополнения 1-6	Сообщение, Vehicle Certification Agency, The United Kingdom	E4-7R-0217457 от 04.05.2013 г. E4-7R-0217458 от 06.05.2013 г. E11 07R-02 2065 от 01.09.2009 г.



к Одобрению типа транспортного средства № E-RU.MT02.B.00106.П1Р2

1	2	3
Устойчивость к воздействию внешних источников электромагнитного излучения и электромагнитная совместимость, Правила ЕЭК ООН № 10-03, -04	Сообщение, Ministerio de Industria, Energía y Turismo, Spain Сертификат, Орган по сертификации автотехники - механических транспортных средств, запасных частей и принадлежностей АНО "Центр содействия сертификации автотехники" (ОС ЦСС АМТ), РОСС RU.0001.11MT25, Российская Федерация	E9-10R-04.1151 от 01.10.2013 г.  C-RU.MT25.B.09097 с 12.08.2013 г. по 12.08.2017 г.
Замки и петли дверей, Правила ЕЭК ООН № 11-03, включая дополнение 1	— " — " —	C-RU.MT25.B.12644 с 05.09.2014 г. по 05.09.2018 г.
Травмобезопасность рулевого управления, Правила ЕЭК ООН № 12-03, включая дополнения 1-3	— " — " —	C-RU.MT25.B.12645 с 05.09.2014 г. по 05.09.2018 г.
Эффективность тормозных систем, Правила ЕЭК ООН № 13-10, включая дополнения 1-3	— " — " —	C-RU.MT25.B.01983 с 26.05.2011 г. по 26.05.2015 г.
Места крепления ремней безопасности, Правила ЕЭК ООН № 14-07, включая дополнение 1	— " — " —	C-RU.MT25.B.12646 с 05.09.2014 г. по 05.09.2018 г.
Требования к ремням безопасности и оснащению удерживающими системами, Правила ЕЭК ООН № 16-04, включая дополнения 1-11, Правила ЕЭК ООН № 16-06	Сообщение, RDW, The Netherlands	C-RU.MT25.B.12647 с 05.09.2014 г. по 05.09.2018 г. Ar4m E4-16R-0439288 от 09.12.2009 г. Ar4m E4-16R-0436276 от 06.04.2007 г. Ar4m E4-16R-0439289 от 09.12.2009 г. Ar4m E4-16R-0439313 от 09.12.2009 г.
Прочность сидений и их креплений, Правила ЕЭК ООН № 17-08	Сертификат, ОС ЦСС АМТ, РОСС RU.0001.11MT25, Российская Федерация	C-RU.MT25.B.12717 с 18.09.2014 г. по 31.12.2015 г.
Передние противотуманные фары, Правила ЕЭК ООН № 19-03, включая дополнение 2	Сообщение, Vehicle Certification Agency, The United Kingdom	E11 19R-02 0327 от 24.08.2009 г.
Травмобезопасность внутреннего оборудования, Правила ЕЭК ООН № 21-01, включая дополнения 1	Сообщение, Ministerio de Industria, Energía y Turismo, Spain	E9-21R-01.1034 от 04.11.2013 г.

к Одобрению типа транспортного средства № E-RU.MT02.B.00106.П1Р2

1	2	3
Фонари заднего хода, Правила ЕЭК ООН № 23-00, включая дополнения 1-15	Сообщение, RDW, The Netherlands	E4-23R-0017458 от 06.05.2013 г.
Подголовники сидений, Правила ЕЭК ООН № 25-04	Сертификат, ОС ЦСС АМТ, РОСС RU.0001.11MT25, Российская Федерация	C-RU.MT25.B.12717 с 18.09.2014 г. по 31.12.2015 г.
Травмобезопасность наружных выступов, Правила ЕЭК ООН № 26-03	Сообщение, Ministerio de Industria, Energía y Turismo, Spain	E9-26R-03.1064 от 17.10.2013 г.
Звуковые сигнальные приборы, Правила ЕЭК ООН № 28-00, включая дополнения 1-3	Сертификат, ОС ЦСС АМТ, РОСС RU.0001.11MT25, Российская Федерация Сообщение, RDW, The Netherlands	C-RU.MT25.B.12648 с 05.09.2014 г. по 05.09.2018 г. E4-28R-000168 от 02.08.2007 г.
Оснащение шинами, Правила ЕЭК ООН № 30-02, включая дополнения 1-16 <sup>1</sup>	— " — " — Сообщение, Государственный комитет Российской Федерации по стандартизации и метрологии Сообщение, Федеральное агентство по техническому регулированию и метрологии Российской Федерации	E4-30R-0231057 от 24.12.2008 г. E4-30R-0244357 от 30.01.2009 г. E22 020432 от 19.11.2001 г. E22 020519 от 17.09.2003 г. E22 020863 от 10.10.2008 г.
Пожарная безопасность, Правила ЕЭК ООН № 34-02, включая дополнения 1-3	Сертификат, ОС ЦСС АМТ, РОСС RU.0001.11MT25, Российская Федерация	C-RU.MT25.B.12649 с 05.09.2014 г. по 05.09.2018 г.
Расположение педалей управления, Правила ЕЭК ООН № 35-00, включая дополнение 1	— " — " —	C-RU.MT25.B.12650 с 05.09.2014 г. по 05.09.2018 г.
Лампы накаливания, Правила ЕЭК ООН № 37-03, включая дополнения 1-34 <sup>2</sup>	Сообщение, RDW, The Netherlands	E4 37R-2WP от 27.04.2009 г. E4 37R-2TH от 27.04.2009 г. E4 37R-2LL от 27.04.2009 г. E4 37R-032CT от 20.04.1998 г. E4 37R-032DZ от 21.04.2009 г.
Задние противотуманные огни, Правила ЕЭК ООН № 38-00, включая дополнения 1-14	— " — " —	E4-38R-004123 от 05.05.2013 г.
Механизмы измерения скорости, Правила ЕЭК ООН № 39-00, включая дополнения 1-14	Сообщение, Ministerio de Industria, Energía y Turismo, Spain Сертификат, ОС ЦСС АМТ, РОСС RU.0001.11MT25, Российская Федерация	E9-39R-00.1175 от 01.10.2013 г. E9-39R-00.1176 от 01.10.2013 г. C-RU.MT25.B.01984 с 26.05.2011 г. по 26.05.2015 г.



к Одобрению типа транспортного средства № E-RU.MT02.B.00106.П1Р2

1	2	3
Оснащение безопасными стеклами, Правила ЕЭК ООН № 43-00, включая дополнения 1-12	Сертификат, ОС ЦСС АМТ, РОСС RU.0001.11MT25, Российская Федерация Сообщение, RDW, The Netherlands	C-RU.MT25.B.12703 с 16.09.2014 г. по 16.09.2018 г.  II E4-43R-000136 Ext. 02 от 27.03.2008 г. E4-43R-000137 от 09.11.2006 г.
Оснащение устройствами непрямого обзора, Правила ЕЭК ООН № 46-02, Правила ЕЭК ООН № 46-03	Сообщение, Vehicle Certification Agency, The United Kingdom Сообщение, Ministerio de Industria, Energía y Turismo, Spain	III E11 46R-02 6273 от 30.06.2008 г. I E11 46R-038137 от 07.05.2013 г. I-E9-02.6390 от 17.09.2009 г. E9-46R-03.11062 от 01.10.2013 г.
Количество, месторасположение, характеристики и действие устройств освещения и световой сигнализации, Правила ЕЭК ООН № 48-05	— " — " —	E9-48R-05.1179 от 01.10.2013 г.
Внешний шум, Правила ЕЭК ООН № 51-02, включая дополнения 1-4, 6	— " — " —  Сертификат, ОС ЦСС АМТ, РОСС RU.0001.11MT25, Российская Федерация	E9-51R-02.1716 от 03.10.2013 г. E9-51R-02.1717 от 03.10.2013 г. C-RU.MT25.B.01985 с 26.05.2011 г. по 26.05.2015 г.
Рулевое управление, Правила ЕЭК ООН № 79-01, включая дополнения 1-3	— " — " —  Сообщение, Ministerio de Industria, Energía y Turismo, Spain	C-RU.MT25.B.09098 с 12.08.2013 г. по 12.08.2017 г. E9-79R-01.1100 от 03.10.2013 г.
Дневные ходовые огни, Правила ЕЭК ООН № 87-00, включая дополнение 1	Сообщение, RDW, The Netherlands	E4-87R-000234 от 04.05.2013 г.
Защита водителя и пассажира при фронтальном столкновении, Правила ЕЭК ООН № 94-01, включая дополнения 1-3, Правила ЕЭК ООН № 94-02	Сообщение, Ministerio de Industria, Energía y Turismo, Spain Сертификат, ОС ЦСС АМТ, РОСС RU.0001.11MT25, Российская Федерация	E9-94R-02.1063 от 03.10.2013 г.  C-RU.MT25.B.09099 с 12.08.2013 г. по 12.08.2017 г.
Защита водителя и пассажира при боковом столкновении, Правила ЕЭК ООН № 95-02, включая дополнение 1	— " — " —	C-RU.MT25.B.09493 с 13.09.2013 г. по 13.09.2017 г.
Фары ближнего и дальнего света, Правила ЕЭК ООН № 117-00, включая дополнения 1-2	Сообщение, RDW, The Netherlands	E4-112R-0017457 от 04.05.2013 г.

к Одобрению типа транспортного средства № E-RU.MT02.B.00106.П1Р2

1	2	3
Защита транспортного средства от несанкционированного использования, Правила ЕЭК ООН № 116-00, включая дополнения 1-2	Сертификат, ОС ЦСС АМТ, РОСС RU.0001.11MT25, Российская Федерация	C-RU.MT25.B.12651 с 05.09.2014 г. по 05.09.2018 г.
Уровень шума от качения шин, Правила ЕЭК ООН № 117-01, -02 <sup>1</sup>	Сообщение, Ministry of Transport, Comstruction and Regional Development of the Slovak Republic  Сообщение, RDW, The Netherlands	E27*117R-01*0029SW*00 от 06.05.2009 г. E27*117R-01*0031SW*00 от 11.08.2009 г. E27*117R-01*0038SW*00 от 11.08.2009 г. E4-117R-024351-S1WR1 Ext. 02 от 14.06.2013 г. E4-117R-010891 S от 18.11.2008 г.
Системы отопления, Правила ЕЭК ООН № 122-00, включая дополнение 1	Сертификат, ОС ЦСС АМТ, РОСС RU.0001.11MT25, Российская Федерация	C-RU.MT25.B.09100 с 12.08.2013 г. по 12.08.2017 г.
Передняя обзорность, Правила ЕЭК ООН № 125-00, включая дополнения 1-2	— " — " —	C-RU.MT25.B.12652 с 05.09.2014 г. по 05.09.2018 г.
Выбросы вредных (загрязняющих) веществ, Технический регламент "О требованиях к выбросам автомобильной техники, выпускаемой в обращение на территории Российской Федерации, вредных (загрязняющих) веществ", пункт 8в: Правила ЕЭК ООН № 83-05B (Экологический класс 4)	— " — " —  Сообщение, Ministerio de Industria, Energía y Turismo, Spain	C-RU.MT25.B.09111 с 13.08.2013 г. по 31.12.2015 г. E9-83R11-05.6281 от 04.11.2013 г. E9-83R11-05.6280 от 04.11.2013 г.
Внутренний шум, п. 2 Приложения 3 к техническому регламенту о безопасности колесных транспортных средств	Сертификат, ОС ЦСС АМТ, РОСС RU.0001.11MT25, Российская Федерация	C-RU.MT25.B.10285 с 28.11.2013 г. по 28.11.2017 г.
Содержание вредных веществ в воздухе кабины водителя и пассажирского помещения транспортного средства, п. 3 Приложения 3 к техническому регламенту о безопасности колесных транспортных средств	— " — " —	C-RU.MT25.B.10286 с 28.11.2013 г. по 28.11.2017 г.



к Одобрению типа транспортного средства № E-RU.MT02.B.00106.П1P2

1	2	3
Управляемость и устойчивость, п. 4 Приложения 3 к техническому регламенту о безопасности колесных транспортных средств	Сертификат, ОС ЦСС АМТ, РОСС RU.0001.11MT25, Российская Федерация	C-RU.MT25.B.01987 с 26.05.2011 г. по 26.05.2015 г.
Вентиляция, отопление и кондиционирование, п. 6 Приложения 3 к техническому регламенту о безопасности колесных транспортных средств	— " — " —	C-RU.MT25.B.12653 с 05.09.2014 г. по 05.09.2018 г.
Системы очистки ветрового стекла от обледенения и запотевания, п. 7 Приложения № 3 к техническому регламенту о безопасности колесных транспортных средств	— " — " —	C-RU.MT25.B.09101 с 12.08.2013 г. по 12.08.2017 г.
Системы очистки и омывания ветрового стекла, п. 8 Приложения № 3 к техническому регламенту о безопасности колесных транспортных средств	— " — " —	C-RU.MT25.B.09102 с 12.08.2013 г. по 12.08.2017 г.
Маркировка и возможность идентификации, Приложение 8 к техническому регламенту о безопасности колесных транспортных средств	Декларация, ООО "Лифан Моторс Рус", Российская Федерация	D-RU.MT25.B.00548 с 03.12.2013 г. по 03.12.2017 г.

1 – допускается установка шин, соответствующих критериям размерности, минимально допустимого индекса нагрузки, минимальной скоростной категории и имеющих отличные от указанных подтверждающие соответствие документы, при наличии на шинах маркировки по Правилам ЕЭК ООН № 30-02, а также по Правилам ЕЭК ООН № 117-00(-01) или Директиве ЕС 92/23 (со знаком "s", подтверждающим соответствие требованиям в отношении шума шин), при условии предоставления в орган по сертификации информации об указанной маркировке.

2 – допускается установка ламп, имеющих отличные от указанных подтверждающие документы, при условии наличия на лампах соответствующей маркировки знаком официального утверждения.

Руководитель органа по сертификации

Б.В. Кисуленко

инициалы, фамилия



**ОПИСАНИЕ МАРКИРОВКИ ТРАНСПОРТНОГО СРЕДСТВА**

1. Место расположения и форма знака обращения на рынке:

На табличке изготовителя.

Знак обращения на рынке выполнен в соответствии с Постановлением Правительства Российской Федерации от 19 ноября 2003 г. № 696.

2. Место расположения таблички изготовителя:

В моторном отсеке на верхней части рамки радиатора.

3. Место расположения идентификационного номера:

3.1. На табличке изготовителя.

3.2. В моторном отсеке на перегородке моторного отсека и салона, справа.

4. Структура и содержание идентификационного номера (номеров) транспортных средств:

1	2	3	4	5	6	7	8	9	10	11	12	13	14	15	16	17
X	9	W	1	1	3	3	?	1	?	?	?	?	?	?	?	?

поз. 1 - 3: Международный идентификационный код изготовителя (код WMI):  
X9W – ООО АК “ДерВейс”, Российская Федерация.

поз. 4 - 7: Обозначение типа транспортного средства: 1133.

поз. 8 - 9: Обозначение модификации транспортного средства:  
11 – для 113311-0000010 с коробкой передач с ручным управлением;  
21 – для 113311-0000010 с вариатором.

поз. 10: Код года выпуска или модельного года согласно Таблице 1 Приложения 8 к техническому регламенту о безопасности колесных транспортных средств.

поз. 11 - 17: Производственный номер транспортного средства.

Руководитель органа по сертификации



Подпись

Б.В. Кисуленко

инициалы, фамилия



к Одобрению типа транспортного средства № E-RU.MT02.B.00106.П1P2

**ОБЩИЙ ВИД ТРАНСПОРТНОГО СРЕДСТВА  
LIFAN 1133 (модификация 113311-0000010) (Smily)**

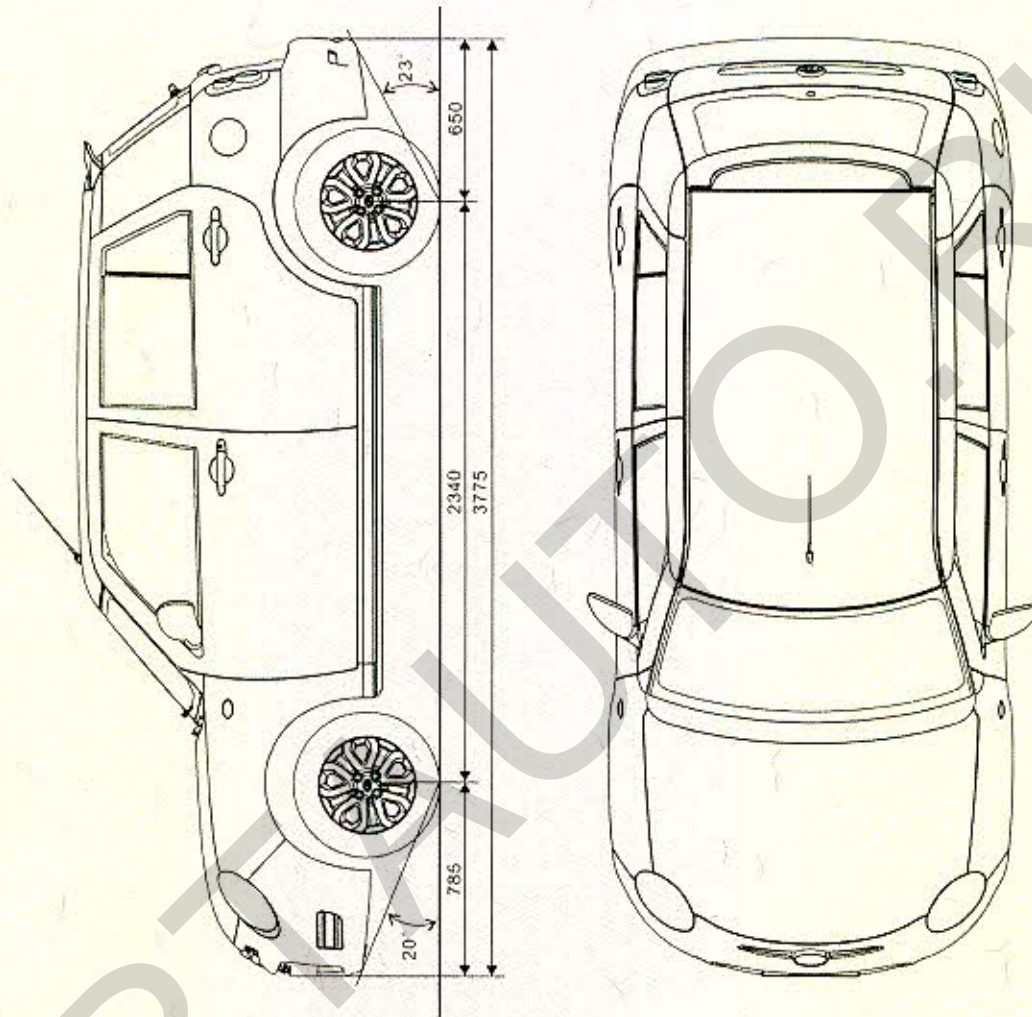

Приложение № \_\_\_\_\_  
к Одобрению типа транспортного средства № \_\_\_\_\_

Стр. \_\_\_\_\_

SERTAUTO.RU