

ТАМОЖЕННЫЙ СОЮЗ

ОДОБРЕНИЕ ТИПА ТРАНСПОРТНОГО СРЕДСТВА



Серия RU № 0005492

№ TC RU E-DE.MT02.00066.П1

Срок действия с 17 марта 2016 г. по 16 марта 2019 г.

ОРГАН ПО СЕРТИФИКАЦИИ

механических транспортных средств и прицепов, их составных частей и предметов оборудования
“САТР-ФОНД” Межотраслевого Фонда “Сертификация автотранспорта САТР” (ОС “САТР-ФОНД”)

юридический адрес: 125480, г. Москва, ул. Героев Панфиловцев, 24; фактические адреса: 125480,

г. Москва, ул. Героев Панфиловцев, 24; 125438, г. Москва, ул. Автомоторная, 2;

тел.: (495) 454-42-27, (495) 456-62-51, (495) 496-82-44 / факс: (495) 454-72-12, (495) 496-82-44;

электронная почта: mail@satrfond.ru; аттестат аккредитации № РОСС RU.0001.11MT02

ТРАНСПОРТНЫЕ СРЕДСТВА

МАРКА	Mercedes-Benz
КОММЕРЧЕСКОЕ НАИМЕНОВАНИЕ	Mercedes-Benz Sprinter
ТИП	Sprinter
МОДИФИКАЦИИ	210CDI, 211CDI, 213CDI, 215CDI, 216, 216CDI, 219CDI, 310CDI, 311CDI, 313CDI, 315CDI, 316, 316CDI, 316NGT, 319CDI, 510CDI, 513CDI, 515CDI, 516, 516CDI, 516NGT, 519CDI
КАТЕГОРИЯ	N ₁ , N ₁ G
ЭКОЛОГИЧЕСКИЙ КЛАСС	5
ЗАЯВИТЕЛЬ И ЕГО АДРЕС	Акционерное общество «Мерседес-Бенц РУС», ОГРН 1027700258530, юридический и фактический адрес: 125167, город Москва, Ленинградский проспект, 39А, Российская Федерация, телефон: + 7 (495) 745-26-00, факс: + 7 (495) 258-41-52 электронная почта: mbr@daimler.com
ИЗГОТОВИТЕЛЬ И ЕГО АДРЕС	Daimler AG, юридический и фактический адрес: D-70546, Stuttgart, Германия
ПРЕДСТАВИТЕЛЬ ИЗГОТОВИТЕЛЯ И ЕГО АДРЕС	Представитель в Российской Федерации: Акционерное общество «Мерседес-Бенц РУС», ОГРН 1027700258530, юридический и фактический адрес: 125167, город Москва, Ленинградский проспект, 39А, Российская Федерация, телефон: + 7 (495) 745-26-00, факс: + 7 (495) 258-41-52 электронная почта: mbr@daimler.com Представитель в Республике Беларусь: Общество с ограниченной ответственностью «Автомобильный дом «Энергия ГмбХ», УНН 100364357, ОКПО 14733120, юридический и фактический адрес: 220035, город Минск, улица Тимирязева, 68, Республика Беларусь, телефон: + 7 375 17 309-9999, факс: + 7 375 17 309-9999 электронная почта: info@mercedes-benz.by Представитель в Республике Казахстан и Республике Кыргызстан: Товарищество с ограниченной ответственностью «Автокапитал», Свидетельство о государственной регистрации № 080240015356, регистрационный № 90673-1910-ТОО (ИУ) юридический и факти- ческий адрес: 050054, город Алматы, улица Стасова, 102, Респуб- лика Казахстан, телефон: +7 727 250 64 24, факс: +7 727 250 90 81 электронная почта: info@autokapital.com

к одобрению типа транспортного средства № TC RU E-DE.MT02.00066.П1

ОБЩИЕ ХАРАКТЕРИСТИКИ ТРАНСПОРТНОГО СРЕДСТВА

Колесная формула / ведущие колеса 4 × 2 / задние или 4 × 4 / все
 Схема компоновки транспортного средства полукапотная, заднеприводная или полноприводная
 Расположение двигателя переднее, продольное
 Исполнение грузозачного пространства цельнометаллический грузовой фургон с остеклением или без него, с низкой, средней или высокой крышей, кузов-фургон общего назначения, бортовая платформа с тентом или без него двух- трех- или четырехдверная, с одним (двух- или трехместная) или с двумя (количество мест для сидения – не более семи) рядами сидений

Кабина

	короткая база	средняя база	длинная база	
Габаритные размеры, мм				
– длина				
для цельнометаллических грузовых фургонов	5261...5581	5926...6246	6961...7281, (7361...7681) ¹	
для транспортных средств с бортовой платформой и кузовом фургон:				
кабина с одним рядом сидений	5496...5900	6046...6520	6946...7530	
кабина с двумя рядами сидений	5576...5900	6156...6520	6856...7530	
– ширина				
для цельнометаллических грузовых фургонов		1993		
для транспортных средств с бортовой платформой и кузовом фургон		2090...2550		
– высота				
для цельнометаллических грузовых фургонов		2357...2632 (низкая крыша)		
		2612...2887 (средняя крыша)		
		2846...3121 (высокая крыша)		
для транспортных средств с бортовой платформой и кузовом фургон		2260...4000 (по тенту или крыше кузова-фургона)		
База, мм	3250	3665	4325	
Колея передних / задних колес, мм	1708...1732 / 1716...1738 (1521 для сдвоенных или 1656 для особо широких колес)			

	с колесной базой:	3250	3665	4325	4325 ¹
Масса транспортного средства в снаряженном состоянии, кг					
для цельнометаллических фургонов:					
– с низкой крышей	1922...2819	2030...2819; 2265...3087 ²	—	—	
– со средней крышей	2030...2819	2060...2819; 2295...3087 ²	2230...3197; 2440...3172 ²	2280...3197; 2490...3227 ²	
– с высокой крышей	—	2085...2819; 2300...3087 ²	2240...3197; 2450...3173 ²	2290...3197; 2500...3227 ²	
для автомобилей с бортовой платформой:					
– кабина с одним рядом сидений	1935...2650	1945...2891; 2215...3031 ²	2065...2993; 2295...3133 ²	—	
– кабина с двумя рядами сидений	2085...2683	2115...2819; 2385...2819 ²	2225...2819	—	

¹ – с увеличенным задним свесом; ² – для мод. 4 x 4

Для модификаций:	2...				3...		5...	
	2800	3000	3025	3190	2800	3200	3490	3500
Технически допустимая максимальная масса транспортного средства, кг	2800	3000	3025	3190	2800	3200	3490	3500
Технически допустимая максимальная масса, приходящаяся на каждую из осей транспортного средства, начиная с передней оси, кг								
— на переднюю ось	1650	1650	1650	1650	1650	1650, 1800, 1860	1650, 1800, 1850, 1860, 2000	1650, 1800, 1850, 1860, 2000
— на заднюю ось	1650	1800	1800	1800	1650	2000	2250	2250, 2300
Технически допустимая максимальная масса автопоезда, кг	2800...3000...5000	3025...5000	3025...5000	3190...5190	2800...5600	3200...6000	3490...6990	3500...7000
Максимальная масса прицепа, кг								
— прицеп без тормозной системы					750			
— прицеп с тормозной системой	2800		2000		2800		3500	3500
Для модификаций:	219СD1, 319СD1, 519СD1				216, 316, 516, 316NGT, 516NGT			
Двигатель внутреннего сгорания (марка, тип)	OM 642 DE30LA 642.896		Daimler AG, Mercedes-Benz M 271 E18 ML 271.951					
	Дизель		четырёхтактный		с искровым зажиганием			
— количество и расположение цилиндров	6, V-образное		4, рядное					
— рабочий объем цилиндров, см ³	2987		1796					
— степень сжатия	17.7±1.5		9.3±0.2					
— максимальная мощность, кВт (мин ⁻¹) по Правилам ЕЭК ООН № 85	140 (3800)		115 (5000)					
— максимальный крутящий момент, Н·м (мин ⁻¹)	440 (1400...2400)		240 (3000...4000)					
Топливо	дизельное		бензин с октановым числом не менее 95					
Система питания (тип)	непосредственное впрыскивание топлива с общей рампой		бензин ³ и сжатый природный газ (для мод. ?16NGT)					
Блок управления (маркировка)	ED 6136		распределенное впрыскивание топлива с электронным управлением					
	NM 6022 или NM 6025 или NM 6023 (для мод. ?16NGT)							

³ - для ограниченного применения согласно руководству по эксплуатации.



Одобрение типа транспортного средства № TC RU E-DE.MT02.00066.П1

Стр. 5

Приложение № 1

Для модификаций:	219CDI, 319CDI, 519CDI	216, 316, 316NGT, 516, 516NGT
с двигателями:	OM 642 DE30LA 642.896	M 271 E18 ML 271.951
ТНВД (тип, маркировка)	Bosch, PH 0019 или A 642 070 08 01	—
Форсунки (тип, маркировка)	Bosch, IN 0025 или A 642 070 12 87	Bosch, A 271 078 00 23 (для мод. 216, 316, 516) Bosch, Siemens, A 266 078 02 49, A 271 078 09 49, A 271 078 11 49 (для мод. 216NGT)
Нагнетатель воздуха (тип, маркировка)	Honeywell Garrett, AL 0046 или A 642 090 57 80	Mercedes-Benz, Eaton, A 271 090 30 80
Воздушный фильтр (тип, маркировка)	Mercedes-Benz, FP 7007 или A 000 090 50 01	Mercedes-Benz, Mann & Hummel, Mahle, FP0098
Глушители шума впуска (маркировка)	—	—
Система зажигания (тип)	—	электронная
Катушка (модуль) зажигания (маркировка)	—	Mercedes-Benz, Beru ZS 0011
Свечи (маркировка)	—	Bosch, Y6 NPP332
Система выпуска и нейтрализации отработавших газов	Mercedes-Benz, один глушитель; нейтрализатор отработавших газов	
Нейтрализаторы (маркировка)	—	
– 1 степень	KT 6044	KT 6054, KT 6058
Глушители (маркировка)	—	
– 1 степень	SH 6013	SH 6012
Фильтр твердых частиц	в едином корпусе с нейтрализатором	

Для модификаций:	210CDI, 310CDI, 510CDI	211CDI, 311CDI	215CDI, 315CDI, 515CDI	213CDI, 313CDI, 513CDI	216CDI, 316CDI, 516CDI
Двигатель внутреннего сгорания (марка, тип)	Daimler AG, Mercedes-Benz, OM 651 DE22LA 651.955				
– количество и расположение цилиндров	651.955				
– рабочий объем цилиндров, см ³	651.955				
– степень сжатия	651.955 или 651.957				
– максимальная мощность, кВт (мин ⁻¹) по Правилам ЕЭК ООН № 85	четырёхтактный дизель				
– максимальный крутящий момент, Н·м (мин ⁻¹)	4, рядное				
Топливо	2143				
Система питания (тип)	16.2±1.5				
Блок управления (маркировка)	70 (3800)	85 (3800)	110 (3800)	95 (3800)	120 (3800)
ТНВД (тип, маркировка)	250 (1400...2400)	280 (1200...2400)	330 (1200...2400)	305 (1200...2400)	360 (1400...2400)
	дизельное				
	непосредственное впрыскивание топлива с общей рампой				
	Delphi, Mercedes-Benz				
	ED 6159 или ED 6132	ED 6150	ED 6149	ED 6158	ED 6157
	Delphi, PH 0017 или A 651 070 00 01, A 651-070 26 01, A 651 070 18 01				

Приложение № 1

Для модификаций:	210CDI, 310CDI, 510CDI	211CDI, 311CDI	215CDI, 315CDI, 515CDI	213CDI, 313CDI, 513CDI	216CDI, 316CDI, 516CDI
с двигателями:	Daimler AG, Mercedes-Benz, OM 651 DE22LA				
	651.955	651.955	651.955	651.955 или 651.957	
Форсунки (тип, маркировка)	Delphi, IN 0037 или A 651 070 30 87, A 651 070 03 87, A 651 070 05 87	Delphi, IN 0022 или A 651 070 05 87	Delphi, IN 0037 или A 651 070 30 87, A 651 070 03 87, A 651 070 05 87		
Нагнетатель воздуха (тип, маркировка)	Borg Warner Turbo Systems или 3K Warner или KKK или ICSI, AL 2010 или A 651 090 48 80 или A 651 090 63 80 или AL 2011 (только для мод. ?10CDI с блоком управления ED 6132)				
Воздушный фильтр (тип, маркировка)	Mercedes-Benz или Mann, FP 7012 или 000 090 78 01 или 000 090 37 51				
Глушители шума впуска (маркировка)	-				
Система выпуска и нейтрализации отработавших газов	Mercedes-Benz, один глушитель; нейтрализатор отработавших газов				
Нейтрализаторы (маркировка) - 1 ступень	KT 6056 или KT 6068	KT 6043	KT 6043 или KT 6056		
Глушители (маркировка) - 1 ступень	SH 6013	SH 6008 или SH 6013			
Фильтр твердых частиц	в едином корпусе с нейтрализатором				

Для модификаций:	216, 316, 516, 313CDI, 316CDI, 319CDI, 316NGT, 513CDI, 516CDI, 516NGT, 519CDI	210CDI, 213CDI, 216CDI, 219CDI, 310CDI, 313CDI, 316CDI, 319CDI, 513CDI, 516CDI, 519CDI	?10CDI, ?11CDI, ?13CDI, ?15CDI, ?16CDI	?10CDI, ?11CDI, ?13CDI, ?15CDI, ?16CDI, ?19CDI	?16, ?16 NGT
Трансмиссия	гидромеханическая		механическая		
Сцепление (марка, тип)	—		M240 или M260 (только с двигателем OM 642), сухое, однодисковое		
Коробка передач (марка, тип)	Mercedes-Benz				
	W5A380	W7T700	TSG 360	TSG 480	NSG 370-6
	автоматическая		с ручным управлением		
- число передач и передаточ- ные числа	вперед - 5, назад - 1	вперед - 7, назад - 2	вперед - 6, назад - 1		

Приложение № 1

Для коробок передач:	W5A380	W7T700	NSG 370-6	TSG 360 / 480
I -	3.595	4.377	5.014	5.076
II -	2.186	2.859	2.831	2.610
III -	1.405	1.921	1.789	1.518
IV -	1.000	1.368	1.256	1.000
V -	0.831	1.000	1.000	0.791
VI -	—	0.820	0.797	0.675
VII -	—	0.728	—	—
3.X.I -	3.167	3.416	4.569	4.722
3.X.II -	—	2.231	—	—

Раздаточная коробка (тип)	Mercedes-Benz, VG 320-3W или VG 28
- число передач и передаточные числа	1 или 2 1.00 и/или 1.40

Для модификаций:	2...	3...	5...
Главная передача (тип)	Mercedes-Benz, гипоидная		
	VL 0-7 CE 1,65		VL 0-8 CE 1,75
	HL 0-2,25	HL 0-2,25 или HL 0-2,45	HL 0-2,25 или HL 0-2,45
- передаточные числа	3.692, 3.727, 3.923, 4.182, 4.364, 4.727, 5.100		

Подвеска

Передняя (описание)

независимая, типа Макферсон, с поперечной однолистовой рессорой, с газонаполненными амортизаторами, со стабилизатором поперечной устойчивости

Задняя (описание)

зависимая, на параболических рессорах, или пневматическая, с газонаполненными амортизаторами, со стабилизатором поперечной устойчивости

Рулевое управление

(описание)

с гидроусилителем, Mercedes-Benz, LZS 054

- рулевой механизм (тип) "шестерня - рейка"

Тормозные системы

Рабочая (описание)

гидравлический двухконтурный привод с диагональным разделением на контуры, с вакуумным усилителем, с АБС; тормозные механизмы всех колес - дисковые

Запасная (описание)

каждый контур рабочей тормозной системы

Стояночная (описание)

механический (тросовый) привод к тормозным механизмам задних колес

Шины	обозначение размера	индекс несущей способности для максимально допустимой нагрузки	обозначение категории скорости	
модификации	все	195/75 R16C	107, 105	R
		205/75 R16C	110, 108, 113, 111	R
		225/75 R16C	116, 114, 118	R
		235/60 R17C	117, 115	R
		235/65 R16C	115, 113, 118, 116, 121, 119	N, R
		245/75R16LT	120	Q
только для задних колес	285/65 R16C	118, 128	R	

Приложение № 1

Оборудование
транспортного
средства

система обеспечения курсовой устойчивости с учетом полезной нагрузки (ADAPTIVE ESP), система обеспечения курсовой устойчивости прицепа, стоп-сигналы с обозначением экстренного торможения, подушки безопасности водителя и пассажира, система индикации интервалов сервисного обслуживания (ASSYST), система противодействия порывам бокового ветра

по заказу: датчик дождя, кондиционер, очистители фар, система помощи при парковке (PARKTRONIC), мультимедиа система (CD, DVD, MP3, Bluetooth, подготовка под установку мобильного телефона, навигационная система Becker MAP Pilot, система голосового управления Linguatronic), многофункциональное рулевое колесо, система «стоп-старт», люк в крыше, система автоматического отпирания водительской двери и открывания боковых сдвижных дверей (KEYLESS ENTRY&SLIDE), сдвижная боковая дверь с электроприводом, камера заднего вида, система предупреждения столкновения на базе радарных датчиков, система мониторинга «мертвой» зоны обзора зеркал, система контроля движения с учетом разметки дороги, система контроля дальнего света, места для крепления грузов в случае отсутствия перегородки кабины, устройство вызова экстренных оперативных служб, дневные ходовые огни

Руководитель органа по сертификации



Подпись

Б.В. Кисуленко

инициалы, фамилия



к одобрению типа транспортного средства № TC RU E-DE.MT02.00066.П1

**Перечень документов, явившихся основанием для оформления
ОДОБРЕНИЯ ТИПА ТРАНСПОРТНОГО СРЕДСТВА**

Элементы объектов технического регулирования, в отношении которых установлены требования безопасности	Наименование и происхождение документа, подтверждающего соответствие	Номер документа и дата выпуска
1	2	3
Выступающие части конструкции, пункт 11 TP TC 018/2011	Декларация о соответствии, Акционерное общество «Мерседес-Бенц РУС», Российская Федерация	TC № RU Д-DE.MT02.В.00442 с 01.03.2016 г. по 29.02.2020 г.
Кондиционеры и холодильное оборудование, пункт 12 TP TC 018/2011	— " —	— " —
Возможность оснащения аппаратурой спутниковой навигации, пункт 13 TP TC 018/2011	— " —	— " —
Оснащение устройством вызова экстренных оперативных служб, пункт 13 ¹ TP TC 018/2011	— " —	— " —
Интерфейс, пункт 15 TP TC 018/2011	— " —	— " —
Световозвращатели, Правила ЕЭК ООН № 3-02	Сообщение, Ministère des transports, Люксембург	E13*48R00*48R03*9579*06 от 24.09.2015 г. E13*48R00*48R03*9578*08 от 24.09.2015 г.
Устройства для освещения заднего регистрационного знака, Правила ЕЭК ООН № 4-00	— " —	— " —
Указатели поворота, Правила ЕЭК ООН № 6-01	— " —	— " —
Габаритные огни, сигналы торможения, Правила ЕЭК ООН № 7-02	— " —	— " —
Устойчивость к воздействию внешних источников электромагнитного излучения и электромагнитная совместимость, Правила ЕЭК ООН № 10-04	Сообщение, Kraftfahrt-Bundesamt, Германия	E1 10R-04 6345 Ext.04 от 15.12.2015 г.
Замки и петли дверей, Правила ЕЭК ООН № 11-03	— " —	E1 11R-03 0249 Ext.03 от 01.08.2013 г.
Травмобезопасность рулевого управления, Правила ЕЭК ООН № 12-03	— " —	E1 12R-03 0316 Ext.02 от 13.05.2015 г. E1 12R-03 0317 Ext.02 от 08.06.2015 г.
Эффективность тормозных систем, Правила ЕЭК ООН № 13-11	— " —	E1 13R-11 4660 Ext.15 от 07.08.2015 г. E1 13R-11 4661 Ext.12 от 30.10.2015 г. E1 13R-11 4661 Ext.12 от 30.10.2015 г. E1 13R-11 4978 Ext.10 от 16.02.2015 г.

Приложение № 2

1	2	3
Места крепления ремней безопасности, Правила ЕЭК ООН № 14-07	Сообщение, Kraftfahrt-Bundesamt, Германия	E1 14R-07 0515 Ext.11 от 20.02.2015 г. E1 14R-07 0516 Ext.14 от 20.02.2015 г.
Оснащение транспортных средств удерживающими системами, Правила ЕЭК ООН № 16-06	— " —	E1 16R-06 0709 Ext.11 от 20.02.2015 г. E1 16R-06 0710 Ext.14 от 20.02.2015 г.
Прочность сидений и их креплений, Правила ЕЭК ООН № 17-08	— " —	E1 17RA-08 0529 Ext. 11 от 20.02.2015 г. E1 17RA-08 0530 Ext. 14 от 20.02.2015 г.
Передние противотуманные фары, Правила ЕЭК ООН № 19-03	Сообщение, Ministère des transports, Люксембург	E13*48R00*48R03*9579*06 от 24.09.2015 г. E13*48R00*48R03*9578*08 от 24.09.2015 г.
Фонари заднего хода, Правила ЕЭК ООН № 23-00	— " —	— " —
Выбросы, Правила ЕЭК ООН № 24-03	Сертификат соответствия, Орган по сертификации механических транспортных средств и прицепов, их составных частей и предметов оборудования "САТР-ФОНД" Межотраслевого Фонда "Сертификация автотранспорта САТР", РОСС RU.0001.11MT02, Российская Федерация	TC RU C-DE.MT02.B.00139 с 01.03.2016 г. по 29.02.2020 г.
Подголовники сидений, Правила ЕЭК ООН № 25-04	Сообщение, Kraftfahrt-Bundesamt, Германия	E1 17RA-08 0529 Ext. 11 от 20.02.2015 г. E1 17RA-08 0530 Ext. 14 от 20.02.2015 г.
Оснащение звуковыми сигнальными приборами, Правила ЕЭК ООН № 28-00	— " —	E1 28R-00 0537 Ext. 02 от 28.02.2013 г.
Защитные свойства кабин, Правила ЕЭК ООН № 29-02	— " —	E1 29R-02 0010 Ext. 03 от 08.09.2015 г.
Пожарная безопасность, Правила ЕЭК ООН № 34-02	— " —	E1 34R-02 0058 от 06.01.2011 г.
Задние противотуманные огни, Правила ЕЭК ООН № 38-00	Сообщение, Ministère des transports, Люксембург	E13*48R00*48R03*9579*06 от 24.09.2015 г. E13*48R00*48R03*9578*08 от 24.09.2015 г.
Механизмы измерения скорости, Правила ЕЭК ООН № 39-00	Сообщение, Kraftfahrt-Bundesamt, Германия	E1 39R-00 1115 Ext. 03 от 17.11.2015 г.
Оснащение безопасными стеклами, Правила ЕЭК ООН № 43-00	— " —	E1 43R-00 2230 Ext. 03 от 06.08.2013 г.
Устройства фарочистки, Правила ЕЭК ООН № 45-01	Сообщение, Kraftfahrt-Bundesamt, Германия	E1 45R-01 0122 Ext. 26 от 15.04.2005 г.
Оснащение устройствами непрямого обзора, Правила ЕЭК ООН № 46-04	— " —	E1 46R-04 1213 Ext. 02 от 29.05.2015 г.
Оснащение устройствами освещения и световой сигнализации, Правила ЕЭК ООН № 48-03	Сообщение, Ministère des transports, Люксембург	E13*48R00*48R03*9579*06 от 24.09.2015 г. E13*48R00*48R03*9578*08 от 24.09.2015 г.

Приложение № 2

1	2	3
Выбросы, Правила ЕЭК ООН № 49-05, (уровень выбросов В2, уровень требований в отношении бортовой диагностики, долговечности, контроля NO _x - "G") (экологический класс 5)	Сертификат соответствия, Орган по сертификации механических транспортных средств и прицепов, их составных частей и предметов оборудования "САТР-ФОНД" Межотраслевого Фонда "Сертификация автотранспорта САТР", РОСС RU.0001.11MT02, Российская Федерация	TC RU C-DE.MT02.B.00140 с 01.03.2016 г. по 29.02.2020 г.
Выбросы, Правила ЕЭК ООН № 49-05, (уровень выбросов С, уровень требований в отношении бортовой диагностики, долговечности, контроля NO _x - "K") (экологический класс 5)	— " —	TC RU C-DE.MT02.B.00141 с 01.03.2016 г. по 29.02.2020 г.
Внешний шум, Правила ЕЭК ООН № 51-02	Сообщение, Kraftfahrt-Bundesamt, Германия	E1 51R-02 11873 Ext. 01 от 06.11.2015 г. E1 51R-02 11875 Ext. 01 от 06.11.2015 г. E1 51R-02 11900 от 06.08.2014 г. E1 51R-02 11901 Ext. 01 от 06.08.2014 г. E1 51R-02 11492 Ext. 02 от 03.04.2012 г. E1 51R-02 11281 Ext. 01 от 09.06.2011 г. E1 51R-02 11920 Ext. 01 от 31.10.2014 г. E1 51R-02 11919 от 15.02.2013 г. E1 51R-02 11390 от 24.11.2011 г. E1 51R-02 11922 от 25.02.2013 г. E1 51R-02 11903 от 30.01.2013 г. E1 51R-02 11702 от 15.05.2012 г. E1 51R-02 11565 Ext. 01 от 30.03.2012 г. E1 51R-02 11566 Ext. 01 от 30.03.2012 г.
Оснащение шинами, Правила ЕЭК ООН № 54-00*	Сообщение, RDW, Нидерланды	E4 54R-00 11153 от 18.03.2010 г. E4 54R-00 11615 от 08.12.2009 г. E4 54R-00 13808 от 10.09.2008 г. E4 54R-00 18545 от 06.11.2009 г. E4 54R-00 19301 от 01.04.2008 г.
Оснащение сцепными устройствами, Правила ЕЭК ООН № 55-01	Сообщение, Kraftfahrt-Bundesamt, Германия	E1 55R-01 2053 Ext. 07 от 17.11.2015 г.

Приложение № 2

1	2	3
Травмобезопасность наружных выступов, Правила ЕЭК ООН № 61-00	Сообщение, Kraftfahrt-Bundesamt, Германия	E1 61R-00 0069 Ext. 04 от 10.09.2015 г.
Оснащение шинами временного использования, Правила ЕЭК ООН № 64-02	— " —	E1 64R-02 0106 Ext. 01 от 18.03.2014 г.
Стояночные огни, Правила ЕЭК ООН № 77-00	Сообщение, Ministère des transports, Люксембург	E13*48R00*48R03*9579*06 от 24.09.2015 г. E13*48R00*48R03*9578*08 от 24.09.2015 г.
Рулевое управление, Правила ЕЭК ООН № 79-01	Сообщение, Kraftfahrt-Bundesamt, Германия	E1 79R-01 1022 от 19.01.2011 г.
Выбросы, Правила ЕЭК ООН № 83-06 (экологический класс 5)	Сертификат соответствия, Орган по сертификации механических транспортных средств и прицепов, их составных частей и предметов оборудования "САТР-ФОНД" Межотраслевого Фонда "Сертификация автотранспорта САТР", РОСС RU.0001.11MT02, Российская Федерация	TC RU C-DE.MT02.B.00142 с 01.03.2016 г. по 29.02.2020 г. (651.955 / 651.957) TC RU C-DE.MT02.B.00143 с 01.03.2016 г. по 29.02.2020 г. (271.951)
Максимальная мощность, Правила ЕЭК ООН № 85-00	Сообщение, Kraftfahrt-Bundesamt, Германия	E1 85R-00 3324 Ext.01 от 28.08.2014 г. E1 85R-00 3530 от 17.11.2014 г. E1 85R-00 3353 от 22.03.2013 г.
	Декларация о соответствии, Акционерное общество «Мерседес-Бенц РУС», Российская Федерация	TC № RU Д-РУ.MT02.B.00440 с 29.02.2016 г. по 28.02.2020 г. (OM 651, OM 642)
Дневные ходовые огни, Правила ЕЭК ООН № 87-00	Сообщение, Ministère des transports, Люксембург	E13*48R00*48R03*9579*06 от 24.09.2015 г. E13*48R00*48R03*9578*08 от 24.09.2015 г.
Оснащение устройствами ограничения максимальной скорости, Правила ЕЭК ООН № 89-00	Сообщение, Kraftfahrt-Bundesamt, Германия	E1 89R-00 1238 Ext. 03 от 06.11.2015 г. E1 89R-00 1240 Ext. 02 от 29.04.2014 г.
Боковые габаритные фонари, Правила ЕЭК ООН № 91-00	Сообщение, Ministère des transports, Люксембург	E13*48R00*48R03*9579*06 от 24.09.2015 г. E13*48R00*48R03*9578*08 от 24.09.2015 г.
Фары ближнего и дальнего света, Правила ЕЭК ООН № 98-00	Сообщение, Ministère des transports, Люксембург	E13*48R00*48R03*9579*06 от 24.09.2015 г. E13*48R00*48R03*9578*08 от 24.09.2015 г.
Транспортные средства и системы питания на сжатом природном газе (КПГ), Правила ЕЭК ООН № 110-00	Сообщение, Kraftfahrt-Bundesamt, Германия	E1 110R-00 0178 Ext. 05 от 27.08.2013 г.
Фары ближнего и дальнего света, Правила ЕЭК ООН № 112-00	Сообщение, Ministère des transports, Люксембург	E13*48R00*48R03*9579*06 от 24.09.2015 г. E13*48R00*48R03*9578*08 от 24.09.2015 г.

Приложение № 2

1	2	3
Защита транспортного средства от несанкционированного использования, Правила ЕЭК ООН № 116-00	Сообщение, Kraftfahrt-Bundesamt, Германия	E1 116R-00 0091 Ext. 01 от 26.02.2013 г.
Уровень шума от качения шин, Правила ЕЭК ООН № 117-02, стадия 2*	Сообщение, RDW, Нидерланды	E4 117R-02 3355-S2R2 от 05.11.2012 г. E4 117R-02 3354-S2R2 от 09.01.2013 г. E4 117R-02 3296-S2WR2 от 22.10.2012 г. E4 117R-02 3306-S2WR2 от 08.04.2013 г. E4 117R-02 3307-S2WR2 от 13.04.2013 г.
Сцепление шин на мокром покрытии, Правила ЕЭК ООН № 117-02	— " —	— " —
Угловые фары, Правила ЕЭК ООН № 119-00	Сообщение, Ministère des transports, Люксембург	E13*48R00*48R03*9579*06 от 24.09.2015 г. E13*48R00*48R03*9578*08 от 24.09.2015 г.
Органы управления транспортных средств - идентификация, Правила ЕЭК ООН № 121-00	Сообщение, Kraftfahrt-Bundesamt, Германия	E1 121R-00 0323 Ext. 01 от 11.03.2013 г.
Системы отопления, Правила ЕЭК ООН № 122-00	— " —	E1 122R-00 0339 Ext. 02 от 26.11.2015 г.
Внутренний шум, пункт 2 приложения № 3 к ТР ТС 018/2011	Сертификат соответствия, Орган по сертификации автотехники - механических транспортных средств, запасных частей и принадлежностей АНО "Центр содействия сертификации автотехники", RA.RU.11MT25, Российская Федерация	TC RU C-DE.MT25.B.02261 с 10.02.2016 г. по 09.02.2020 г.
Содержание вредных (загрязняющих) веществ в воздухе обитаемого помещения транспортного средства, пункт 3 приложения № 3 к ТР ТС 018/2011	— " —	TC RU C-DE.MT25.B.02264 с 10.02.2016 г. по 09.02.2020 г.
Передняя обзорность, пункт 5 приложения № 3 к ТР ТС 018/2011	— " —	TC RU C-DE.MT25.B.02267 с 10.02.2016 г. по 09.02.2020 г.
Вентиляция, отопление и кондиционирование, пункт 6 приложения № 3 к ТР ТС 018/2011	— " —	TC RU C-DE.MT25.B.02268 с 10.02.2016 г. по 09.02.2020 г.
Весовые ограничения, действующие в отношении транспортных средств, пункт 14 приложения № 3 к ТР ТС 018/2011	Сертификат соответствия, Орган по сертификации механических транспортных средств и прицепов, их составных частей и предметов оборудования "САТР-ФОНД" Межотраслевого Фонда "Сертификация автотранспорта САТР", РОСС RU.0001.11MT02, Российская Федерация	TC RU C-DE.MT02.B.00137 с 29.02.2016 г. по 28.02.2020 г.

Одобрение типа транспортного средства № **TC RU E-DE.MT02.00066.П1**Стр. **14**

Приложение № 2

1	2	3
Оснащение устройством вызова экстренных оперативных служб, пункт 16 приложения № 3 к ТР ТС 018/2011	Сертификат соответствия, Орган по сертификации автотехники - механических транспортных средств, запасных частей и принадлежностей АНО "Центр содействия сертификации автотехники", RA.RU.11MT25, Российская Федерация	TC RU C-DE.MT25.B.02081 с 29.12.2015 г. по 28.12.2019 г.
Маркировка и возможность идентификации, приложение № 7 к ТР ТС 018/2011	Декларация о соответствии, Акционерное общество «Мерседес-Бенц РУС», Российская Федерация	TC № RU Д-DE.MT02.B.00442 с 01.03.2016 г. по 29.02.2020 г.

* Допускается установка шин, соответствующих критериям размерности, минимально допустимого индекса нагрузки, минимальной скоростной категории и имеющих отличные от указанных подтверждающие соответствие документы, при наличии на шинах маркировки по Правилам ЕЭК ООН № 30 или 54, а также по Правилам ЕЭК ООН №117 при условии предоставления в орган по сертификации информации об указанной маркировке.

Руководитель органа по сертификации



Подпись

Б.В. Кисуленко

инициалы, фамилия



к одобрению типа транспортного средства № TC RU E-DE.MT02.00066.П1

ОПИСАНИЕ МАРКИРОВКИ ТРАНСПОРТНОГО СРЕДСТВА

1. Место расположения и форма единого знака обращения продукции на рынке государств - членов Таможенного союза:
Рядом с табличкой изготовителя.
Единый знак обращения продукции на рынке государств - членов Таможенного союза наносится в соответствии с Решением Комиссии Таможенного союза от 15 июля 2011 г. № 711.
2. Место расположения таблички изготовителя:
На наружной поверхности кожуха основания сиденья водителя, с левой стороны.
3. Место расположения идентификационного номера:
 - 3.1. На табличке изготовителя.
 - 3.2. В моторном отсеке, на перегородке кабины (салона), справа в верхней части.
 - 3.3. На табличке, видимой снаружи в правом нижнем углу лобового стекла (по заказу).
4. Структура и содержание идентификационного номера (номеров) транспортных средств:

1	2	3	4	5	6	7	8	9	10	11	12	13	14	15	16	17
W	D	?	9	0	6	?	?	?	1	?	?	?	?	?	?	?

поз. 1 - 3: Международный идентификационный код изготовителя (WMI):

WDB – Daimler AG, Германия;

WDF – Daimler AG, сборка за рубежом Германии.

поз. 4 - 6: Код семейства транспортных средств.

906 - Mercedes-Benz Sprinter.

поз. 7: Код исполнения грузочного пространства

1 – кузов-фургон или бортовая платформа (с одинарной кабиной);

2 – кузов-фургон или бортовая платформа (со сдвоенной кабиной);

6 – цельнометаллический грузовой фургон с остеклением или без него.

поз. 8: Код максимально допустимой производителем полной массы автомобиля.

поз. 9: Код колесной базы.

поз. 10: Код типа рулевого управления:

1 - левостороннее.

поз. 11: Код сборочного завода.

поз. 12 - 17: Производственный номер транспортного средства.

Руководитель органа по сертификации



Подпись



Б.В. Кисуленко
инициалы, фамилия

к одобрению типа транспортного средства № TC RU E-DE.MT02.00066.П1

ОБЩИЙ ВИД ТРАНСПОРТНОГО СРЕДСТВА

Mercedes-Benz типа Sprinter коммерческое наименование Mercedes-Benz Sprinter модификации 210CDI, 211CDI, 213CDI, 215CDI, 216, 216CDI, 219CDI, 310CDI, 311CDI, 313CDI, 315CDI, 316, 316CDI, 316NGT, 319CDI, 510CDI, 513CDI, 515CDI, 516, 516CDI, 516NGT, 519CDI (исполнение фургон)

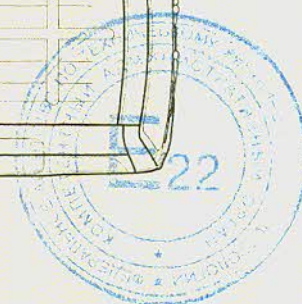
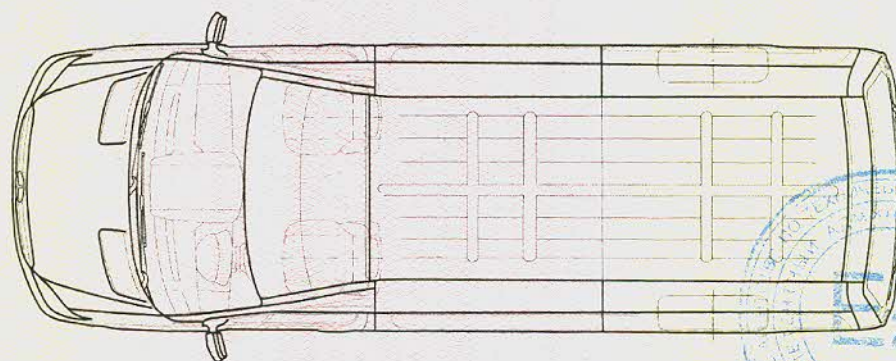
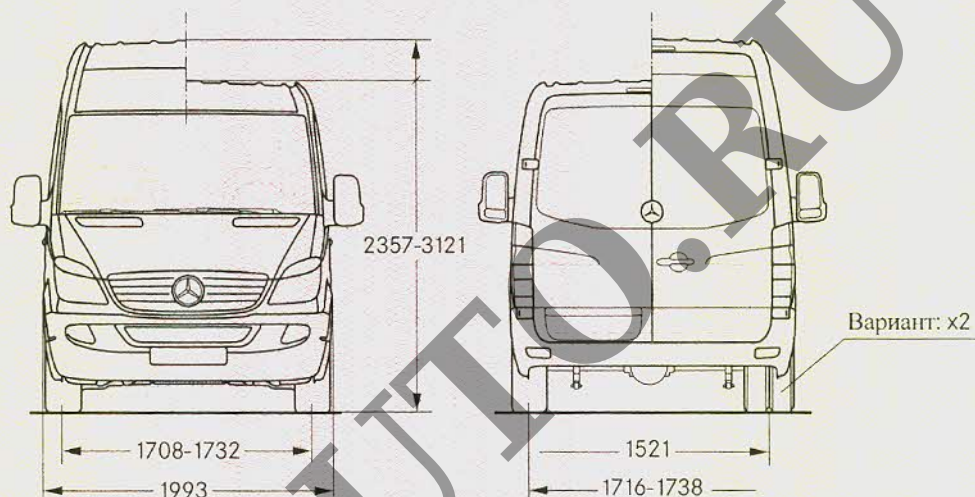

Приложение № 4

ОБЩИЙ ВИД ТРАНСПОРТНОГО СРЕДСТВА

Mercedes-Benz типа Sprinter коммерческое наименование Mercedes-Benz Sprinter модификации 210CDI, 211CDI, 213CDI, 215CDI, 216, 216CDI, 219CDI, 310CDI, 311CDI, 313CDI, 315CDI, 316, 316CDI, 316NGT, 319CDI, 510CDI, 513CDI, 515CDI, 516, 516CDI, 516NGT, 519CDI
(исполнение бортовая платформа с тентом или без)

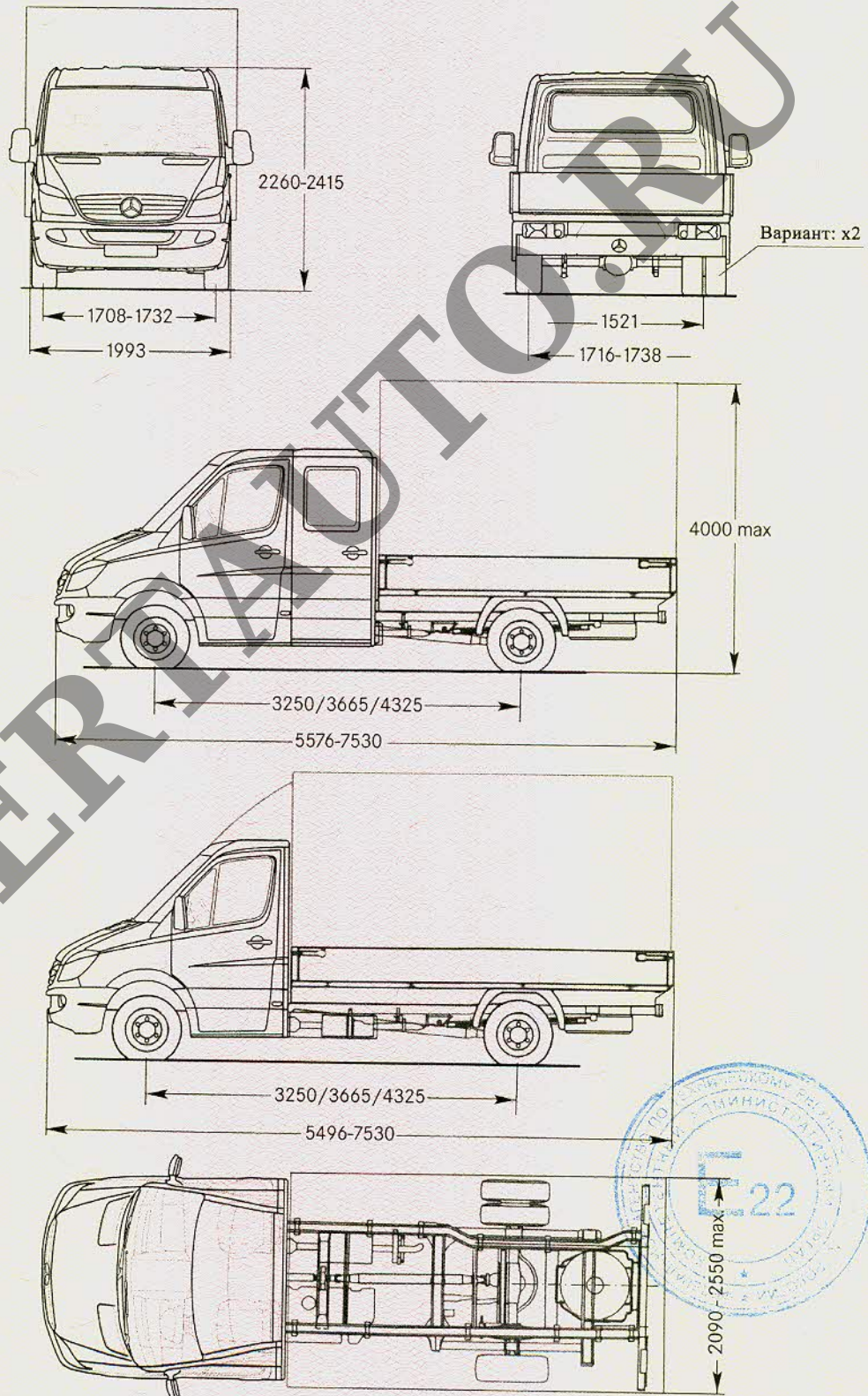

Приложение № 4

ОБЩИЙ ВИД ТРАНСПОРТНОГО СРЕДСТВА

Mercedes-Benz типа Sprinter коммерческое наименование Mercedes-Benz Sprinter модификации 210CDI, 211CDI, 213CDI, 215CDI, 216, 216CDI, 219CDI, 310CDI, 311CDI, 313CDI, 315CDI, 316, 316CDI, 316NGT, 319CDI, 510CDI, 513CDI, 515CDI, 516, 516CDI, 516NGT, 519CDI планировка кабины

