

ОРГАН ПО СЕРТИФИКАЦИИ
продукции машиностроения ВНИИНМАШ (ОС «ПРОММАШ»)
№ РОСС RU.0001.11АЯ04 от 28.04.2003 г.
123007, г. Москва, ул. Шеногина, 4, тел: (095) 256-14-77

РОСС CZ.АЯ04.Е00314

12

апреля

2005 г.

Марка транспортного средства	Škoda
Тип транспортного средства	3U (Superb)
Категория транспортного средства	M ₁
Код ТН ВЭД	8703 23
Код VIN	ТМВ??3U...
Заявитель и его адрес	ЗАО «Эйджент Фаундейшн» 125 047, г. Москва, ул. Тверская-Ямская 1-я, д.15, Российская Федерация
Изготовитель и его адрес	Škoda Auto a.s. Vaclava Klementa 869, CZ-293 60, Mladá Boleslav, Czech Republic
Сборочные заводы	Škoda Auto a.s. 517 02 Kvasiny, Czech Republic Škoda Auto a.s. 894 60 Solomonovo, Ukraine

ОБЩИЕ ХАРАКТЕРИСТИКИ ТРАНСПОРТНОГО СРЕДСТВА

Колесная формула / ведущие колеса	4 x 2 / передние
Схема компоновки транспортного средства	переднеприводная; расположение двигателя - переднее продольное
Тип кузова / количество дверей	седан, несущий, цельнометаллический / 4
Количество мест спереди / сзади	2 / 3

РОСС CZ.AЯ04.E00314

Габаритные размеры, мм

– длина	4803-4899
– ширина	1765
– высота	1469 – 1489

База, мм

2791

Колея передних/задних колес, мм

1509 – 1515/1509 – 1515

Масса снаряженного транспортного средства, кг

1487-1589

Технически допустимая максимальная масса транспортного средства, кг

1989

Технически допустимая максимальная масса транспортного средства, приходящаяся:

- на переднюю ось, кг

954-1020

- на заднюю ось, кг

969-1035

Допустимая полная масса прицепа, кг

- прицеп без тормозов

650

- прицеп с тормозами

1400

Двигатель (марка, тип)

Volkswagen AG

AZM

бензиновый, четырехтактный

– количество и расположение цилиндров

4, рядное

– рабочий объем, см³

1984

– степень сжатия

10,3

– максимальная мощность, кВт (мин⁻¹)

85 (5400)

– максимальный крутящий момент, Нм (мин⁻¹)

172 (3500)

Топливо

бензин с октановым числом не менее 95

Система питания

многоточечный впрыск топлива

Блок управления (марка, тип)

SIEMENS SIMOS 3.2

Воздушный фильтр (марка, тип)

Volkswagen или другой производитель, одобренный

Volkswagen

с сухим бумажным элементом

058 183

Система зажигания

электронная, бесконтактная

Катушка зажигания (марка, тип)

TEMIC S4

Свечи (марка, тип)

NGK BKUR 6ET10

РОСС CZ.AЯ04.E00314

Система выпуска и нейтрализации отработавших газов	два глушителя, система нейтрализации Volkswagen/ Audi
Основной глушитель (марка, тип)	8D0 119C
Дополнительный глушитель (марка, тип)	8D0 120B
Нейтрализатор (марка, тип)	3B0 178D
Трансмиссия	механическая
Сцепление (марка, тип)	сухое, однодисковое
Коробка передач (марка, тип)	VW FM51W036
– число передач	5
– передаточные числа	
I	3,778
II	2,176
III	1,429
IV	1,029
V	0,838
З.Х.	3,444
Главная передача (марка, тип)	VW, гипоидная, коническая
– передаточное число	3,875
Подвеска	
– передняя	независимая, пружинная, на поперечных рычагах, с амортизаторами и стабилизатором поперечной устойчивости
– задняя	с продольными рычагами, связанной балкой, с амортизаторами и стабилизатором поперечной устойчивости
Рулевое управление (марка, тип)	ZF или KAYABA, реечное с гидроусилителем
Тормозные системы	
– рабочая (марка, тип)	гидравлическая двухконтурная с диагональным разделением на контуры, с вакуумным усилителем, с АБС. Тормозные механизмы всех колес – дисковые
– запасная (марка, тип)	один из контуров рабочей тормозной системы
– стояночная (марка, тип)	механический привод к тормозным механизмам задних колес
Шины	
– размер	205/55 R16
– индекс несущей способности	91
– категория скорости	H

РОСС CZ.AЯ04.E00314

Дополнительное оборудование транспортного средства	системы EDL, ASR, MSR, ESP, противосолнечная шторка на заднем стекле с механическим приводом, многофункциональное рулевое колесо (круиз-контроль и радио) + MAXI-DOT, сигнализация с внутренним контролем + звуковое дублирование, обогрев заднего стекла, зеркал заднего вида и сидений, кондиционер с хладагентом R134A.
---	--

Действие данного "одобрения типа транспортного средства" распространяется на партию транспортных средств в количестве 150 (ста пятидесяти) шт.

Декларации о ввозимых на территорию Российской Федерации транспортных средствах данного типа передаются изготовителем или его официальным дилером ежемесячно в Орган по сертификации, на основании чего выдаются заверенные копии "одобрения типа транспортного средства".

автомобиль Škoda 3U (Superb)

описание маркировки транспортного средства приведено в приложении 2.
общие виды транспортного средства на 1 листе приведены в приложении 3.

Заместитель руководителя органа
по сертификации

.....
подпись

А.В. Куликов
.....
инициалы, фамилия

С.В. Пугачев

РОСС CZ.AЯ04.E00314

Приложение № 2 к «одобрению типа транспортного средства»

ОПИСАНИЕ МАРКИРОВКИ ТРАНСПОРТНОГО СРЕДСТВА

1. Место расположения и форма знака соответствия:

На наклейке, расположенной в моторном отсеке на щите передка с левой стороны.

Знак соответствия выполнен по ГОСТ Р 50460 с указанием номера данного «одобрения типа транспортного средства».

2. Место расположения таблички изготовителя:

В подкапотном пространстве с левой стороны

3. Место расположения идентификационного номера (код VIN):

3.1 На табличке изготовителя.

3.2 В подкапотном пространстве на перегородке, отделяющей моторный отсек от салона.

4. Структура и содержание идентификационного номера (номеров) транспортных средств:

1	2	3	4	5	6	7	8	9	10	11	12	13	14	15	16	17
T	M	B	?	E	?	3	U	?	?	?	?	?	?	?	?	?

поз. 1 - 3: «ТМВ» - WMI (международный код изготовителя) – «Škoda Auto a.s.»,
Czech Republic

поз. 4: варианты оборудования кузова:

«B» –Elegance,

«C» – Comfort,

«D» – Classic.

поз. 5: тип двигателя:

«E» - AZM (бензиновый, 1984 см³)

поз. 6: вариант системы подушек безопасности:

«1» – одна передняя; «2» – две передние и две боковые; «3» – две передние и четыре боковые; 4 – две передние; 5 – две передние, четыре боковые и две головные; «б» – две передние, две боковые и две головные.

поз. 7 – 8: тип транспортного средства – «3U».

поз. 9: переменная контрольная цифра

поз. 10: код модельного года согласно ISO 3779-83

поз. 11: код сборочного завода: «9» или «N» – Kvasiny (Чешская Республика);

«B» - Solomonovo (Украина)

поз. 12- 17: производственный номер транспортного средства

Приложение № 3 к «одобрению
типа транспортного средства»

№ РОСС СЗ.Я04.Е00314

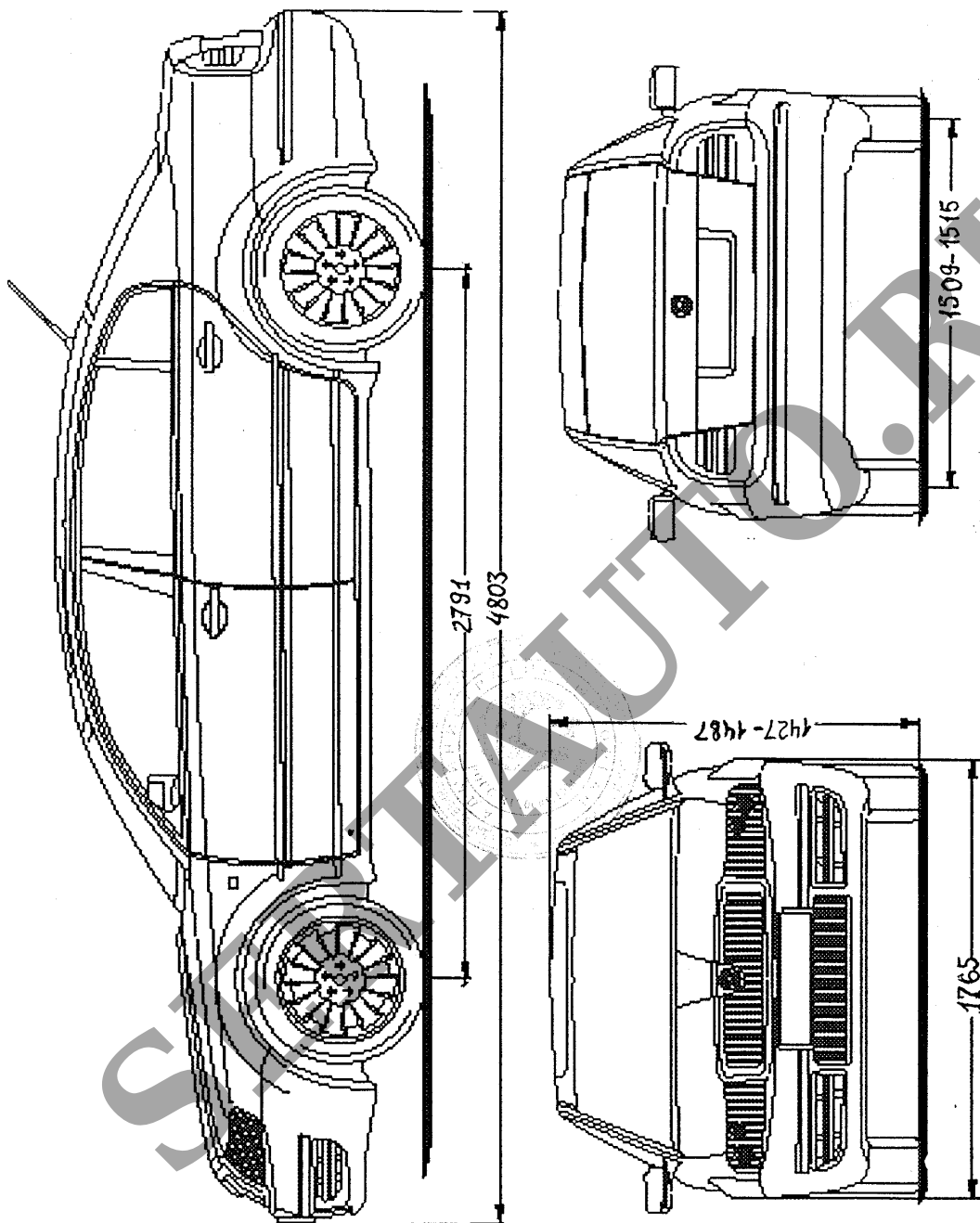

автомобиль Škoda Superb 3U