



Приложение 1

Серия BY № 0000246

Двигатель внутреннего сгорания (марка, тип)	GMPTE						
	B10XFT/ LE1		B12XER/ LDC	B14XER/ LDD		B14NEL/ LUJ	B16LER/ LLU
- внутренний код	B10XFL/ LE1	B10XFT/ LE1&PL5	B12XEL/ LDC&PL5	B14XEJ/ LDD	B14XEL/ LDD&PL5	B14NEJ/ LUJ&PL5	B16LER/ LLU&PL1
	четырёхтактный, с искровым зажиганием						
- количество и расположение цилиндров	3, рядное			4, рядное			
- рабочий объем цилиндров, см <sup>3</sup>	999		1229	1398		1364	1598
- степень сжатия	10,5		10,5	10,5		9,5	8,8
- максимальная мощность, кВт (мин <sup>-1</sup> ) в соответствии с Правилами ООН №85	66 (3700- 6000)	85 (5000- 6000)	51 (5600)	55 (4200- 6000)	66 (6000)	74 (3500 - 6000)	152 (5800)
- максимальный крутящий момент, Нм (мин <sup>-1</sup> )	170 (1800- 3700)	170 (1800- 4500)	115 (4000)	130 (4000)		200 (1850- 3500)	245 (280 при увеличен- ном давле- нии над- дува Overboost) (1900 - 5800)
<b>Топливо</b>	неэтилированный бензин с октановым числом не менее						
	95					98	
<b>Система питания (тип)</b>	непосредственный впрыск топлива		многоточечный впрыск топлива с электронным управлением				
Система впрыска (маркировка)	GM E80		GM E83			Bosch Motronic ME 7.63	
Блок управления (маркировка)	GM						
	15005	15004	15097	15096	15101 15098 15099 15100	15027 B12039	
Форсунки (тип, маркировка)	GM, 55577403		Bosh, 0280158181			GM, 55565970	GM, 555355612
Нагнетатель воздуха (тип, маркировка)	Mitsubishi 12637354		-	-	-	GM, 55565353	GM, 55355617
Воздушный фильтр (тип, маркировка)	GM, 13433511		GM, 13433510			GM, 13433511	GM, 13241784
Глушители шума впуска	с сухим бумажным элементом воздушный фильтр в сборе						
<b>Система зажигания</b>	GM, электронная, бесконтактная						
Катушка (модуль) зажигания (маркировка)	Mitsubishi Electronic (Melco) 12V		Delphi 12V	Delphi 12V	Delphi 12V		Delphi 1104082
Свечи (маркировка)	Bosh, NGK, Beru, Delphi, Champion, Federal Mogul, R6						

## Приложение 1

Серия BY № 0000246

для модификаций с двигателями	B10XFT/LE1	B12XER/LDC	B14XER/LDD	B14NEL/LUJ		B16LER/LLU
	B10XFL/LE1	B10XFT/LE1&PL5	B12XEL/LDC&PL5	B14XEJ/LDD	B14XEL/LDD&PL5	B14NEJ/LUJ&PL5
<b>Система выпуска и нейтрализации отработавших газов</b> Нейтрализаторы (марка, тип)	один или два глушителя, один или два нейтрализатора					
1 ступень	GM EU4904 или GM323	GM EU1001 или GM199		GM 194		GM 157
2 ступень	-	-		-		GM 158
Глушитель (марка, тип)	GM 13436730	-		GM 13467041	GM 13441964	GM 13251748
1 ступень	GM 13390610	GM 13263393	GM 13263390 или 13263391 или 13430632		GM 13434910	GM 13499038
2 ступень		GM 13430633			GM 13444622	
для модификаций с двигателями:	B10XFT (B10XFL/LE1)	B10XFT (B10XFT/LE1&PL5)	B12XER (B12XEL/LDC&PL5) B14XER (B14XEJ/LDD) B14XEL/LDD&PL5)	B14NEL (B14NEJ/LUJ&PL5)	B14XER (B14XEL/LDD&PL5)	B14XER (B14XEL/LDD&PL5)
<b>Трансмиссия</b>	механическая					гидромеханическая
Сцепление (марка, тип)	фрикционное, однодисковое, сухое					-
<b>Коробка передач</b> (марка, тип)	M1 (GS55) MFX	M1 (GS51) M8Z	F17-5SR (MDG)	M32-6H (MZ0)	F17-5ER MTAII (MJA)	6T30III (MNJ)
	с ручным управлением				с ручным или автоматическим управлением	автоматическая
- число передач	вперед 6, назад 1		вперед 5, назад 1	вперед 6, назад 1	вперед 5, назад 1	вперед 6, назад 1
- передаточные числа:						
I -	3,917	3,917	3,909	3,818	3,727	4,449
II -	2,080	2,292	2,136	2,158	2,136	2,908
III -	1,355	1,556	1,414	1,475	1,323	1,893
IV -	1,050	1,167	1,121	1,067	0,892	1,446
V -	0,844	0,930	0,892	0,875	0,674	1,000
VI -	0,698	0,759	-	0,744	-	0,742
3.X. -	3,833	3,833	3,308	3,545	3,633	2,871
<b>Главная передача</b> (тип)	цилиндрическая, косозубая					
- передаточное число	3,56	3,88	3,74 - для B14XER 3,94 - для B12XER	3,35 - для B14NEL 4,18 - для B16LER	4,19	4,11

Приложение 1

Серия ВУ № 0000246

<b>Подвеска</b>	
Передняя (описание)	независимая, типа МакФерсон, с цилиндрическими пружинами и газонаполненными амортизаторами, со стабилизатором поперечной устойчивости
Задняя (описание)	полузависимая, с цилиндрическими пружинами, с газонаполненными амортизаторами
<b>Рулевое управление</b> (описание)	TRW, рулевой привод с электрическим или гидравлическим усилителем
- рулевой механизм (тип)	“шестерня - рейка”

<b>Тормозные системы</b>	
Рабочая (описание)	гидравлическая, двухконтурная, с диагональным разделением на контуры, с вакуумным усилителем, тормозные механизмы передних колес – дисковые, задних – барабанные или дисковые, с АБС
Запасная (описание)	каждый контур рабочей тормозной системы
Стояночная (описание)	механический (тросовый) привод к тормозным механизмам задних колес

<b>Шины:</b>	обозначение размера	индекс несущей способности для максимально допустимой нагрузки	обозначение категории скорости
	175/70 R14	84	T
	185/65 R15	88	H,T
	215/45 R17	87	V
	205/45 R17	88	Y
	185/70 R14	88	T
	215/40 ZR18	89	Y
	175/70 R14	84	T
	195/60 R15	88	H,T
	185/60 R15 M+S	84, 88	Q
	215/45 ZR17	91	Y
	195/55 R16	87	H
175/70 R14	84	T	
<b>Оборудование транспортного средства</b>	противоугонное устройство, электрическая блокировка замков, электропривод зеркал, система помощи при парковке (по заказу), система динамической стабилизации, система помощи при экстренном торможении, система слежения за давлением воздуха в шинах, навигационная система (по заказу), адаптивная система головного освещения, устройство для перевозки велосипедов, вмонтированное в задний бампер (по заказу), аудиосистема, фронтальные и боковые (по заказу) подушки безопасности для водителя и переднего пассажира, потолочные подушки безопасности (шторки безопасности) по заказу для водителя, переднего пассажира и пассажиров второго ряда сидений (кроме центрального пассажира), кондиционер воздуха или система климат-контроля (хладагент R-134a).		

Руководитель органа по сертификации

подпись

С.Н. Поддубко

инициалы, фамилия

## TC BY E- DE.049.00064

Серия BY № 0000246

Перечень документов, явившихся основанием для оформления  
ОДОБРЕНИЯ ТИПА ТРАНСПОРТНОГО СРЕДСТВА

Элементы объектов технического регулирования, в отношении которых установлены требования безопасности	Наименование и происхождение документа, подтверждающего соответствие	Номер документа и дата выпуска
1	2	3
Выступающие части конструкции, пункт 11 TP TC 018/2011	Декларация о соответствии, Общество с ограниченной ответственностью «Автоцентр РМ Маркет», Республика Беларусь	TC BY/112 11.01.TP018 049 00184 с 07.06.2016 по 06.06.2020
Кондиционеры и холодильное оборудование, пункт 12 TP TC 018/2011	— " —	— " —
Возможность оснащения аппаратурой спутниковой навигации, пункт 13 TP TC 018/2011	— " —	— " —
Интерфейс, пункт 15 TP TC 018/2011	— " —	— " —
Световозвращатели, Правила ООН № 3-02	Сообщение, Ministere des Transports, Luxembourg	E13*48R00*48R04*0666*05 от 19.08.2014
Устройства для освещения заднего регистрационного знака, Правила ООН № 4-00	— " —	— " —
Указатели поворота, Правила ООН № 6-01	— " —	— " —
Габаритные огни, сигналы торможения, Правила ООН № 7-02	— " —	— " —
Устойчивость к воздействию внешних источников электромагнитного излучения и электромагнитная совместимость, Правила ООН № 10-04	— " —	E13*10R00*10R04*10267*09 от 08.08.2015
Замки и петли дверей, Правила ООН № 11-03	Сообщение, RDW, The Netherlands	E4 11R-03 0085 Ext. 03 от 25.07.2014
Травмобезопасность рулевого управления, Правила ООН № 12-03	— " —	E4 12R-03 0105 Ext. 03 от 25.07.2014

## Приложение 2

Серия BY № 0000246

1	2	3
Эффективность тормозных систем, Правила ООН № 13Н-00	Сообщение, Ministere des Transports, Luxembourg	E13*13R00*10R00*6152*00 от 23.12.2014 E13*13R00*10R00*6143*01 от 23.07.2015 E13*13R00*10R00*6135*02 от 23.07.2015 E13*13R00*10R00*6134*02 от 22.07.2015
Места крепления ремней безопасности, Правила ООН № 14-07	Сообщение, RDW, The Netherlands	E4 14R-07 0181 Ext. 07 от 18.01.2016
Оснащению транспортных средств удерживающими системами, Правила ООН № 16-06	—" —	E4 16R-06 0223 Ext. 05 от 18.01.2016
Прочность сидений и их креплений, Правила ООН № 17-08	—" —	E4 17RA-08 0153 Ext. 06 от 18.01.2016
Передние противотуманные фары, Правила ООН № 19-03	Сообщение, Ministere des Transports, Luxembourg	E13*48R00*48R04*0666*05 от 19.08.2014
Травмобезопасность внутреннего оборудования, Правила ООН № 21-01	Сообщения, Kraftfahrt-Bundesamt, Germany	E1 21R-01 0270 Ext. 07 от 22.05.2015
Фонари заднего хода, Правила ООН № 23-00	Сообщение, Ministere des Transports, Luxembourg	E13*48R00*48R04*0666*05 от 19.08.2014
Подголовники сидений, Правила ООН № 25-04	Сообщение, RDW, The Netherlands	E4 17RA-08 0153 Ext. 06 от 18.01.2016
Травмобезопасность наружных выступов, Правила ООН № 26-03	Сообщения, Kraftfahrt-Bundesamt, Germany	E1 26R-03 0375 Ext.05 от 26.05.2015
Оснащение звуковыми сигнальными приборами, Правила ООН № 28-00	—" —	E1 28R-00 0444 Ext.03 от 13.08.2014
Оснащение шинами, Правила ООН № 30-02*	Сообщения, Ministère de l'équipement, des transports et du tourisme, France	E2 30R-02 11505 от 07.04.2011 E2 30R-02 11531 от 24.08.2011 E2 30R-02 11545 от 01.12.2011
	Сообщения, RDW, The Netherlands	E4 30R-02 58658 от 05.07.2011 E4 30R-02 62981 от 12.06.2012 E4 30R-02 54068 от 05.08.2010 E4 30R-02 54083 Ext. 01 от 10.11.2011 E4 30R-02 54790 от 08.09.2010

## Приложение 2

Серия BY № 0000246

1	2	3
Оснащение шинами, Правила ООН № 30-02*	Сообщения, Ministere des Transports, Luxembourg	E13*30R00*30R02*5651*02 от 27.04.2006 E13*30R00*30R02*17260*00 от 30.05.2014
	Сообщение, The Ministry of Transport, Posts and Telecommunications of the Slovak Republic	E27 30R-02 95691 Ext. 01 от 11.05.2010
Пожарная безопасность, Правила ООН № 34-02	Сообщения, Kraftfahrt-Bundesamt, Germany	E1 34R-02 0038 Ext. 02 от 28.08.2014
Расположение педалей управления, Правила ООН № 35-00	—" —	E1 35R-00 0065 Ext. 02 от 04.08.2014
Задние противотуманные огни, Правила ООН № 38-00	Сообщение, Ministere des Transports, Luxembourg	E13*48R00*48R04*0666*05 от 19.08.2014
Механизмы измерения скорости, Правила ООН № 39-00	—" —	E13*39R00*39R00*9663*00 от 29.05.2013 E13*39R00*39R00*9684*00 от 19.12.2014
Оснащение безопасными стеклами, Правила ООН № 43-01	—" —	E13*43R00*43R01*9557*02 от 31.07.2014
Оснащение устройствами непрямого обзора, Правила ООН № 46-03	—" —	E13*46R00*46R03*7384*04 от 11.07.2014
Оснащение устройствами освещения и световой сигнализации, Правила ООН № 48-04	—" —	E13*48R00*48R04*0666*05 от 19.08.2014
Внешний шум, Правила ООН № 51-02	Сообщения, Kraftfahrt-Bundesamt, Germany	E1 51R-02 12239 Ext. 01 от 27.10.2015 (для дв. B14NEL) E1 51R-02 12035 Ext. 01 от 20.10.2015 (для дв. B16LER) E1 51R-02 12242 Ext. 02 от 20.10.2015 (для дв. B12XER) E4 51R-02 12243 Ext. 01 от 03.08.2015 (для дв. B10XFT) E1 51R-02 12275 от 17.10.2014 (для дв. B14XER)
Оснащение сцепными устройствами, Правила ООН № 55-01	—" —	E1 55R-01 1991 Ext. 02 от 06.08.2014
Рулевое управление, Правила ООН № 79-01	Сообщение, Ministere des Transports, Luxembourg	E13*79R00*79R01*2382*02 от 07.08.2014

## Приложение 2

Серия BY № 0000246

1	2	3
Выбросы, Правила ООН № 83-07	Сообщения, Kraftfahrt-Bundesamt, Germany	E1 83R-07 6013-W Ext. 01 от 17.08.2015 (для дв. B14NEL) E1 83R-07 5898-W Ext. 01 от 09.11.2015 (для дв. B10XFT) E1 83R-07 6019-W Ext. 02 от 04.11.2015 (для дв. B14XER) E1 83R-07 6027-W Ext. 01 от 16.10.2015 (для дв. B12XER)
	Сертификат соответствия, Орган по сертификации продукции и услуг «АКАДЕМ-СЕРТ» № ВУ/112 049.01, Республика Беларусь	TC BY/112 02.01.049 00492 с 07.06.2016 по 06.06.2020 (для дв. B16LER)
Дневные ходовые огни, Правила ООН № 87-00	Сообщение, Ministere des Transports, Luxembourg	E13*48R00*48R04*0666*05 от 19.08.2014
Оснащение устройствами ограничения максимальной скорости, Правила ЕЭК ООН № 89-00	—"	E13*89R00*89R00*0017*01 от 22.12.2014
Защита водителя и пассажиров при фронтальном столкновении, Правила ООН № 94-02	Сообщение, RDW, The Netherlands	E4 94R-02 0076 Ext. 04 от 17.12.2014
Защита водителя и пассажиров при боковом столкновении, Правила ООН № 95-03	—"	E4 95R-03 0077 Ext. 05 от 17.12.2014
Фары ближнего и дальнего света, Правила ООН № 112-00	Сообщение, Ministere des Transports, Luxembourg	E13*48R00*48R04*0666*05 от 19.08.2014
Защита транспортного средства от несанкционированного использования, Правила ООН № 116-00	Сообщение, RDW, The Netherlands	E4 116R-00 00014 Ext. 04 от 26.08.2014
Уровень шума от качения шин, Соппротивление шин качению, Правила ООН № 117-02*, стадия 2	—"	E4-117R-02 3302 S2WR2 Ext. 01 от 17.10.2012 E4-117R-02 3299 S2WR2 Ext. 03 от 26.08.2013
	Сообщения, Ministère de l'équipement, des transports et du tourisme, France	E2 117R-02 13502 S2WR2 от 16.01.2013 E2 117R-02 14557 S2WR2 от 10.07.2014
Органы управления транспортных средств - идентификация, Правила ООН № 121-00	Сообщение, Ministere des Transports, Luxembourg	E13*121R00*121R00*5940*01 от 07.08.2014
Системы отопления, Правила ООН №122-00	Сообщение, Kraftfahrt-Bundesamt, Germany	E1 122R-00 0336 Ext. 07 от 22.05.2015



Приложение 2

Серия BY № 0000246

1	2	3
Передняя обзорность, Правила ООН № 125-00	Сообщение, Ministere des Transports, Luxembourg	E13*125R00*125R00* 0008*02 от 10.07.2014
Внутренний шум, пункт 2 приложения № 3 к ТР ТС 018/2011	Сертификат соответствия, Орган по сертификации автомотехники - механических транспортных средств, запасных частей и принадлежностей Автономной некоммерческой организации «Центр содействия сертификации автотехники» № РОСС RU.0001.11.МТ25, Российская Федерация	C-DE.МТ25.В.13345 с 10.12.2014 по 10.12.2018
Содержание вредных (загрязняющих) веществ в воздухе обитаемого помещения транспортного средства, пункт 3 приложения № 3 к ТР ТС 018/2011	—"	C-DE.МТ25.В.13346 с 10.12.2014 по 10.12.2018
Устойчивость, пункт 4 приложения № 3 к ТР ТС 018/2011	—"	C-DE.МТ25.В.13347 с 10.12.2014 по 10.12.2018
Вентиляция, отопление и кондиционирование, пункт 6 приложения № 3 к ТР ТС 018/2011	—"	C-DE.МТ25.В.13348 с 10.12.2014 по 10.12.2018
Системы очистки ветрового стекла от обледенения и запотевания, пункт 7 приложения № 3 к ТР ТС 018/2011	—"	C-DE.МТ25.В.13349 с 10.12.2014 по 10.12.2018
Стеклоочистители стеклоомыватели, пункт 8 приложения № 3 к ТР ТС 018/2011	—"	C-DE.МТ25.В.13350 с 10.12.2014 по 10.12.2018
Маркировка и возможность идентификации, приложение № 7 к ТР ТС 018/2011	Декларация о соответствии, Общество с ограниченной ответственностью «Автоцентр РМ Маркет», Республика Беларусь	ТС BY/112 11.01.ТР018 049 00184 с 07.06.2016 по 06.06.2020

\* допускается установка шин, соответствующих критериям размерности, минимально допустимого индекса нагрузки, минимальной скоростной категории и имеющих отличные от указанных подтверждающие соответствие документы, при наличии на шинах маркировки по Правилам ООН №30, а также по Правилам ООН №117 при условии предоставления в орган по сертификации информации об указанной маркировке.

Руководитель органа по сертификации

подпись

С.Н. Поддубко

инициалы, фамилия

ТС ВУ Е-DE.049.00064

Серия ВУ № 0000246

**ОПИСАНИЕ МАРКИРОВКИ ТРАНСПОРТНОГО СРЕДСТВА**

1. Место расположения и форма единого знака обращения на рынке государств – членов Таможенного союза:  
Рядом с табличкой изготовителя.  
Единый знак обращения продукции на рынке государств – членов Таможенного союза наносится в соответствии с Решением Комиссии Таможенного союза от 15 июля 2011 г. № 711.
2. Место расположения таблички изготовителя:  
На средней стойке кузова с правой стороны.
3. Место расположения идентификационного номера:
  - 3.1. На табличке изготовителя.
  - 3.2. На полу кузова, между направляющей сидения пассажира и порогом двери или на щите моторного отсека.
4. Структура и содержание идентификационного номера (номеров) транспортных средств:

<b>1</b>	<b>2</b>	<b>3</b>	<b>4</b>	<b>5</b>	<b>6</b>	<b>7</b>	<b>8</b>	<b>9</b>	<b>10</b>	<b>11</b>	<b>12</b>	<b>13</b>	<b>14</b>	<b>15</b>	<b>16</b>	<b>17</b>
<b>W</b>	<b>0</b>	<b>L</b>	<b>0</b>	?	?	?	?	?	?	?	?	?	?	?	?	?

- поз. 1-3: Международный идентификационный код изготовителя (WMI):  
**W0L** – Adam Opel AG.
- поз. 4: **0** - постоянный символ.
- поз. 5-6: Обозначение типа транспортного средства:  
**XE, XA** – S-D ( CORSA-E)
- поз. 7-9: Обозначение типа кузова:  
**P08** – 3-дверный хэтчбек,  
**P68** – 5-дверный хэтчбек.
- поз. 10: Код модельного года согласно таблице 1 Приложения № 7 к техническому регламенту Таможенного союза «О безопасности колесных транспортных средств».
- поз. 11: Код завода изготовителя:  
**4** – General Motors Espana S.L. Apartado de Correos 375 E-50080 Zaragoza, Spain;  
**6** - Adam Opel AG, Industriegebiet West, D-99817 Eisenach, Germany.
- поз. 12-17: Производственный номер транспортного средства.

Руководитель органа по сертификации

\_\_\_\_\_

подпись

С.Н. Поддубко

\_\_\_\_\_

инициалы, фамилия

ТС ВУ Е-DE.049.00064

Серия ВУ № 0000246

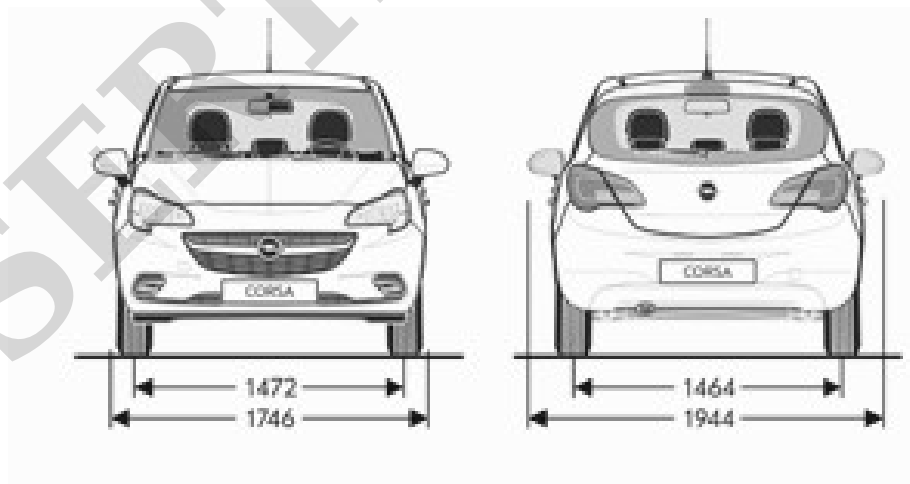
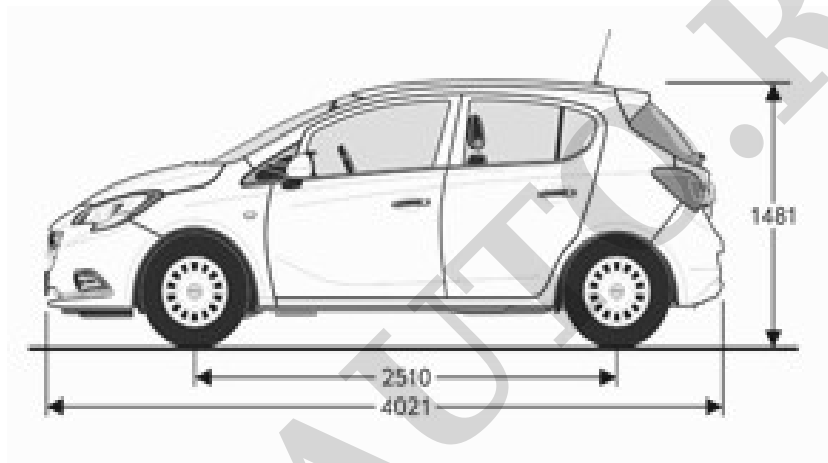
**ОБЩИЙ ВИД ТРАНСПОРТНОГО СРЕДСТВА****Пятидверный хэтчбек**

Трехдверный хэтчбек

