

**ОРГАН ПО СЕРТИФИКАЦИИ**  
**продукции машиностроения ВНИИНМАШ (ОС «ПРОММАШ»)**  
№ РОСС RU.0001.11АЯ04 от 28.04.2003 г.  
123007, г. Москва, ул. Шеногина, 4, тел: (095) 256-14-77

**РОСС RU.АЯ04.Е00382**

**21 декабря —**  
**2005 г.**

|   |  |
|---|--|
| Марка транспортного средства                | <b>Chevrolet</b>   |
| Тип транспортного средства                  | <b>GMT360 (Trailblazer T15506)</b>   |
| Категория транспортного средства            | <b>M<sub>1</sub></b>   |
| Код ТН ВЭД                                  | <b>45 1481</b>   |
| Код VIN                                     | <b>X4XDT13S0...</b>  |
| Заявитель, изготовитель и его адрес         | <b>ЗАО «Автотор», 236013, г. Калининград, ул. Магнитогорская, 4<br/>Российская Федерация</b> |
| Поставщик комплектов для сборки и его адрес | <b>General Motors Corp.<br/>Detroit, Michigan 48265, United States of America</b>            |

**ОБЩИЕ ХАРАКТЕРИСТИКИ ТРАНСПОРТНОГО СРЕДСТВА**

|   |   |
|---|---|
| Колесная формула / ведущие колеса       | <b>4 x 4 / все</b>  |
| Схема компоновки транспортного средства | <b>полноприводная, расположение двигателя - переднее продольное</b>                   |
| Тип кузова / количество дверей          | <b>цельнометаллический, сварной, универсал, несущего типа, установлен на раме / 5</b> |
| Количество мест спереди / сзади         | <b>2 / 3</b>  |

|  |   |
|--|---|
| <b>Габаритные размеры, мм</b>  |   |
| – длина  | 4893  |
| – ширина   | 1905  |
| – высота   | 1826  |
| База, мм   | 2869  |
| Колея передних/задних колес, мм                                      | 1603/1577   |
| Масса снаряженного транспортного средства, кг (по ГОСТ Р 52051-2003) | 2153-2223   |
| Полная масса транспортного средства, кг                              | 2608  |
| Полная масса, приходящаяся:  |   |
| - на переднюю ось, кг  | 1235  |
| - на заднюю ось, кг  | 1373  |
| Допустимая полная масса прицепа, кг:                                 |   |
| - прицеп без тормозов  | 680   |
| - прицеп с тормозами   | 2608  |
| <b>Двигатель</b> (марка, тип)  | General Motors Corporation, LL8<br>четырёхтактный, бензиновый   |
| – количество и расположение цилиндров                                | 6, рядное   |
| – рабочий объем, см <sup>3</sup>                                     | 4157  |
| – степень сжатия   | 10.0  |
| Максимальная мощность, кВт (мин <sup>-1</sup> )                      | 201 (5750)  |
| Максимальный крутящий момент, Нм (мин <sup>-1</sup> )                | 373 (3500)  |
| Топливо  | бензин с октановым числом не менее 92                           |
| <b>Система питания</b>   | многоточечный впрыск топлива                                    |
| Система впрыска (марка, тип)   | Delphi  |
| Воздушный фильтр (марка, тип)  | GM/ABC-Group AMSI, A1518C или A1163C с сухим бумажным элементом |
| <b>Система зажигания</b>   | Delphi, электронная, бесконтактная                              |
| Блок управления (марка, тип)   | Delphi, 16220610  |
| Катушка зажигания (марка, тип)                                       | Delphi, 12568062  |
| Свечи (марка, тип)   | GM, 25319566 (AC 41-965)  |
| <b>Система выпуска и нейтрализации отработавших газов</b>            | два глушителя, нейтрализатор отработавших газов                 |
| Глушители (марка, тип)   | GM, 15175775, 15155250-B  |
| Нейтрализатор (марка, тип)   | GM, 12574583, 25325909CC  |

РОСС RU.АЯ04.Е00382

**Трансмиссия**

|  |   |
|--|---|
| Коробка передач (марка, тип)           | гидромеханическая<br>М30 (4L60-E), автоматическая   |
| - число передач                        | 4   |
| - передаточные числа                   | вперед -4, назад-1  |
| I-                                     | 3.06  |
| II-                                    | 1.63  |
| III-                                   | 1.00  |
| IV-                                    | 0.70  |
| 3.X.-                                  | 2.29  |
| Главная передача (марка, тип)          | GT4, гипоидная  |
| - передаточное число                   | 3.73  |
| Раздаточная коробка                    |   |
| - число передач                        | 2   |
| передаточные числа:                    |   |
| - низшее                               | 2.72  |
| - высшее                               | 1.00  |
| <b>Подвеска</b>                        |   |
| - передняя                             | независимая, пружинная, типа Макферсон, со стабилизатором поперечной устойчивости   |
| - задняя                               | зависимая, пружинная, рычажная, с гидравлическими телескопическими амортизаторами и стабилизатором поперечной устойчивости              |
| <b>Рулевое управление (марка, тип)</b> | Saginaw Steering Division, рулевой привод с гидроусилителем; рулевой механизм типа "шестерня-рейка"                                     |
| <b>Тормозные системы</b>               |   |
| - рабочая (марка, тип)                 | гидравлическая двухконтурная с разделением на контуры по осям, с вакуумным усилителем, с АБС, тормозные механизмы всех колес – дисковые |
| - запасная (марка, тип)                | один из контуров рабочей тормозной системы  |
| - стояночная (марка, тип)              | механический (тросовый) привод к тормозным механизмам задних колес  |

| Шины | Размер     | Индекс несущей способности | Категория скорости |
|------|------------|----------------------------|--------------------|
|      | 215/70 R16 | 100                        | H                  |
|      | 245/65R17  | 107                        | H                  |
|      | 255/60 R17 | 106                        | H                  |

**Дополнительное оборудование транспортного средства**

передние и боковые подушки безопасности для водителя и переднего пассажира, противоугонное устройство, кондиционер (хладагент R134A), климат-контроль (THERMATIC)

Chevrolet GMT360 (Trailblazer T15506)

описание маркировки транспортного средства приведено в приложении 2.  
общие виды транспортного средства на 1 листе приведены в приложении 3.

Заместитель руководителя органа  
по сертификации

.....  
подпись

**А.В. Куликов**  
.....  
инициалы, фамилия

**С.В. Пугачев**

Действует с " 21 " декабря 2004 г.

14 декабря 2004 г. \_\_\_\_\_

РОСС RU.АЯ04.Е00382

Приложение № 2 к «одобрению типа транспортного средства»

**ОПИСАНИЕ МАРКИРОВКИ ТРАНСПОРТНОГО СРЕДСТВА**

1. Место расположения и форма знака соответствия:  
На наклейке рядом с табличкой изготовителя.  
Знак соответствия выполнен по ГОСТ Р 50460 с указанием номера данного «одобрения типа транспортного средства».
2. Место расположения таблички изготовителя:  
На верхнем лонжероне моторного отсека.
3. Место расположения идентификационного номера (код VIN):
  - 3.1. На табличке изготовителя.
  - 3.2. На правом лонжероне рамы.
  - 3.3. На полу багажного отделения, справа от замка пятой двери.
4. Структура и содержание идентификационного номера (номеров) транспортных средств:

|   |   |   |   |   |   |   |   |   |    |    |    |    |    |    |    |    |
|---|---|---|---|---|---|---|---|---|----|----|----|----|----|----|----|----|
| 1 | 2 | 3 | 4 | 5 | 6 | 7 | 8 | 9 | 10 | 11 | 12 | 13 | 14 | 15 | 16 | 17 |
| X | 4 | X | D | T | 1 | 3 | S | 0 | ?  | ?  | ?  | ?  | ?  | ?  | ?  | ?  |

- поз. 1 - 3: «X4X» - международный код изготовителя (WMI) – ЗАО «Автотор»,  
Российская Федерация
- поз. 4: «D» - код полной массы/тормозной системы: от 2270 кг  
до 2723 кг/гидравлическая
- поз. 5: код платформы и колесной формулы: «T» - Trailblazer (T 15506) 4x4
- поз. 6: код грузоподъемности и уровня оборудования: «1» - 0,5 тонны «база»
- поз. 7: тип кузова: «3» - пятидверный универсал
- поз. 8: тип двигателя: «S» - LL8
- поз. 9: состав комплекта: «0»- SKD-0
- поз. 10: код года выпуска согласно ОСТ 37.001.269
- поз. 11 - 17: производственный номер транспортного средства

РОСС RU.АЯ04.Е00382

Приложение № 3 к «одобрению  
типа транспортного средства»

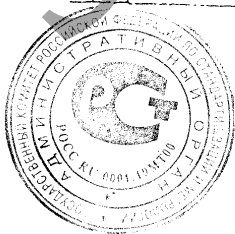
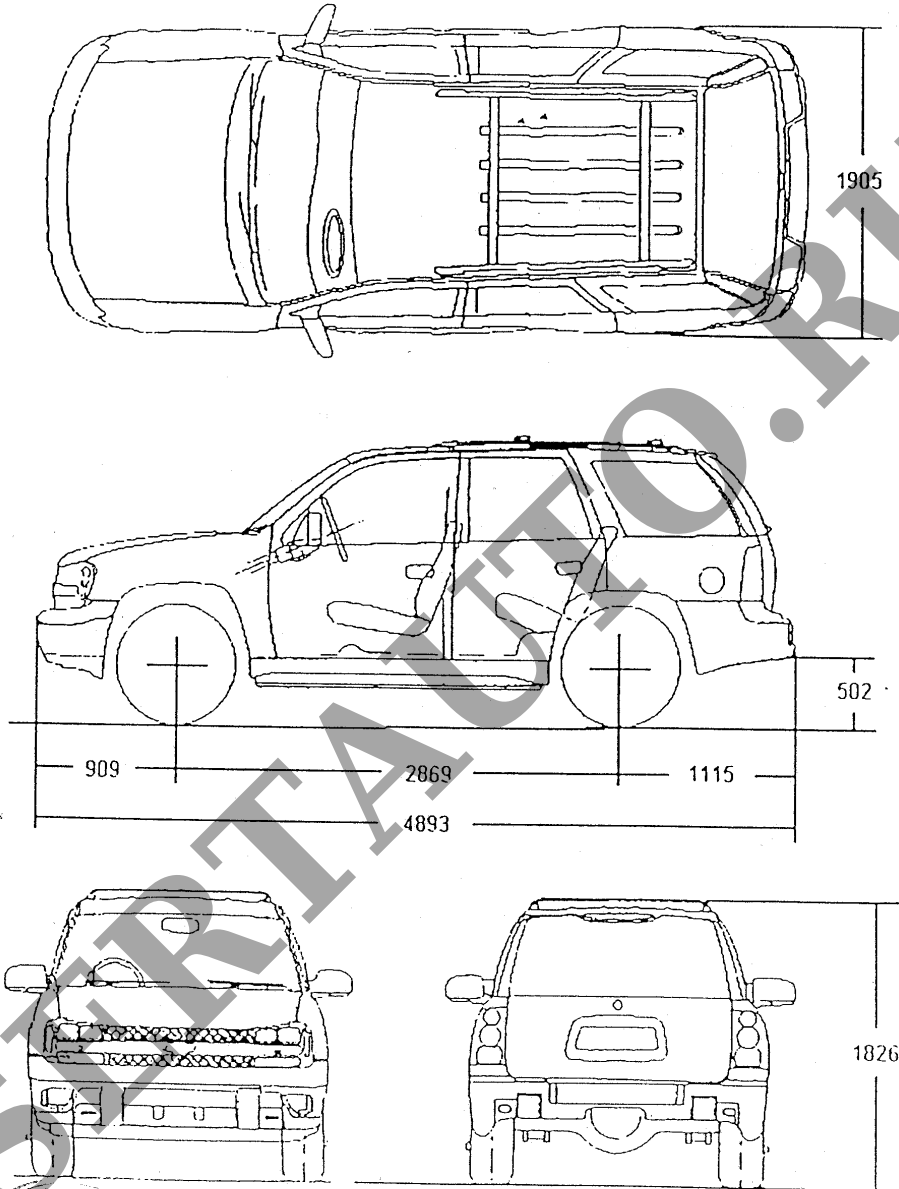

Автомобиль Chevrolet GMT360 (Trailblazer T15506)