

ТАМОЖЕННЫЙ СОЮЗ

ОДОБРЕНИЕ ТИПА ТРАНСПОРТНОГО СРЕДСТВА



Серия RU № 0005522

№ TC RU E-DE.MT02.00125.П1Р2

Срок действия с 06 апреля 2016 г. по 04 сентября 2018 г.

ОРГАН ПО СЕРТИФИКАЦИИ

механических транспортных средств и прицепов, их составных частей и предметов оборудования
“САТР-ФОНД” Межотраслевого Фонда “Сертификация автотранспорта САТР” (ОС “САТР-ФОНД”)
юридический адрес: 125480, г. Москва, ул. Героев Панфиловцев, 24; фактические адреса: 125480,
г. Москва, ул. Героев Панфиловцев, 24; 125438, г. Москва, ул. Автомоторная, 2;
тел.: (495) 454-42-27, (495) 456-62-51, (495) 496-82-44 / факс: (495) 454-72-12, (495) 496-82-44;
электронная почта: mail@satrfond.ru; аттестат аккредитации № РОСС RU.0001.11MT02

ТРАНСПОРТНЫЕ СРЕДСТВА

МАРКА	Mercedes-Benz
КОММЕРЧЕСКОЕ НАИМЕНОВАНИЕ	Mercedes-Benz Actros
ТИП	Actros
МОДИФИКАЦИИ	1832, 1832L, 1836, 1836L, 1841, 1841L, 1844, 1844L, 1846, 1846L, 1851, 1851L, 2032, 2032A, 2041, 2036A, 2036, 2032AK, 2032K, 2036AK, 2036K, 2041K, 2041AK, 1832LS, 1836LS, 1841LS, 1844LS, 1846LS, 1848LS, 1851LS, 1855LS, 1860LS, 2032S, 2032AS, 2036S, 2036AS, 2041S, 2041AS, 2044, 2044K, 2044AK, 2044S, 2044AS, 2048, 2048K, 2048AK, 2048S, 2048AS, 2051S, 2051AS, 2055S
КАТЕГОРИЯ	N ₃ , N ₃ G
ЭКОЛОГИЧЕСКИЙ КЛАСС	5
ЗАЯВИТЕЛЬ И ЕГО АДРЕС	Общество с ограниченной ответственностью "ДАЙМЛЕР КАМАЗ РУС", ОГРН 1097746596353, юридический и фактический адрес: 423800, Республика Татарстан, г. Набережные Челны, Промышленно-коммунальная зона, Промзона, Производственный проезд, д. 47, Российская Федерация, телефон+7 (495) 797-53-70, факс +7 (495) 745-26-41, электронная почта: product.management.mbtv@daimler.com
ИЗГОТОВИТЕЛЬ И ЕГО АДРЕС	Daimler AG, DE-70546, Stuttgart, Германия
ПРЕДСТАВИТЕЛЬ ИЗГОТОВИТЕЛЯ И ЕГО АДРЕС	Представитель в Российской Федерации: Общество с ограниченной ответственностью "ДАЙМЛЕР КАМАЗ РУС", ОГРН 1097746596353, юридический и фактический адрес: 423800, Республика Татарстан, г. Набережные Челны, Промышленно-коммунальная зона, Промзона, Производственный проезд, д. 47, Российская Федерация, телефон +7 (495) 797-53-70, факс +7 (495) 745-26-41, электронная почта: product.management.mbtv@daimler.com

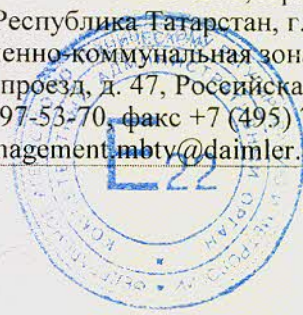

ПРЕДСТАВИТЕЛЬ ИЗГОТОВИТЕЛЯ И ЕГО АДРЕС (продолжение)	Представитель в Республике Беларусь: Общество с ограниченной ответственностью «Автомобильный дом «Энергия ГмбХ», УНН 100364357, ОКПО 14733120, юридический и фактический адрес: 220035, г. Минск, ул. Тимирязева, 68, Республика Беларусь, телефон/факс + 7 375 17 309-9999 электронная почта: info@mercedes-benz.by Представитель в Республике Казахстан и Кыргызской Республике: Товарищество с ограниченной ответственностью «Автокапитал», Свидетельство о государственной регистрации № 080240015356, регистрационный № 90673-1910-ТОО (ИУ), юридический и фактический адрес: 050054, г. Алматы, ул. Стасова 102, Республика Казахстан, телефон +7 727 250 64 24, факс +7 727 250 90 81 электронная почта: info@autokapital.com
СБОРОЧНЫЙ ЗАВОД И ЕГО АДРЕС	Daimler AG, DE-76742, Wörth am Rhein, Германия
ПОСТАВЩИК СБОРОЧНЫХ КОМПЛЕКТОВ И ЕГО АДРЕС	—

соответствуют требованиям технического регламента Таможенного союза "О безопасности колесных транспортных средств".

Действие данного ОДОБРЕНИЯ ТИПА ТРАНСПОРТНОГО СРЕДСТВА распространяется на серийно выпускаемую продукцию.

Данное ОДОБРЕНИЕ ТИПА ТРАНСПОРТНОГО СРЕДСТВА без приложений недействительно.

Приложение № 1. Общие характеристики транспортного средства

Приложение № 2. Перечень документов, явившихся основанием для оформления ОДОБРЕНИЯ ТИПА ТРАНСПОРТНОГО СРЕДСТВА

Приложение № 3. Описание маркировки транспортного средства

Приложение № 4. Общий вид транспортного средства на пяти страницах

ДОПОЛНИТЕЛЬНАЯ ИНФОРМАЦИЯ

В случае превышения параметров, указанных в Приложении № 5 к Техническому регламенту Таможенного союза о безопасности колесных транспортных средств, для передвижения транспортных средств по территории государств – членов Таможенного союза необходимо оформление специального разрешения.

Транспортные средства 1832, 1832L, 1836, 1836L, 1841, 1841L, 1844, 1844L, 1846, 1846L, 1851, 1851L, 2032, 2032A, 2041, 2036A, 2036, 2044, 2048 предназначены для перевозки продуктов питания.

Руководитель органа по сертификации



подпись

А.И. Щепкин

инициалы, фамилия

Дата оформления « 06 » апреля 2016 г.

ОДОБРЕНИЕ ТИПА ТРАНСПОРТНОГО СРЕДСТВА УТВЕРЖДЕНО.

Внесена запись в реестр за № **TC RU E-DE.MT02.00125.П1Р2** от « 06 » апреля 2016 г.

Руководитель

(заместитель руководителя)

РОССТАНДАРТА

наименование уполномоченного
органа государственного управления

подпись



А.В. Кулешов

инициалы, фамилия

к одобрению типа транспортного средства № TC RU E-DE.MT02.00125.П1P2

ОБЩИЕ ХАРАКТЕРИСТИКИ ТРАНСПОРТНОГО СРЕДСТВА

Колесная формула / ведущие колеса	4 x 2 / задние (кроме мод. ...AK, ...AS, ...A); 4 x 4 / все (только мод. ...AK, ...AS, ...A)
Схема компоновки транспортного средства	кабина над двигателем
Расположение двигателя	переднее продольное

Для модификаций:	1832, 1832L, 1836, 1836L, 1841, 1841L, 1844, 1844L, 1846, 1846L, 1851, 1851L, 2032, 2032A, 2041, 2036A, 2036, 2044, 2048	2032AK, 2032K, 2036AK, 2036K, 2041K, 2041AK, 2044K, 2044AK, 2048K, 2048AK	1832LS, 1836LS, 1841LS, 1844LS, 1846LS, 1848LS, 1851LS, 1855LS, 1860LS, 2032S, 2032AS, 2036S, 2036AS, 2041S, 2041AS, 2044S, 2044AS, 2048S, 2048AS, 2051S, 2051AS, 2055S
Исполнение загрузочного пространства	бортовая платформа с тентом или без него, грузовой фургон с гидробортом или без него, фургон изотермический с гидробортом или без него, фургон изотермический с холодильной установкой (рефрижератор) с гидробортом или без него	самосвальная платформа	седельно-сцепное устройство
Назначение	перевозка грузов различного назначения, в том числе скоропортящихся; погрузка/разгрузка грузов и их перевозка (для транспортных средств с грузоподъемным бортом); перевозка продуктов питания (для изотермических фургонов и рефрижераторов);	перевозка сыпучих и навалочных грузов	буксирование полуприцепов, в том числе перевозящих опасные грузы
Кабина	двухдверная, цельнометаллическая, одно...семиместная; типа: S - короткая, M - средняя, с одним спальным местом или без него; L - длинная с одним или двумя спальными местами, с низкой, нормальной или высокой крышей, LN - длинная, высокая, высокорасположенная, с одним или двумя спальными местами		
Габаритные размеры, мм			
— длина	7000...12000	6800...9800	5500...7400
— ширина	2490...2600	2490...2550	2490...2550
— высота	2640...4000	3200...4000	2640...4000
База, мм	3300...6000		



Приложение № 1

Для модификаций:	2032, 2036, 2041, 2044, 2048, 2032K, 2036K, 2041K, 2044K, 2048K	1832, 1836, 1841, 1844, 1846, 1851, 1832L, 1836L, 1841L, 1844L, 1846L, 1851L	1851LS, 1855LS, 1860LS, 1832LS, 1836LS, 1841LS, 1844LS, 1846LS, 1848LS
Колея передних / задних колес, мм	1980...2120 / 1800...2040		
Масса транспортного средства в снаряженном состоянии, кг	8295...13120	7635...12350	6385...9500
Технически допустимая максимальная масса транспортного средства, кг	17800...21500		
Технически допустимая максимальная масса, приходящаяся на каждую из осей транспортного средства, начиная с передней оси, кг	6300...9000 11500...16000	6300...9000 11500...13000	6300...9000 11500...13000
Технически допустимая максимальная масса автопоезда, кг	44000...70000*		
Максимальная масса прицепа/полуприцепа, кг			
– прицеп без тормозной системы	750		
– прицеп с тормозной системой	23500...26200		буксировка не предусмотрена
– полуприцеп с тормозной системой	буксировка не предусмотрена		23500...26200

Для модификаций:	1832L**, 1836L**, 1841L**, 1844L**, 1846L**	1832LS**, 1836LS**, 1841LS**, 1844LS**, 1846LS**, 1848LS**	2032S, 2036S, 2041S, 2044S, 2048S, 2051S, 2055S, 2041AS, 2036AS, 2032AS, 2044AS, 2048AS, 2051AS	2032A, 2036A, 2032AK, 2036AK, 2041AK, 2044AK, 2048AK
Колея передних / задних колес, мм	1980...2120/1800...2040			
Масса транспортного средства в снаряженном состоянии, кг	7600...12015	6385...9300	6800...9900	9035...14005
Технически допустимая максимальная масса транспортного средства, кг	17800...18600		16500...21500	
Технически допустимая максимальная масса, приходящаяся на каждую из осей транспортного средства, начиная с передней оси, кг	6300...8000 11500		7100...10000 9000...16000	
Технически допустимая максимальная масса автопоезда, кг	44000...70000*			

* – технически допустимая масса автопоезда устанавливается изготовителем в зависимости от комплектации транспортного средства

** – для мод. с низкой рамой



— полуприцеп с тормозной системой	25400...26200	буксировка не предусмотрена	26400...27200	22500...27500	буксировка не предусмотрена
-----------------------------------	---------------	-----------------------------	---------------	---------------	-----------------------------

Для модификаций:	1832LS, 1836LS, 1841LS, 1844LS, 1846LS, 1848LS, 1851LS, 1855LS, 1860LS, 2032S, 2032AS, 2036S, 2036AS, 2041S, 2041AS, 2044S, 2044AS, 2048S, 2048AS, 2051S, 2051AS, 2055S				
Технически допустимая максимальная нагрузка на опорно-сцепное устройство, даН***	8000...16000				

*** — для мод. с низкой рамой
 *** - устнаглавляється заводом-изготовителем в зависимости от комплектации транспортного средства

Для модификаций:	1832, 1832L, 1832LS, 2032, 2032A, 2032K, 2032AK, 2032S, 2032AS			1836, 1836L, 1836LS, 2036, 2036A, 2036K, 2036AK, 2036S, 2036AS		1841, 1841L, 1841LS, 2041, 2041K, 2041AK, 2041S, 2041AS	
	Daimler AG, Mercedes – Benz						
Двигатель внутреннего сгорания (марка, тип)	OM501 LA V/1	OM501 LA V/2	OM501 LA V/3				
	541.970	541.972	541.974				
	541.971	541.973	541.975				
— количество и расположение цилиндров	четырёхтактный дизель 6, V-образное						
— рабочий объём цилиндров, см ³	11946						
— степень сжатия	18.5±0.5						
— максимальная мощность, кВт (мин ⁻¹) по Правилам ЕЭК ООН № 85	235 (1800)	265 (1800)	300 (1800)				
— максимальный крутящий момент, Н·м (мин ⁻¹)	1650 (1080)	1850 (1080)	2000 (1080)				
Топливо	дизельное						
Система питания (тип)	непосредственное впрыскивание топлива, электронная система регулирования подачи топлива						



Приложение № 1

для двигателей внутреннего сгорания:	OM501 LA V/1 541.970 541.971	OM501 LA V/2 541.972 541.973	OM501 LA V/3 541.974 541.975
Блок управления (маркировка)	OM501 LA V/1-00, OM501 LA V/1-01, OM501 LA V/1-02, OM501 LA V/1-03, OM501 LA V/1-04, OM501 LA V/1-05, OM501 LA V/1-06, OM501 LA V/1-07, OM501 LA V/1-08, OM501 LA V/1-09, OM501 LA V/1-10, OM501 LA V/1-11	OM501 LA V/2-00, OM501 LA V/2-01, OM501 LA V/2-02, OM501 LA V/2-03, OM501 LA V/2-04, OM501 LA V/2-05, OM501 LA V/2-06, OM501 LA V/2-07, OM501 LA V/2-08, OM501 LA V/2-09, OM501 LA V/2-10, OM501 LA V/2-11	OM501 LA V/3-00, OM501 LA V/3-01, OM501 LA V/3-02, OM501 LA V/3-03, OM501 LA V/3-04, OM501 LA V/3-05, OM501 LA V/3-06, OM501 LA V/3-07
ТНВД (тип, маркировка)	DTC или Bosch, SE 5000		
Форсунки (тип, маркировка)	Bosch, DLLA 154 P 1538, DLLA 154 P 1538+, DLLA 154PV 3 199 836, DSLA 153 P 5575, DSLA 153 PV 3391327		
Нагнетатель воздуха (тип, маркировка)	Borg Warner Turbo Systems, K31-501-5 или Schwitzer, S400 S-016 или Garrett GT45-501-1		
Воздушный фильтр (тип, маркировка)	Mercedes-Benz или Mann & Hummel или Knecht A 018 094 21 02, A 018 094 22 02, A 018 094 63 02, A 018 094 87 02, A 018 094 85 02, A 018 094 77 02, A 018 094 86 02, A 018 094 78 02, A 018 094 70 02, A 018 094 29 02, A 018 094 76 02, A 017 094 40 02, A 017 094 48 02, A 017 094 49 02, A 017 094 53 02, A 018 094 64 02, A 018 094 25 02, A 018 094 40 02, A 018 094 96 02, A 018 094 97 02, A 018 094 99 02, A 019 094 10 02, A 019 094 11 02, A 019 094 12 02, A 019 094 16 02, A 019 094 29 02, A 019 094 31 02, A 019 094 32 02, A 019 094 35 02 с бумажным элементом		
Система выпуска и нейтрализации отработавших газов	один глушитель и нейтрализатор в едином корпусе с глушителем		
Нейтрализатор (маркировка)	Mercedes-Benz, SCR		
Глушитель (маркировка)	Mercedes-Benz, SC2028, SC2031 (SH 5004), SC2002 (SH5001), SC2007 (SH5003), SC2027, SC2001		
Для модификаций:	1844, 1844L, 1844LS, 2044, 2044K, 2044AK, 2044S, 2044AS	1846, 1846L, 1846LS	1848LS, 2048, 2048K, 2048AK, 2048S, 2048AS
Двигатель внутреннего сгорания (марка, тип)	Daimler AG, Mercedes – Benz OM501 LA V/4 541.976 541.977		
		OM501 LA V/5 541.980 541.981	OM501 LA V/6 541.978 541.979
– количество и расположение цилиндров	четырёхтактный дизель 6, V-образное		
– рабочий объем цилиндров, см ³	11946		
– степень сжатия	18.5±0.5		

Приложение № 1

для двигателей внутреннего сгорания:	OM501 LA V/4	OM501 LA V/5	OM501 LA V/6
	541.976 541.977	541.980 541.981	541.978 541.979
– максимальная мощность, кВт (мин ⁻¹) по Правилам ЕЭК ООН № 85	320 (1800)	335 (1800)	350 (1800)
– максимальный крутящий момент, Н·м (мин ⁻¹)	2100 (1080)	2200 (1080)	2300 (1080)
Топливо	дизельное		
Система питания (тип)	непосредственное впрыскивание топлива, электронная система регулирования подачи топлива		
Блок управления (маркировка)	OM501 LA V/4-00, OM501 LA V/4-01, OM501 LA V/4-02, OM501 LA V/4-03, OM501 LA V/4-04, OM501 LA V/4-05, OM501 LA V/4-06, OM501 LA V/4-07	OM501 LA V/5-00, OM501 LA V/5-01, OM501 LA V/5-02, OM501 LA V/5-03, OM501 LA V/5-04, OM501 LA V/5-05, OM501 LA V/5-06, OM501 LA V/5-07	OM501 LA V/6-00, OM501 LA V/6-01, OM501 LA V/6-02, OM501 LA V/6-03, OM501 LA V/6-04, OM501 LA V/6-05, OM501 LA V/6-06, OM501 LA V/6-07
ТНВД (тип, маркировка)	DTC или Bosch, SE 5000		
Форсунки (тип, маркировка)	Bosch, DLLA 154 P 1538, DLLA 154 P 1538+, DLLA 154PV 3 199 836, DSL A 153 P 5575, DSL A 153 PV 3391327		
Нагнетатель воздуха (тип, маркировка)	Borg Warner Turbo Systems, K31-501-5 или Schwitzer, S400 S-016 или Garrett GT45-501-1		
Воздушный фильтр (тип, маркировка)	Mercedes-Benz или Mann & Hummel или Knecht A 018 094 21 02, A 018 094 22 02, A 018 094 63 02, A 018 094 87 02, A 018 094 85 02, A 018 094 77 02, A 018 094 86 02, A 018 094 78 02, A 018 094 70 02, A 018 094 29 02, A 018 094 76 02, A 017 094 40 02, A 017 094 48 02, A 017 094 49 02, A 017 094 53 02, A 018 094 64 02, A 018 094 25 02, A 018 094 40 02, A 018 094 96 02, A 018 094 97 02, A 018 094 99 02, A 019 094 10 02, A 019 094 11 02, A 019 094 12 02, A 019 094 16 02, A 019 094 29 02, A 019 094 31 02, A 019 094 32 02, A 019 094 35 02 с бумажным элементом		
Система выпуска и нейтрализации отработавших газов	один глушитель и нейтрализатор в едином корпусе с глушителем		
Нейтрализатор (маркировка)	Mercedes-Benz, SCR		
Глушитель (маркировка)	Mercedes-Benz, SC2028, SC2031 (SH 5004), SC2002 (SH5001), SC2007 (SH5003), SC2027, SC2001		



Приложение № 1

Для модификаций:	1851LS, 1851L, 1851, 2051S, 2051AS	1855LS, 2055S	1860LS
Двигатель внутреннего сгорания (марка, тип)	Daimler AG, Mercedes – Benz		
	OM502 LAV/1	OM502 LAV/2	OM502 LAV/3
	542.960 542.961	542.962 542.963	542.964 542.965
	четырёхтактный дизель		
– количество и расположение цилиндров	8, V-образное		
– рабочий объём цилиндров, см ³	15928		
– степень сжатия	18.5±0.5		
– максимальная мощность, кВт (мин ⁻¹) по Правилам ЕЭК ООН № 85	375 (1800)	405 (1800)	440 (1800)
– максимальный крутящий момент, Н·м (мин ⁻¹)	2400 (1080)	2600 (1080)	2800 (1080)
Топливо	дизельное		
Система питания (тип)	непосредственное впрыскивание топлива, электронная система регулирования подачи топлива		
Блок управления (маркировка)	OM502 LAV/1-00, OM502 LAV/1-01, OM502 LAV/1-02, OM502 LAV/1-03	OM502 LAV/2-00, OM502 LAV/2-01, OM502 LAV/2-02, OM502 LAV/2-03	OM502 LAV/3-00, OM502 LAV/3-01, OM502 LAV/3-02, OM502 LAV/3-03
ТНВД (тип, маркировка)	DTC или Bosch, SE 5000		
Форсунки (тип, маркировка)	Bosch, DLLA 154 P 1538, DLLA 154 P 1538+, DLLA 154PV 3 199 836, DSLA 153 P 5575, DSLA 153 PV 3391327		
Нагнетатель воздуха (тип, маркировка)	Borg Warner Turbo Systems, K31-501-5 или Schwitzer, S410-502-1, S410-502-2 или Garrett GT45-501-1		
Воздушный фильтр (тип, маркировка)	Mercedes-Benz или Mann & Hummel или Knecht A 017 094 48 02, A 017 094 49 02, A 017 094 53 02, A 018 094 23 02, A 018 094 24 02, A 018 094 40 02, A 018 094 63 02, A 018 094 64 02, A 018 094 70 02, A 018 094 76 02, A 018 094 77 02, A 018 094 78 02, A 018 094 85 02, A 018 094 86 02, A 018 094 87 02, A 018 094 97 02, A 018 094 99 02, A 019 094 10 02, A 019 094 11 02, A 019 094 12 02, A 018 094 25 02, A 018 094 96 02, A 019 094 16 02, A 019 094 29 02, A 019 094 31 02, A 019 094 32 02, A 019 094 35 02 с бумажным элементом		
Система выпуска и нейтрализации отработавших газов	один глушитель и нейтрализатор в едином корпусе с глушителем		
Нейтрализатор (маркировка)	Mercedes-Benz, SCR		
Глушитель (маркировка)	Mercedes-Benz, SC 2002 (SH 5001), SC 2007 (SH 5003), SC 2029, SC 2003 (SH 5002), SC 2030		



Приложение № 1

Для модификаций:	1841,1841L, 1841LS, 2041, 2041K, 2041AK, 2041S, 2041AS	1844, 1844L, 1844LS, 2044, 2044K, 2044AK, 2044S, 2044AS	1846, 1846L, 1846LS
Двигатель внутреннего сгорания (марка, тип)	Daimler AG, Mercedes – Benz		
	OM501 LA EEV/3	OM501 LA EEV/4	OM501 LA EEV/5
	541.990 541.991	541.992 541.993	541.994 541.995
	четырёхтактный дизель		
– количество и расположение цилиндров	6, V-образное		
– рабочий объем цилиндров, см ³	11946		
– степень сжатия	18.5±0.5		
– максимальная мощность, кВт (мин ⁻¹) по Правилам ЕЭК ООН № 85	300 (1800)	320 (1800)	335 (1800)
– максимальный крутящий момент, Н·м (мин ⁻¹)	2000 (1080)	2100 (1080)	2200 (1080)
Топливо	дизельное		
Система питания (тип)	непосредственное впрыскивание топлива, электронная система регулирования подачи топлива		
Блок управления (маркировка)	OM501LA EEV/3-00, OM501LA EEV/3-01, OM501LA EEV/3-02	OM501LA EEV/4-00, OM501LA EEV/4-01, OM501LA EEV/4-02	OM501LA EEV/5-00, OM501LA EEV/5-01, OM501LA EEV/5-02
ТНВД (тип, маркировка)	DTC или Bosch, SE 5000		
Форсунки (тип, маркировка)	Bosch, DLLA 154 P 2178 или DLLA 154PV 3205 348		
Нагнетатель воздуха (тип, маркировка)	Borg Warner Turbo Systems, K31-501-5 или Schwitzer, S400 S-016 или Garrett GT45-501-1		
Воздушный фильтр (тип, маркировка)	Mercedes-Benz или Mann & Hummel или Knecht A 017 094 48 02, A 017 094 49 02, A 018 094 21 02, A 018 094 22 02, A 018 094 29 02, A 017 094 40 02, A 018 094 78 02, A 018 094 77 02, A 018 094 63 02, A 018 094 64 02, A 018 094 76 02, A 017 094 53 02, A 018 094 70 02, A 018 094 85 02, A 018 094 86 02, A 018 094 87 02, A 018 094 25 02, A 018 094 40 02, A 018 094 96 02, A 018 094 97 02, A 018 094 99 02, A 019 094 10 02, A 019 094 11 02, A 019 094 12 02, A 019 094 16 02, A 019 094 29 02, A 019 094 31 02, A 019 094 32 02, A 019 094 35 02		
	с бумажным элементом		
Система выпуска и нейтрализации отработавших газов	один глушитель и нейтрализатор в едином корпусе с глушителем		
Нейтрализатор (маркировка)	Mercedes-Benz, SCR		
Глушитель (маркировка)	Mercedes-Benz, SC 2028, SC 2031 (SH 5004), SC 2002 (SH 5001), SC 2007 (SH 5003)		
Трансмиссия	механическая (по заказу автоматизированная)		
Сцепление (марка, тип)	фрикционное, сухое одно- или двухдисковое или гидротрансформатор- сцепление WSK 400		

Приложение № 1

Для модификаций:	1832, 1836, 1841, 1844	1832L, 1836L, 1841L, 1844L	1846, 1846L, 1851, 1851L			
Коробка передач (марка, тип)	Mercedes-Benz					
	G211-16, G211-12, G330-12, G241-16, G280-16, G210-16 - только для 1832, 1836, G240-16 - только для 1841, 1844			G231-16, G240-16, G241-16 G280-16, G281-12, G330-12		
	механическая, с ручным, преселекторным или автоматическим управлением					
Для модификаций:	1832LS, 1836LS, 1841LS, 1844LS, 1846LS, 1848LS	1851LS, 1855LS		1860LS		
Коробка передач (марка, тип)	Mercedes-Benz					
	G211-16, G210-16 только для 1832LS 1841LS; G211-12, G330-12, G241-16, G280-16, G240-16 только для 1844LS, 1846LS		G241-16, G280-16, G281-12, G330-12		G280-16, G281-12, G330-12	
	механическая, с ручным, преселекторным или автоматическим управлением					
Для модификаций:	2032, 2036, 2041, 2044, 2048, 2032A, 2036A	2032K, 2036K, 2041K, 2044K, 2048K, 2032AK, 2036AK, 2041AK, 2044AK, 2048AK		2032S, 2036S, 2041S, 2044S, 2048S, 2051S, 2055S, 2032AS, 2036AS, 2041AS, 2044AS, 2048AS, 2051AS		
Коробка передач (марка, тип)	Mercedes-Benz					
	G330-12, G280-16, G240-16 - только для 2041, G210-16 - кроме 2041, G240-16 с WSK 400 только для 2041, 2032A, 2036A		G210-16, G240-16, G240-16 с WSK 400 только для 2032AK, 2036AK, 2041AK		G330-12, G280-16, G210-16, G240-16, G240-16, G210-16 с WSK 400 только для 2032AS, 2036AS, 2041AS	
	механическая, с ручным, преселекторным или автоматическим управлением					
Для коробок передач:	G210-16	G240-16, G280-16	G211-16, G241-16, G231-16	G211-12	G281-12	G330-12
- число передач	вперед - 16, назад - 2 или 4			вперед - 12, назад - 4		
- передаточные числа	I- 14.190	11.720	17.030	14.930	14.930	11.639
	II- 11.720	9.747	14.186	11.673	11.639	9.020
	III- 9.580	7.916	11.501	9.024	9.024	7.035
	IV- 7.916	6.583	9.580	7.058	7.035	5.452
	V- 6.496	5.291	7.798	5.628	5.644	4.400
	VI- 5.368	4.400	6.496	4.400	4.400	3.410
	VII- 4.400	3.636	5.282	3.393	3.393	2.645
	VIII- 3.636	3.023	4.400	2.653	2.645	2.050
	IX- 3.224	2.664	3.870	2.051	2.051	1.599
	X- 2.664	2.215	3.244	1.604	1.599	1.239
	XI- 2.177	1.799	2.614	1.279	1.283	1.000
	XII- 1.799	1.496	2.177	1.000	1.000	0.775
	XIII- 1.476	1.203	1.772	-	-	-
	XIV- 1.219	1.000	1.476	-	-	-
	XV- 1.000	0.826	1.200	-	-	-
	XVI- 0.826	0.687	1.000	-	-	-
	3.X.I- 12.897	10.656	15.481	14.930	16.386	12.774
	3.X.II- 10.656	8.861	12.897	11.673	12.774	9.900
	3.X.III- -	2.422	3.519	3.393	3.724	2.903
	3.X.IV- -	2.014	2.931	2.653	2.903	2.250

Приложение № 1

Раздаточная коробка (тип) (только для мод. 4 x 4)	Mercedes-Benz, VG 2400-3W
– число передач	2
– передаточные числа	
высшее -	1.037
низшее -	1.447
Главная передача (тип)	Mercedes-Benz, гипоидная
– передаточное число	3.431, 3.714, 4.143, 4.333, 4.571, 4.833, 5.333, 3.077, 2.533, 2.846, 2.929, 3.154, 6.000, 2.733, 3.727, 4.100, 4.556
Подвеска	
Передняя (описание)	зависимая, на продольных параболических рессорах (по заказу – пневматическая), с телескопическими амортизаторами (по заказу – стабилизатор поперечной устойчивости)
Задняя (описание)	зависимая, на продольных рессорах или пневмоэлементах, с телескопическими амортизаторами (по заказу – стабилизатор поперечной устойчивости)
Рулевое управление (описание)	Mercedes-Benz, LS 8, с гидроусилителем
– рулевой механизм (тип)	"винт - шариковая гайка - рейка - сектор"
Тормозные системы	
Рабочая (описание)	Knorr-Bremse, WABCO, пневматическая, двухконтурная, с разделением контуров на переднюю и заднюю оси, тормозные механизмы – дисковые или барабанные, с АБС, электронно-пневматическая система управления "Telligent", электронный распределитель тормозных сил (ALB), противобуксовочная система (ASR)
Запасная (описание)	каждый контур рабочей тормозной системы
Стояночная (описание)	привод от пружинных энергоаккумуляторов к тормозным механизмам задних или всех колес
Вспомогательная (износостойкая) (описание)	моторный, гидравлический или электрический тормоз-замедлитель

Шины

обозначение размера	индекс несущей способности для максимально допустимой нагрузки	обозначение категории скорости
275/70 R 22.5	148/145	G
295/60 R 22.5	150/ 147	G
295/80 R22.5	150, 152/147, 148	G
315/70 R 22.5	152, 154 / 148, 150	G
385/55 R22.5	158, 160	G
315/60 R22.5	150, 152/147, 148	G
315/80 R22.5	154, 156/ 150	G
14.00 R20	154, 164/149, 160	G
12R22.5	150,152 /148	G
13R22.5	154, 156/150	G
12.00 R20	154, 156/149, 150	G
12.00 R24	156, 160/153, 157	G
365/85 R20	164/-	G
	Только передние	
425/45 R22.5	165/-	G
385/65 R22.5	158, 160	G
	Только передние для мод. ...АК, ...К	
315/70 R22.5	152, 154/148, 150	G



Приложение № 1

Шины (продолжение)

обозначение размера	индекс несущей способности для максимально допустимой нагрузки	обозначение категории скорости
	Только задние	
285/60 R22.5	148/ 145	G
305/60 R22.5	150 / 147	G
305/70 R22.5	150/148	G
315/70 R22.5	152, 154/ 148, 150	G
495/45 R22.5	169/-	K
11R22.5	148/ 145	G
	Только задние для мод. ...АК, ...К	
275/80 R22.5	148/145	G

Оборудование транспортного средства

тахограф по заказу:
 дневные ходовые огни, дополнительный отопитель кабины, предпусковой подогреватель двигателя, кондиционер, автомобильная магнитола, одна или две спальные полки, электрический буфет, круиз-контроль, система управления креном кузова, система поддержания заданной полосы движения, система поддержания дистанции, система экстренного торможения, навигационная система, система мониторинга автотранспорта, коробка отбора мощности, элементы систем для работы от механизмов отбора мощности, приспособления и кронштейны для установки навесного оборудования, радиостанция, проблесковые маяки, тягово-сцепные устройства, грузоподъемный борт, усиленная рама, цепи противоскольжения, холодильные установки

Руководитель органа по сертификации



подпись



А.И. Щепкин

инициалы, фамилия

к одобрению типа транспортного средства № TC RU E-DE.MT02.00125.П1P2

**Перечень документов, явившихся основанием для оформления
ОДОБРЕНИЯ ТИПА ТРАНСПОРТНОГО СРЕДСТВА**

Элементы объектов технического регулирования, в отношении которых установлены требования безопасности	Наименование и происхождение документа, подтверждающего соответствие	Номер документа и дата выпуска
1	2	3
Кондиционеры и холодильное оборудование, пункт 12 TP TC 018/2011	Декларация о соответствии, Общество с ограниченной ответственностью «ДАЙМЛЕР КАМАЗ РУС», Российская Федерация	TC № RU Д-DE.MT02.В.00461 с 25.03.2016 г. по 24.03.2020 г.
Возможность оснащения аппаратурой спутниковой навигации, пункт 13 TP TC 018/2011	— " —	— " —
Возможность оснащения тахографами, пункт 14 TP TC 018/2011	— " —	— " —
Интерфейс, пункт 15 TP TC 018/2011	— " —	— " —
Световозвращатели, Правила ЕЭК ООН № 3-02	Сообщение, Ministere des Transports, Luxembourg	E13 48R00*48R03*9587*03 от 23.08.2010 г. E13 48R00*48R03*9588*07 от 02.02.2015 г. E13 48R00*48R03*9609*00 от 30.09.2010 г. E13 48R00*48R03*9610*00 от 30.09.2010 г. E13 48R00*48R03*9585*04 от 01.12.2010 г. E13 48R00*48R03*9586*06 от 07.03.2012 г. E13 48R00*48R03*9611*01 от 28.02.2011 г. E13 48R00*48R03*9612*00 от 30.09.2010 г.
Устройства для освещения заднего регистрационного знака, Правила ЕЭК ООН № 4-00	— " —	— " —
Указатели поворота, Правила ЕЭК ООН № 6-01	— " —	— " —
Габаритные огни, сигналы торможения, Правила ЕЭК ООН № 7-02	— " —	— " —
Устойчивость к воздействию внешних источников электромагнитного излучения и электромагнитная совместимость, Правила ЕЭК ООН № 10-03	Сообщение, Kraftfahrt-Bundesamt, Germany	E1 10R-03 6217 от 19.10.2010 г. E1 10R-03 6218 Ext. 01 от 22.02.2012 г.



Приложение № 2

1	2	3
Эффективность тормозных систем, Правила ЕЭК ООН № 13-10	Сообщение, Kraftfahrt-Bundesamt, Germany	E1 13R-10 4735 Ext. 05 от 06.08.2010 г. E1 13R-10 4724 Ext. 07 от 22.10.2012 г. E1 13R-10 4734 Ext. 05 от 18.08.2010 г. E1 13R-10 4790 Ext. 07 от 22.05.2015 г. E1 13R-10 5247 от 17.11.2010 г. E1 13R-10 4725 Ext. 08 от 11.06.2012 г. E1 13R-10 4723 Ext. 08 от 03.04.2012 г. E1 13R-10 4731 Ext. 08 от 14.05.2012 г. E1 13R-10 4721 Ext. 06 от 14.05.2012 г. E1 13R-10 4736 Ext. 06 от 05.08.2010 г. E1 13R-10 4726 Ext. 06 от 26.03.2012 г. E1 13R-10 4720 Ext. 08 от 14.05.2012 г. E1 13R-10 4722 Ext. 05 от 14.05.2012 г. E1 13R-10 4789 Ext. 06 от 22.05.2012 г. E1 13R-10 5246 Ext. 01 от 05.06.2012 г.
Места крепления ремней безопасности, Правила ЕЭК ООН № 14-07	— " —	E1 14R-07 0675 Ext. 02 от 28.10.2013 г. E1 14R-07 0677 Ext. 01 от 20.01.2012 г.
Оснащение транспортных средств удерживающими системами, Правила ЕЭК ООН № 16-06	— " —	E1 16R-06 1291 Ext. 02 от 28.10.2013 г. E1 16R-06 1315 Ext. 01 от 20.01.2012 г.
Прочность сидений и их креплений, Правила ЕЭК ООН № 17-08	— " —	E1 17R-08 0785 Ext. 02 от 28.10.2013 г.
Защита транспортного средства от несанкционированного использования, Правила ЕЭК ООН № 18-03	— " —	E1 18R-03 0563 Ext. 01 от 20.01.2012 г. E1 18R-03 0564 Ext. 01 от 20.01.2012 г.
Передние противотуманные фары, Правила ЕЭК ООН № 19-03	Сообщение, Ministere des Transports, Luxembourg	E13 48R00*48R03*9587*03 от 23.08.2010 г. E13 48R00*48R03*9588*07 от 02.02.2015 г.

Приложение № 2

1	2	3
Передние противотуманные фары, Правила ЕЭК ООН № 19-03 (продолжение)	Сообщение, Ministere des Transports, Luxembourg	E13 48R00*48R03*9609*00 от 30.09.2010 г. E13 48R00*48R03*9610*00 от 30.09.2010 г. E13 48R00*48R03*9585*04 от 01.12.2010 г. E13 48R00*48R03*9586*06 от 07.03.2012 г. E13 48R00*48R03*9611*01 от 28.02.2011 г. E13 48R00*48R03*9612*00 от 30.09.2010 г.
Фары ближнего и дальнего света, Правила ЕЭК ООН № 20-03	— " —	— " —
Фонари заднего хода, Правила ЕЭК ООН № 23-00	— " —	— " —
Выбросы, Правила ЕЭК ООН № 24-03	Сертификат соответствия, Орган по сертификации механических транспортных средств и прицепов, их составных частей и предметов оборудования "САТР-ФОНД" Межотраслевого Фонда "Сертификация автотранспорта САТР", РОСС RU.0001.11MT02, Российская Федерация	TC RU C-DE.MT02.B.00044 с 14.08.2015 г. по 13.08.2019 г.
Оснащение звуковыми сигнальными приборами, Правила ЕЭК ООН № 28-00	Сообщение, Kraftfahrt-Bundesamt, Germany	E1 28R-00 0535 Ext. 02 от 18.04.2012 г.
	Сообщение, Service Public federal (SPF) Mobilite et Transports, Belgium	E6 28R-00 7524 от 21.11.2000 г. E6 28R-00 8431 от 21.11.2000 г.
Защитные свойства кабин, Правила ЕЭК ООН № 29-02	Сообщение, Kraftfahrt-Bundesamt, Germany	E1 29R-02 0006 Ext. 07 от 29.08.2012 г. E1 29R02 0025 от 10.11.2010 г.
Задние противотуманные огни, Правила ЕЭК ООН № 38-00	Сообщение, Ministere des Transports, Luxembourg	E13 48R00*48R03*9587*03 от 23.08.2010 г. E13 48R00*48R03*9588*07 от 02.02.2015 г. E13 48R00*48R03*9609*00 от 30.09.2010 г. E13 48R00*48R03*9610*00 от 30.09.2010 г. E13 48R00*48R03*9585*04 от 01.12.2010 г. E13 48R00*48R03*9586*06 от 07.03.2012 г. E13 48R00*48R03*9611*01 от 28.02.2011 г. E13 48R00*48R03*9612*00 от 30.09.2010 г.



Приложение № 2

1	2	3
Механизмы измерения скорости, Правила ЕЭК ООН № 39-00	Сообщение, Kraftfahrt-Bundesamt, Germany	E1 39R-00 1106 Ext. 03 от 04.06.2012 г. E1 39R-00 1117 от 30.11.2010 г.
Оснащение безопасными стёклами, Правила ЕЭК ООН № 43-00	— " —	E1 43R00 2142 Ext. 02 от 25.11.2013 г. E1 43R00 2228 Ext. 01 от 16.01.2012 г. E1 43R00 1606 от 25.09.2006 г. E1 43R00 1025 от 22.06.1981 г.
	Сообщение, Finnish Transport Safety Agency, Finland	II E17 43R00 008 от 20.11.1998 г. II E17 43R00 071 от 18.12.1996 г. II E17 43R00 279 от 04.10.1999 г. II E17 43R-00 392 от 15.09.2004 г. E17 43R00 120 от 06.02.1997 г. E17 43R00 004 от 03.06.1983 г.
	Сообщение, Ministère de l'équipement, des transports et du tourisme, France	E2 43R00 1105 от 04.09.2003 г. E2 43R00 1167 от 07.11.2003 г. V E2 43R00 5013 от 21.04.1994 г. V E2 43R00 5001 от 19.02.2001 г. V E2 43R00 0023 Ext. 05 от 30.06.2009 г.
	Сообщение, Ministerio de Industria, Turismo y Comercio, Spain	E9 43R00 0042 от 04.04.1994 г.
Оснащение устройствами непрямого обзора, Правила ЕЭК ООН № 46-03, Правила ЕЭК ООН № 46-04	Сообщение, Kraftfahrt-Bundesamt, Germany	E1 46R-03 1195 Ext. 02 от 15.01.2015 г. E1 46R-04 1421 от 16.01.2015 г.
Оснащение устройствами освещения и световой сигнализации, Правила ЕЭК ООН № 48-03	Сообщение, Ministere des Transports, Luxembourg	E13 48R00*48R03*9587*03 от 23.08.2010 г. E13 48R00*48R03*9588*07 от 02.02.2015 г. E13 48R00*48R03*9609*00 от 30.09.2010 г. E13 48R00*48R03*9610*00 от 30.09.2010 г.

Приложение № 2

1	2	3
Оснащение устройствами освещения и световой сигнализации, Правила ЕЭК ООН № 48-03 (продолжение)	Сообщение, Ministere des Transports, Luxembourg	E13 48R00*48R03*9585*04 от 01.12.2010 г. E13 48R00*48R03*9586*06 от 07.03.2012 г. E13 48R00*48R03*9611*01 от 28.02.2011 г. E13 48R00*48R03*9612*00 от 30.09.2010 г.
Выбросы, Правила ЕЭК ООН № 49-05 (уровень выбросов В2, уровень требований в отношении бортовой диагностики, долговечности, контроля NO _x – "G", экологический класс 5)	Сертификат соответствия, Орган по сертификации механических транспортных средств и прицепов, их составных частей и предметов оборудования "САТР-ФОНД" Межотраслевого Фонда "Сертификация автотранспорта САТР", РОСС RU.0001.11MT02, Российская Федерация	TC RU C-DE.MT02.B.00045 с 14.08.2015 г. по 13.08.2019 г.
Внешний шум, Правила ЕЭК ООН № 51-02	Сообщение, RDW, The Netherlands	E4 51R-02 0957 Ext. 01 от 10.02.2010 г. E4 51R-02 0958 Ext. 01 от 10.02.2010 г. E4 51R-02 1202 от 07.12.2010 г. E4 51R-02 1203 от 07.12.2010 г. E4 51R-02 1204 от 07.12.2010 г. E4 51R-02 1205 от 07.12.2010 г. E4 51R-02 1243 от 21.02.2011 г. E4 51R-02 1244 от 21.02.2011 г. E4 51R-02 1245 от 28.02.2011 г. E4 51R-02 1246 от 21.02.2011 г. E4 51R-02 1260 Ext. 06 от 14.11.2014 г. E4 51R-02 1261 Ext. 04 от 14.12.2014 г. E4 51R-02 1396 Ext. 01 от 23.03.2012 г. E4 51R-02 1397 Ext. 01 от 23.03.2012 г. E4 51R-02 1412 Ext. 01 от 15.03.2012 г. E4 51R-02 1413 Ext. 01 от 15.03.2012 г. E4 51R-02 1420 от 19.04.2012 г. E4 51R-02 1421 от 25.04.2012 г.

Приложение № 2

1	2	3
Внешний шум, Правила ЕЭК ООН № 51-02 (продолжение)	Сообщение, RDW, The Netherlands	E4 51R-02 1428 от 29.03.2012 г. E4 51R-02 1429 от 28.03.2012 г.
Оснащение шинами,* Правила ЕЭК ООН № 54-00	Сертификат соответствия, Орган по сертификации пневматических шин и резинотехнических изделий, Ассоциация организаций «Росшина», POCC RU.0001.11HX12, Российская Федерация	TC RU C-FR.HX12.B.00074 с 22.11.2013г. по 22.11.2017г. TC RU C-FR.HX12.B.00078 с 04.12.2013г. по 04.12.2017г. TC RU C-FR.HX12.B.00124 с 01.04.2014г. по 01.04.2018г. TC RU C-FR.HX12.B.00125 с 01.04.2014г. по 01.04.2018г. TC RU C-FR.HX12.B.00175 с 11.06.2014г. по 11.06.2018г.
	Сообщение, Ministere des Transports, Luxembourg	E13*54R00*54R00*10493*00 от 04.02.2006 г. E13*54R00*54R00 11172*01 от 16.08.2011 г.
Оснащение сцепными устройствами, Правила ЕЭК ООН № 55-01	Сообщение, Kraftfahrt-Bundesamt, Germany	E1 55R-01 2241 Ext. 01 от 05.03.2013 г.
Оснащение задними защитными устройствами транспортных средств для перевозки грузов, Правила ЕЭК ООН № 58-02	— " —	E1 58R-02 0083 от 12.11.2010 г. E1 58R-02 0088 от 30.11.2010 г. E1 58R-02 0089 от 30.11.2010 г. E1 58R-02 0029 от 07.12.2009 г. E1 58R-02 0030 Ext. 01 от 24.02.2012 г.
Травмобезопасность наружных выступов, Правила ЕЭК ООН № 61-00	— " —	E1 61R-00 0071 Ext. 01 от 30.05.2012 г. E1 61R-00 0096 Ext. 01 от 08.08.2013 г.
Специальные предупреждающие огни, Правила ЕЭК ООН № 65-00	Сообщение, Kraftfahrt-Bundesamt, Germany	E1 65R-00 1241 от 06.11.2000 г.
	Сообщение, Ministère de l'équipement, des transports et du tourisme, France	E2 65R-00 88072 от 07.10.1988 г.
Оснащение боковыми защитными устройствами транспортных средств для перевозки грузов, Правила ЕЭК ООН № 73-00	Сертификат соответствия, Орган по сертификации специальных и специализированных автотранспортных средств и услуг на автомобильном транспорте некоммерческой организации "Фонд развития сертификации спецавтотранспорта, средств механизации и технологии выполнения работ в строительстве" POCC RU.0001.10MT22, Российская Федерация	TC RU C-DE.MT22.B.01560 с 24.11.2015 г. по 23.11.2019 г.

Приложение № 2

1	2	3
Рулевое управление, Правила ЕЭК ООН № 79-01	Сообщение, Kraftfahrt-Bundesamt, Germany	E1 79R-01 0711 Ext. 05 от 17.08.2014 г. E1 79R-01 0719 Ext. 02 от 29.04.2014 г. E1 79R-01 1010 от 09.11.2010 г.
Мощность двигателя, Правила ЕЭК ООН № 85-00	Декларация о соответствии, Общество с ограниченной ответственностью «ДАЙМЛЕР КАМАЗ РУС», Российская Федерация	TC № RU Д-DE.MT02.В.00462 с 25.03.2016 г. по 24.03.2020 г.
Дневные ходовые огни, Правила ЕЭК ООН № 87-00	Сообщение, Ministere des Transports, Luxembourg	E13 48R00*48R03*9587*03 от 23.08.2010 г. E13 48R00*48R03*9588*07 от 02.02.2015 г. E13 48R00*48R03*9609*00 от 30.09.2010 г. E13 48R00*48R03*9610*00 от 30.09.2010 г. E13 48R00*48R03*9585*04 от 01.12.2010 г. E13 48R00*48R03*9586*06 от 07.03.2012 г. E13 48R00*48R03*9611*01 от 28.02.2011 г. E13 48R00*48R03*9612*00 от 30.09.2010 г.
Оснащение устройствами ограничения максимальной скорости, Правила ЕЭК ООН № 89-00	Сообщение, Kraftfahrt-Bundesamt, Germany	E1 89R-00 0288 от 03.04.2014 г.
Боковые габаритные фонари, Правила ЕЭК ООН № 91-00	Сообщение, Ministere des Transports, Luxembourg	E13 48R00*48R03*9587*03 от 23.08.2010 г. E13 48R00*48R03*9588*07 от 02.02.2015 г. E13 48R00*48R03*9609*00 от 30.09.2010 г. E13 48R00*48R03*9610*00 от 30.09.2010 г. E13 48R00*48R03*9585*04 от 01.12.2010 г. E13 48R00*48R03*9586*06 от 07.03.2012 г. E13 48R00*48R03*9611*01 от 28.02.2011 г. E13 48R00*48R03*9612*00 от 30.09.2010 г.
Оснащение передними защитными устройствами транспортных средств для перевозки грузов, Правила ЕЭК ООН № 93-00	Сообщение, Kraftfahrt-Bundesamt, Germany	E1 93R-00 0001 Ext. 15 от 18.03.2014 г. E1 93R-00 0032 от 30.11.2010 г.

Приложение № 2

1	2	3
Светоотражающая маркировка, Правила ЕЭК ООН № 104-00	Сообщение, Ministere des Transports, Luxembourg	E13 48R00*48R03*9587*03 от 23.08.2010 г. E13 48R00*48R03*9588*07 от 02.02.2015 г. E13 48R00*48R03*9609*00 от 30.09.2010 г. E13 48R00*48R03*9610*00 от 30.09.2010 г. E13 48R00*48R03*9585*04 от 01.12.2010 г. E13 48R00*48R03*9586*06 от 07.03.2012 г. E13 48R00*48R03*9611*01 от 28.02.2011 г. E13 48R00*48R03*9612*00 от 30.09.2010 г.
Фары ближнего и дальнего света, Правила ЕЭК ООН № 112-00	— " —	— " —
Уровень шума от качения шин,* Правила ЕЭК ООН № 117-02 стадия 1, стадия 2	Сертификат соответствия, Орган по сертификации пневматических шин и резинотехнических изделий, Ассоциация организаций «Росшина», РОСС RU.0001.11HX12, Российская Федерация	TC RU C-FR.HX12.B.00074 с 22.11.2013г. по 22.11.2017г. TC RU C-FR.HX12.B.00078 с 04.12.2013г. по 04.12.2017г. TC RU C-FR.HX12.B.00124 с 01.04.2014г. по 01.04.2018г. TC RU C-FR.HX12.B.00125 с 01.04.2014г. по 01.04.2018г. TC RU C-FR.HX12.B.00175 с 11.06.2014г. по 11.06.2018г.
	Сообщения, Ministere des Transports, Luxembourg	E13*117R00*117R01*9294*00 от 21.01.2011 г. E13*117R00*117R01*10909*00 от 21.01.2011 г.
Органы управления транспортных средств – идентификация, Правила ЕЭК ООН № 121-00	Сообщение, Kraftfahrt-Bundesamt, Germany	E1 121R-00 0378 от 26.06.2013 г.
Системы отопления, Правила ЕЭК ООН № 122-00	— " —	E1 122R 00 0375 от 21.12.2011 г. E1 122R 00 0374 Ext. 01 от 28.04.2014 г.
Внутренний шум, пункт 2 приложения № 3 к ТР ТС 018/2011	Сертификат соответствия, Орган по сертификации автотехники - механических транспортных средств, запасных частей и принадлежностей АНО "Центр содействия сертификации автотехники", RA.RU.11MT25, Российская Федерация	TC RU C-DE.MT25.B.00655 с 25.08.2015 г. по 24.08.2019 г.

Приложение № 2

1	2	3
Содержание вредных (загрязняющих) веществ в воздухе обитаемого помещения транспортного средства, пункт 3 приложения № 3 к ТР ТС 018/2011	Сертификат соответствия, Орган по сертификации автототехники - механических транспортных средств, запасных частей и принадлежностей АНО "Центр содействия сертификации автототехники", RA.RU.11MT25, Российская Федерация	TC RU C-DE.MT25.B.00656 с 25.08.2015 г. по 24.08.2019 г.
Устойчивость, пункт 4 приложения № 3 к ТР ТС 018/2011	— " —	TC RU C-DE.MT25.B.00657 с 25.08.2015 г. по 24.08.2019 г.
Передняя обзорность, пункт 5 приложения № 3 к ТР ТС 018/2011	— " —	TC RU C-DE.MT25.B.00658 с 25.08.2015 г. по 24.08.2019 г.
Вентиляция, отопление и кондиционирование, пункт 6 приложения № 3 к ТР ТС 018/2011	— " —	TC RU C-DE.MT25.B.00659 с 25.08.2015 г. по 24.08.2019 г.
Весовые ограничения, действующие в отношении транспортных средств, пункт 14 приложения № 3 к ТР ТС 018/2011	Сертификат соответствия, Орган по сертификации автототехники - механических транспортных средств, запасных частей и принадлежностей АНО "Центр содействия сертификации автототехники", RA.RU.11MT25, Российская Федерация	TC RU C-DE.MT25.B.00937 с 30.09.2015 г. по 29.09.2019 г.
Требования к автосамосвалам, пункт 1.7 приложения № 6 к ТР ТС 018/2011	Сертификат соответствия, Орган по сертификации специальных и специализированных автотранспортных средств и услуг на автомобильном транспорте некоммерческой организации "Фонд развития сертификации спецавтотранспорта, средств механизации и технологии выполнения работ в строительстве", РОСС RU.0001.10MT22, Российская Федерация	TC RU C-DE.MT22.B.01213 с 22.09.2015 г. по 21.09.2019 г.
Требования к транспортным средствам - фургонам для перевозки пищевых продуктов, пункт 1.23 приложения № 6 к ТР ТС 018/2011	— " —	TC RU C-DE.MT22.B.01809 с 11.12.2015 г. по 10.12.2019 г.
Требования к охране труда и эргономике, пункт 2.2 приложения № 6 к ТР ТС 018/2011	— " —	TC RU C-DE.MT22.B.01046 с 01.09.2015 г. по 01.09.2019 г.

Приложение № 2

1	2	3
Требования к транспортным средствам для перевозки опасных грузов, пункт 2.5 приложения № 6 к ТР ТС 018/2011 (Правила ЕЭК ООН № 105-05)	Сообщения, Kraftfahrt-Bundesamt, Germany	E1 105R-05 0029 Ext. 11 от 13.02.2015 г. E1 105R-05 0055 Ext. 02 от 15.12.2011 г.
Маркировка и возможность идентификации, приложение №7 к ТР ТС 018/2011	Декларация о соответствии, Общество с ограниченной ответственностью «ДАЙМЛЕР КАМАЗ РУС», Российская Федерация	ТС № RU Д-DE.MT02.В.00461 с 25.03.2016 г. по 24.03.2020 г.

*Допускается установка шин, соответствующих критериям размерности, минимально допустимого индекса нагрузки, минимальной скоростной категории и имеющих отличные от указанных подтверждающие соответствие документы, при наличии на шинах маркировки по Правилам ЕЭК ООН № 54, а также по Правилам ЕЭК ООН № 117 при условии предоставления в орган по сертификации информации об указанной маркировке.

Руководитель органа по сертификации



подпись



А.И. Щепкин

инициалы, фамилия

к одобрению типа транспортного средства № TC RU E-DE.MT02.00125.П1P2

ОПИСАНИЕ МАРКИРОВКИ ТРАНСПОРТНОГО СРЕДСТВА

1. Место расположения и форма единого знака обращения продукции на рынке государств-членов Таможенного союза:
Рядом с табличкой изготовителя или на табличке изготовителя;
единый знак обращения продукции на рынке государств - членов Таможенного союза выполнен в соответствии с Решением Комиссии Таможенного союза от 15 июля 2011 г. № 711.
2. Место расположения таблички изготовителя:
На передней поверхности задней стойки кабины.
3. Место расположения идентификационного номера:
 - 3.1. На табличке изготовителя
 - 3.2. На наружной поверхности лонжерона рамы вблизи переднего моста, справа.
4. Структура и содержание идентификационного номера (номеров) транспортных средств:

1	2	3	4	5	6	7	8	9	10	11	12	13	14	15	16	17
W	D	B	9	3	?	?	?	?	?	?	?	?	?	?	?	?

- поз. 1 - 3: **WDB** - международный идентификационный код изготовителя (WMI) – Daimler AG, Германия.
- поз. 4 - 5: обозначение семейства транспортных средств:
93 – Mercedes-Benz Actros.
- поз. 6: обозначение типа грузочного пространства:
0 – бортовая платформа, фургон или фургон изотермический (рефрижератор);
2 – самосвальная платформа или седельно-сцепное устройство;
4 – седельно-сцепное устройство.
- поз. 7: обозначение диапазона полной массы.
- поз. 8: обозначение колесной формулы, типа подвески в пределах весовой группы.
- поз. 9: обозначение колесной базы.
- поз. 10: обозначение типа рулевого привода:
1 или **5** – левостороннее рулевое управление.
- поз. 11: обозначение сборочного завода:
любая заглавная буква латинского алфавита (за исключением букв I, O и Q) или арабская цифра
- поз. 12 - 17: производственный номер транспортного средства.

Руководитель органа по сертификации



подпись



А.И. Щепкин

инициалы, фамилия

к одобрению типа транспортного средства № TC RU E-DE.MT02.00125.П1Р2

ОБЩИЙ ВИД ТРАНСПОРТНОГО СРЕДСТВА

Mercedes-Benz типа Actros модификаций 2032AK, 2032K, 2036AK, 2036K, 2041K, 2041AK, 2044K, 2044AK, 2048K, 2048AK коммерческое наименование Mercedes-Benz Actros

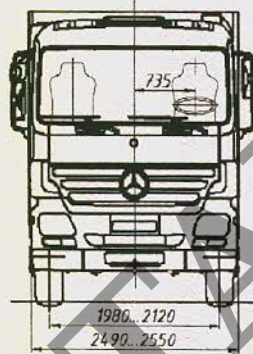
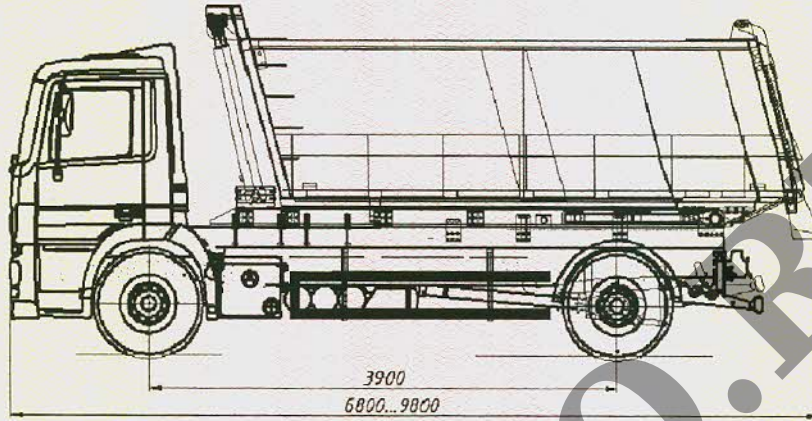

варианты исполнения

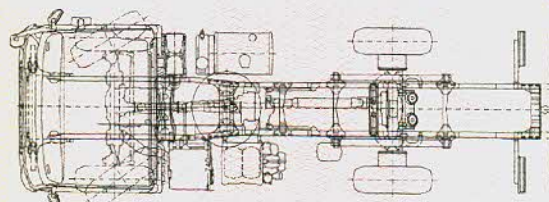
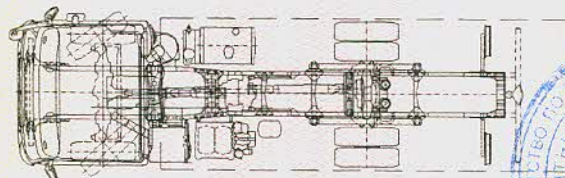
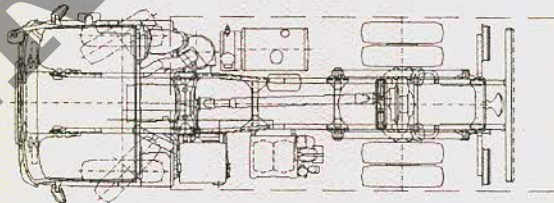

Приложение № 4

ОБЩИЙ ВИД ТРАНСПОРТНОГО СРЕДСТВА

Mercedes-Benz типа Actros модификаций 1832LS, 1836LS, 1841LS, 1844LS, 1846LS, 1848LS, 1851LS, 1855LS, 1860LS, 2032S, 2032AS, 2036S, 2036AS, 2041S, 2041AS, 2044S, 2044AS, 2048S, 2048AS, 2051S, 2051AS, 2055S коммерческое наименование Mercedes-Benz Actros

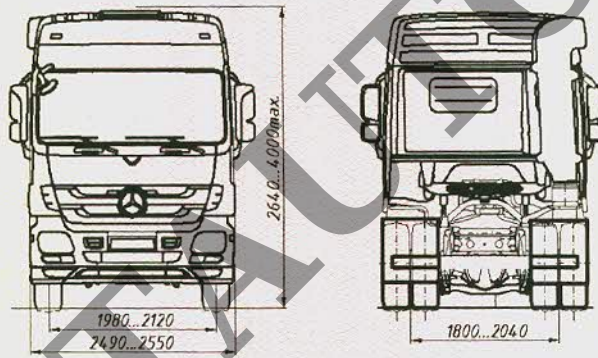
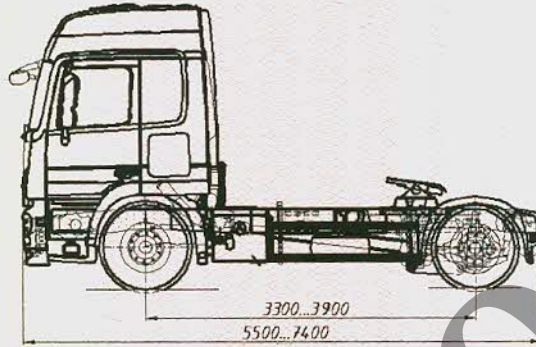

варианты исполнения

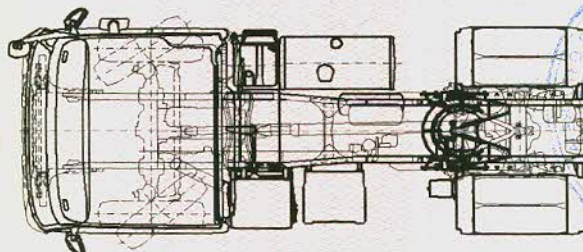
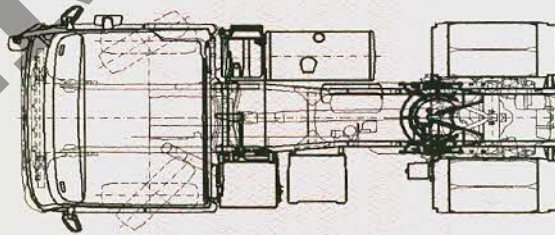

Приложение № 4

ОБЩИЙ ВИД ТРАНСПОРТНОГО СРЕДСТВА

Mercedes-Benz типа Actros модификаций 1832, 1832L, 1836, 1836L, 1841, 1841L, 1844, 1844L, 1846, 1846L, 1851, 1851L, 2032, 2032A, 2041, 2036A, 2036, 2044, 2048
коммерческое наименование Mercedes-Benz Actros

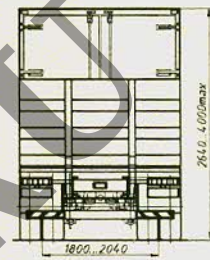
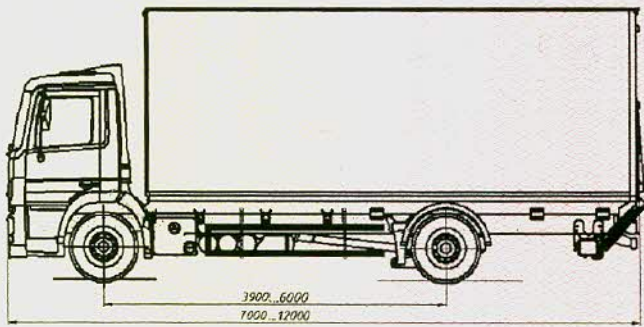

Варианты исполнения

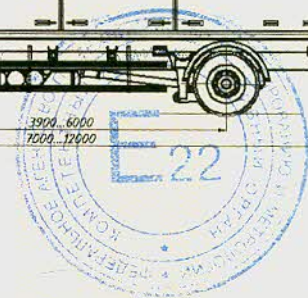
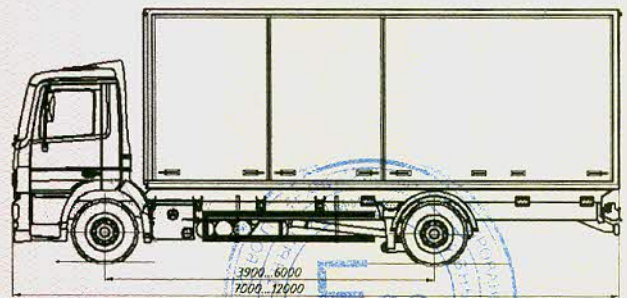
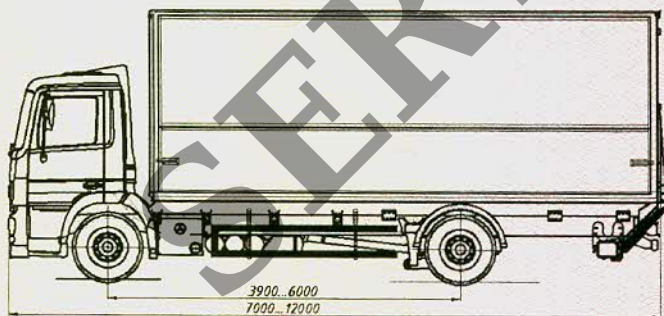
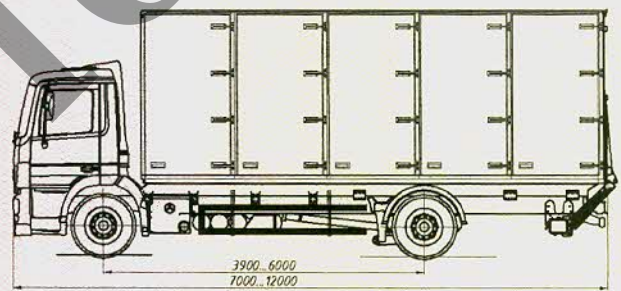
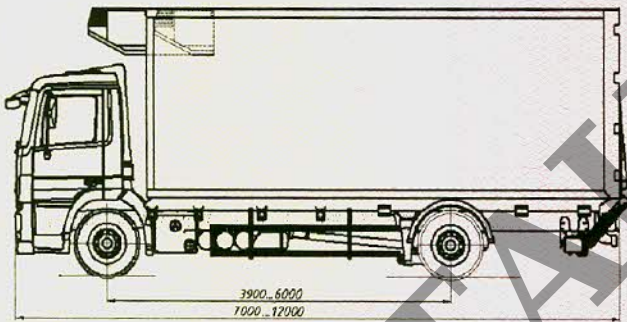

Приложение № 4

ОБЩИЙ ВИД ТРАНСПОРТНОГО СРЕДСТВА
Mercedes-Benz типа Actros модификаций 1832, 1832L, 1836, 1836L, 1841, 1841L, 1844, 1844L,
1846, 1851, 1851L, 1846L, 2032, 2032A, 2041, 2036A, 2036, 2044, 2048
коммерческое наименование Mercedes-Benz Actros

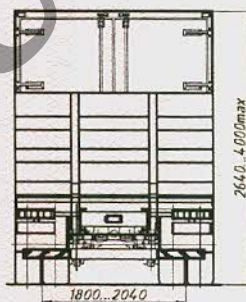
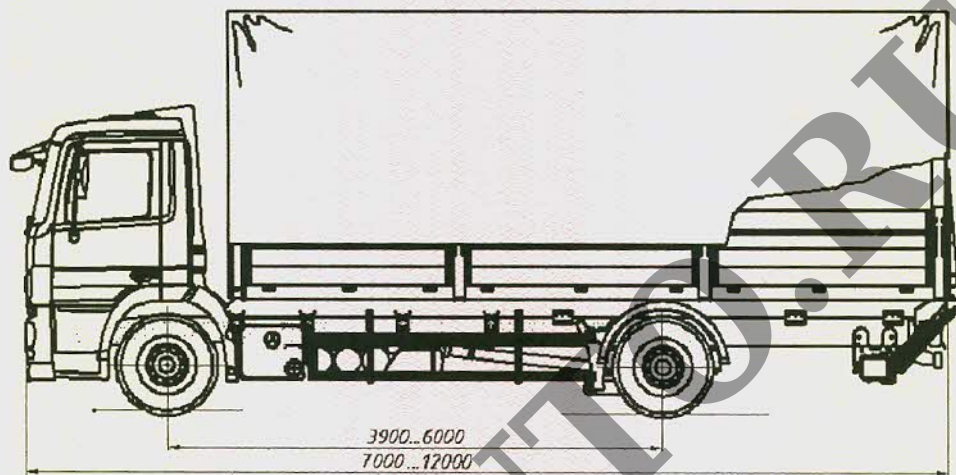

варианты исполнения

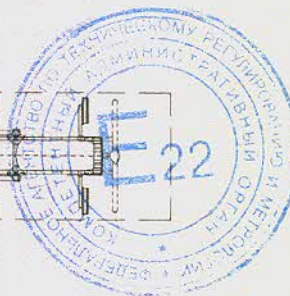
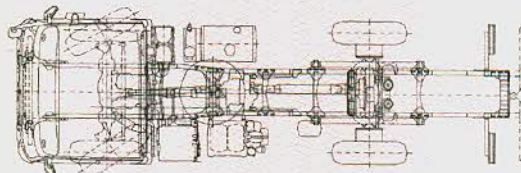
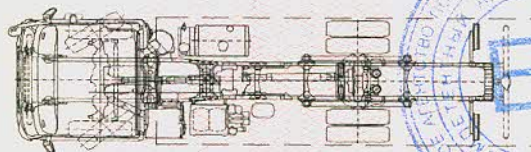
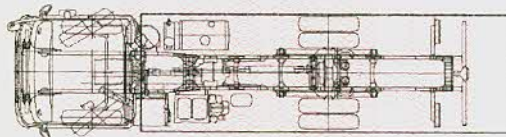

Приложение № 4

ОБЩИЙ ВИД ТРАНСПОРТНОГО СРЕДСТВА

Mercedes-Benz типа Actros модификаций 1832, 1832L, 1836, 1836L, 1841, 1841L, 1844, 1844L, 1846, 1846L, 1851, 1851L, 2032, 2032A, 2041, 2036A, 2036, 2032AK, 2032K, 2036AK, 2036K, 2041K, 2041AK, 1832LS, 1836LS, 1841LS, 1844LS, 1846LS, 1848LS, 1851LS, 1855LS, 1860LS, 2032S, 2032AS, 2036S, 2041S, 2036AS, 2041AS, 2044, 2044K, 2044AK, 2044S, 2044AS, 2048, 2048K, 2048AK, 2048S, 2048AS, 2051S, 2051AS, 2055S коммерческое наименование Mercedes-Benz Actros планировка кабины с двумя рядами сидений

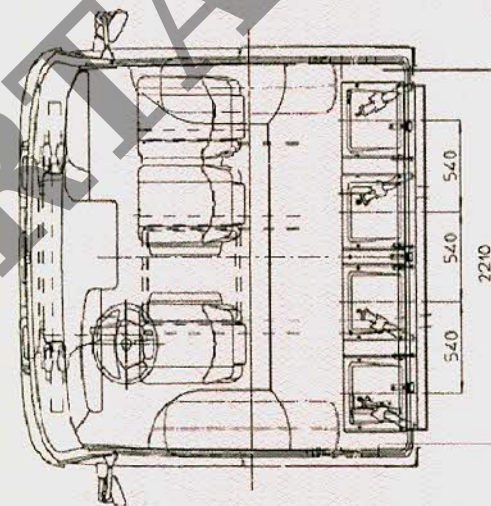
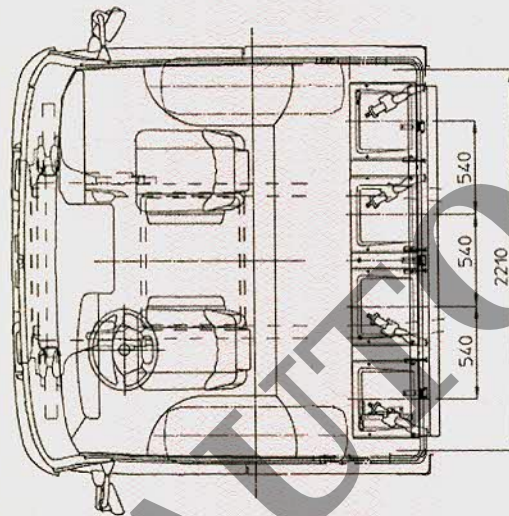

вариант исполнения со специальными предупреждающими огнями

