

ОРГАН ПО СЕРТИФИКАЦИИ
продукции машиностроения ВНИИНМАШ (ОС «ПРОММАШ»)
№ РОСС RU.0001.11АЯ04 от 28.04.2003 г.
123007, г. Москва, ул. Шенюгина, д. 4, тел. (095) 256-14-77

РОСС RU.АЯ04.Е00544

26 апреля —
2006

Марка транспортного средства	CHEVROLET
Тип транспортного средства (коммерческое название)	KLAU (U100 / Chevrolet Rezzo)
Категория транспортного средства	M₁
Код ОКП	45 1481
Код VIN	X4XUF7561?...
Заявитель, изготовитель и его адрес	ЗАО "Автотор", 236013, г. Калининград, ул. Магнитогорская, 4, Российская Федерация
Поставщик комплектов для сборки и его адрес	GM Daewoo Auto & Technology Company, 199-1 Cheongcheon 2-dong, Buryung-gu, Incheon, Korea

ОБЩИЕ ХАРАКТЕРИСТИКИ ТРАНСПОРТНОГО СРЕДСТВА

Колесная формула / ведущие колеса	4 x 2 / передние
Схема компоновки транспортного средства	переднеприводная; расположение двигателя – переднее поперечное
Тип кузова / количество дверей	несущий, универсал / 5
Количество мест спереди / сзади	2 / 3

РОСС RU.АЯ04.E00544

Габаритные размеры, мм

– длина	4350
– ширина	1755
– высота	1580 (1630 – со стойками багажника)
База, мм	2600
Колея передних / задних колес, мм	1476 / 1480
Масса снаряженного транспортного средства (по ГОСТ Р 52051-2003), кг	1347-1433
Полная масса транспортного средства, кг	1828
Полная масса транспортного средства, приходящаяся:	
– на переднюю ось, кг	956
– на заднюю ось, кг	872
Допустимая полная масса прицепа, кг	
– прицеп без тормозов	600
– прицеп с тормозами	1200
<hr/>	
Двигатель (марка, тип)	Daewoo Motor Co., A16DMS,
– количество и расположение цилиндров	четырехтактный, с принудительным зажиганием 4, рядное
– рабочий объем, см ³	1598
– степень сжатия	9.5
Максимальная мощность, кВт (мин ⁻¹)	66 (5200)
Максимальный крутящий момент, Нм (мин ⁻¹)	142 (3400)
Топливо	бензин с октановым числом не менее 92

РОСС RU.АЯ04.Е00544

Система питания	многоточечный впрыск топлива
Система впрыска (марка, тип)	Siemens
Блок управления впрыском (марка, тип)	96487152 (с АБС), 96487153 (без АБС)
Воздушный фильтр (марка, тип)	GM Daewoo 96456058 с бумажным элементом, GM Daewoo 96263897
Система зажигания	электронная, бесконтактная
Катушка зажигания (марка, тип)	KDAC, 96253555
Свечи зажигания (марка, тип)	Woojin Golden, NGK, BKR6E-11
Система выпуска и нейтрализации отработавших газов	два глушителя и два нейтрализатора отработавших газов
Передний глушитель (марка, тип)	Daewoo или Dongwon, MB, MD, MA или MC
Задний глушитель (марка, тип)	Daewoo или Dongwon, GD или GC
Нейтрализаторы (марка, тип)	Delphi, 96273650 и 96264037
Трансмиссия	механическая
Сцепление (марка, тип)	сухое, однодисковое
Коробка передач (марка, тип)	механическая с ручным управлением, полностью синхронизированная
– число передач	вперед – 5, назад – 1
– передаточные числа	
I -	3.545
II -	2.048
III -	1.346
IV -	0.971
V -	0.763
3.X. -	3.333
Главная передача (марка, тип)	цилиндрическая, косозубая
– передаточное число	4.176
Подвеска	
- передняя	независимая, пружинная, типа Макферсон, со стабилизатором поперечной устойчивости
- задняя	независимая, пружинная, рычажная, с телескопическими амортизаторами
Рулевое управление (марка, тип)	KDAC, рулевой механизм типа «шестерня-рейка», рулевой привод с гидроусилителем

РОСС RU.АЯ04.E00544

Тормозные системы

- рабочая (марка, тип) гидравлическая, двухконтурная, привод с диагональным разделением на контуры, с вакуумным усилителем, с АБС или без нее; тормозные механизмы передних колес – дисковые, задних - барабанные
- запасная (марка, тип) любой из контуров рабочей тормозной системы
- стояночная (марка, тип) механический привод к тормозным механизмам задних колес

Шины

– размер	185/70R14	195/60R15
– индекс несущей способности	88	88
– скоростная категория	T	H

Дополнительное оборудование транспортного средства

фронтальные и боковые подушки безопасности для водителя и переднего пассажира, кондиционер (хладагент R-134a)

CHEVROLET KLAU (U100 / Chevrolet Rezzo)

Описание маркировки транспортного средства приведено в приложении 2.
Общие виды транспортного средства на 1 листе приведены в приложении 3.

Заместитель руководителя органа
по сертификации

подпись

А.В. Куликов

инициалы, фамилия

С.В. Пугачев

Действует с " 26 " октября 2005 г.

РОСС RU.АЯ04.Е00544

Приложение № 2 к ”одобрению типа транспортного средства”

ОПИСАНИЕ МАРКИРОВКИ ТРАНСПОРТНОГО СРЕДСТВА

1. Место расположения и форма знака соответствия:
На наклейке, расположенной рядом с табличкой изготовителя.
Знак соответствия выполнен по ГОСТ Р 50460 с указанием номера данного ”одобрения типа транспортного средства”.
2. Место расположения таблички изготовителя:
В моторном отсеке справа, на верхней передней поперечине.
3. Место расположения идентификационного номера (код VIN):
 - 3.1 На табличке изготовителя.
 - 3.2 В моторном отсеке, на правом лонжероне.
 - 3.3 В багажном отделении, на задней поперечине, справа от замка 5-й двери.
4. Структура и содержание идентификационного номера (номеров) транспортных средств:

1	2	3	4	5	6	7	8	9	10	11	12	13	14	15	16	17
X	4	X	U	F	7	5	6	1	?	?	?	?	?	?	?	?

- поз. 1-3: «X4X» - WMI (международный код изготовителя) : ЗАО «Автотор»
- поз. 4: тип транспортного средства:
«U» - KLAU (U100 / Chevrolet Rezzo)
- поз. 5: «F» – передний привод, механическая коробка передач
- поз. 6-7: тип кузова:
«75» - пятидверный универсал
- поз. 8: тип двигателя:
«6» – с рабочим объемом 1598 см³ (A16DMS)
- поз. 9: «1» - соответствует требованиям по выбросу загрязняющих веществ –Евро III
- поз. 10: код года выпуска согласно ОСТ 37.001.269
- поз. 11-17: производственный номер транспортного средства

РОСС RU.АЯ04.Е00544

Приложение № 3 к "одобрению типа транспортного средства"

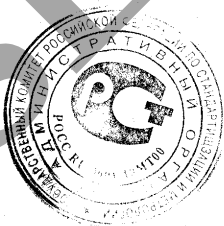
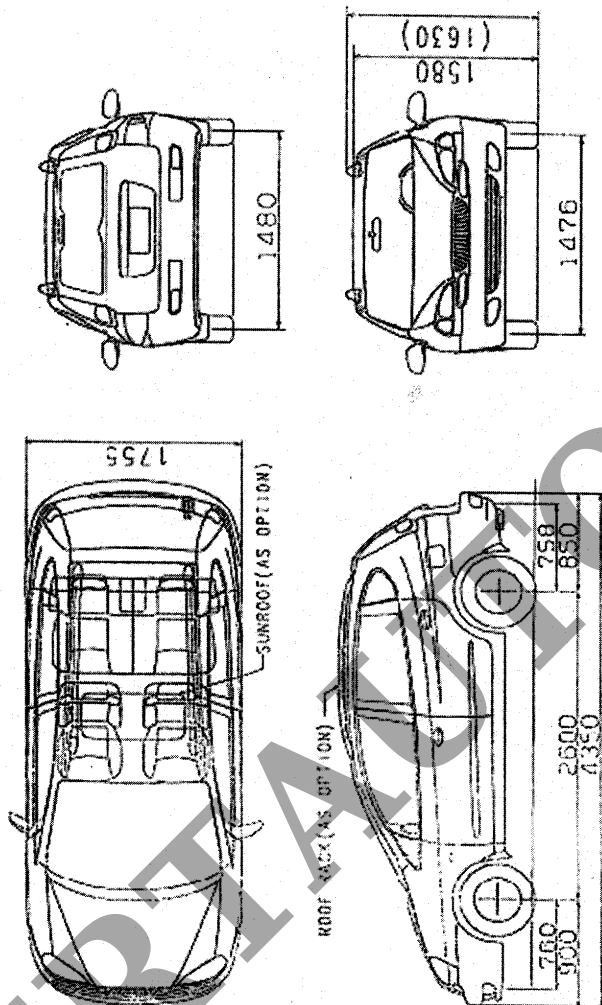

Автомобиль CHEVROLET K1AU (U100 / Chevrolet Rezzo)