

ОРГАН ПО СЕРТИФИКАЦИИ
продукции машиностроения ВНИИНМАШ (ОС "ПРОММАШ")
№ РОСС RU.0001.11АЯ04 от 28.04.2003 г.
123007, г. Москва, ул. Шеногина, д. 4, тел. (095) 256-14-77

РОСС KR.АЯ04.E00439P1

17 марта —
2006

Марка транспортного средства	Hyosung
Тип транспортного средства (коммерческое наименование)	SF50R (Rally/Business), SF-50
Категория транспортного средства	L₁
Код ТН ВЭД	8711.10
Код VIN	KM4CA1???...
Заявитель и его адрес	ООО «Байк-Шоп», 143026, Московская обл., Одинцовский район, Федеральная автомобильная дорога М1, 18 км, стр. 5Б
Изготовитель и его адрес	Hyosung Motors & Machinery Inc., 77 Sungsan-dong, Changwon-shi, Kyungnam, Korea
Сборочные заводы и их адреса	Hyosung Motors & Machinery Inc., Changwon, Korea Hyosung Motors & Machinery Inc., Daesung, Korea

ОБЩИЕ ХАРАКТЕРИСТИКИ ТРАНСПОРТНОГО СРЕДСТВА

Колесная формула / ведущие колеса	2 x 1 / заднее
Схема компоновки транспортного средства	двигатель в пределах базы
Рама	стальная, трубчатая
Количество мест спереди / сзади	1 / 1

РОСС KR.AЯ04.E00439P1

для модификаций:	Rally	Business	SF-50
Габаритные размеры, мм			
– длина	1845	1840	1825
– ширина	680	635	635
– высота	1185	1110	1100
База, мм	1285		1270
Масса снаряженного транспортного средства, кг (по ГОСТ Р 52051)	95		94
Допустимая максимальная масса транспортного средства, кг	270		
Допустимая максимальная масса транспортного средства, приходящаяся:			
– на переднее колесо, кг	100		
– на заднее колесо, кг	170		
Двигатель (марка, тип)	Hyosung, SF50 с принудительным зажиганием, двухтактный, с принудительным воздушным охлаждением		
– количество и расположение цилиндров	1, горизонтальное		
– рабочий объем, см ³	49		
– степень сжатия	6.8 - 7.2		
Максимальная мощность, кВт (мин ⁻¹)	2.58 (6800)		3.1 (6750)
Максимальный крутящий момент, Нм (мин ⁻¹)	3.76 (6500)		4.4 (6750)
Топливо	бензин с октановым числом не менее 92		
Система питания	карбюраторная		
Карбюратор (марка, тип)	MIKUNI, VM14		
Воздушный фильтр (марка, тип)	SANG SIN CO., LTD, масляный		
Глушитель шума впуска (марка, тип)	SANG SIN CO., LTD, 13700HG26		

РОСС KR.AЯ04.E00439P1

для модификаций:	Rally, Business	SF-50
Система зажигания	EDGETEC CO., C.D.I., 32900HG266	EDGETEC CO., C.D.I., или Micro System Co., Ltd 32900HG266
Катушка зажигания (марка, тип)	HAN KUK MAGNET, 33410HK31	HAN KUK MAGNET, 33410H11210
Свечи зажигания (марка, тип)	WOO JIN (NGK), BR8HSA	
Система выпуска и нейтрализации отработавших газов	один глушитель со встроенным нерегулируемым нейтрализатором отработавших газов	
Глушитель (марка, тип)	Hyosung, 14300HN325	Hyosung, 14310HF265

Трансмиссия

механическая

Сцепление (марка, тип)

автоматическое, центробежное

Коробка передач (марка, тип)

автоматическая, бесступенчатая,
с клиноременным вариатором– максимальное передаточное число
вариатора

2.901

– минимальное передаточное число
вариатора

1.277

– передаточное число промежуточ-
ной передачи

12.00

Подвеска

– передняя

телескопическая вилка

– задняя

маятникового типа, с пружинной амортизаторной стойкой

Рулевое управление (марка, тип)

мотоциклетного типа

Тормозные системы

– рабочая (марка, тип)

передние: DAE CHEOL Co. LTD (для Rally, Business), DAE
CHUL Co. LTD (для SF-50) – дисковые с гидравлическим руч-
ным приводом;
задние: DAE YANG Co. LTD – барабанные с механическим
тросовым ручным приводом

РОСС KR.АЯ04.Е00439Р1

Шины

– размер

– индекс несущей способности

– категория скорости

	передние	задние
	120/90-10 (Rally), 110/70-12 (Business, SF-50)	130/90-10 (Rally), 120/70-12 (Business, SF-50)
	66 (Rally), 47 (Business, SF-50)	70 (Rally), 51 (Business, SF-50)
	J	J

Hyosung SF50R (Rally/Business), SF-50

Описание маркировки транспортного средства приведено в приложении 2.

Общие виды транспортного средства на 3 листах приведены в приложении 3.

Заместитель руководителя
органа по сертификации

А.В. Куликов

подпись

инициалы, фамилия

С.В. Пугачев

Действует с " 13 " апреля 2005 г.

11 апреля 2005 г. _____

РОСС KR.AЯ04.E00439P1

Приложение № 2 к "одобрению типа транспортного средства"

ОПИСАНИЕ МАРКИРОВКИ ТРАНСПОРТНОГО СРЕДСТВА

1. Место расположения и форма знака соответствия:
Рядом с табличкой изготовителя.
Знак соответствия выполнен по ГОСТ Р 50460 с указанием номера данного "одобрения типа транспортного средства".
2. Место расположения таблички изготовителя:
На передней трубе рамы, справа.
3. Место расположения идентификационного номера (код VIN):
 - 3.1. На табличке изготовителя.
 - 3.2. На боковой правой трубе рамы.
4. Структура и содержание идентификационного номера (номеров) транспортных средств:

1	2	3	4	5	6	7	8	9	10	11	12	13	14	15	16	17
К	М	4	С	А	1	?	?	?	?	?	?	?	?	?	?	?

- поз. 1 - 3: «KM4» - международный код изготовителя (WMI):
Hyosung Motors & Machinery Inc., Korea
- поз. 4: вид транспортного средства: «С» - скутер
- поз. 5: диапазон рабочих объемов двигателя: «А» – до 50 см³
- поз. 6: тип двигателя: «1» - двухтактный, одноцилиндровый
- поз. 7 - 8: обозначение модификации:
для Rally – «5С»,
для Business – «4С»,
для SF-50:
«4А», «4В», «4С» - исполнение "standard",
«4R», «4S», «4Т», «4U» - исполнение "racer"
- поз.9: контрольная цифра
- поз.10: код модельного года в соответствии с ISO 3779-83
- поз.11: сборочный завод: «1» - CHANGWON, «2» - DAESUNG
- поз. 12 - 17: производственный номер транспортного средства

РОСС КР.АЯ04.Е00439Р1

Приложение № 3 к "одобрению типа транспортного средства"

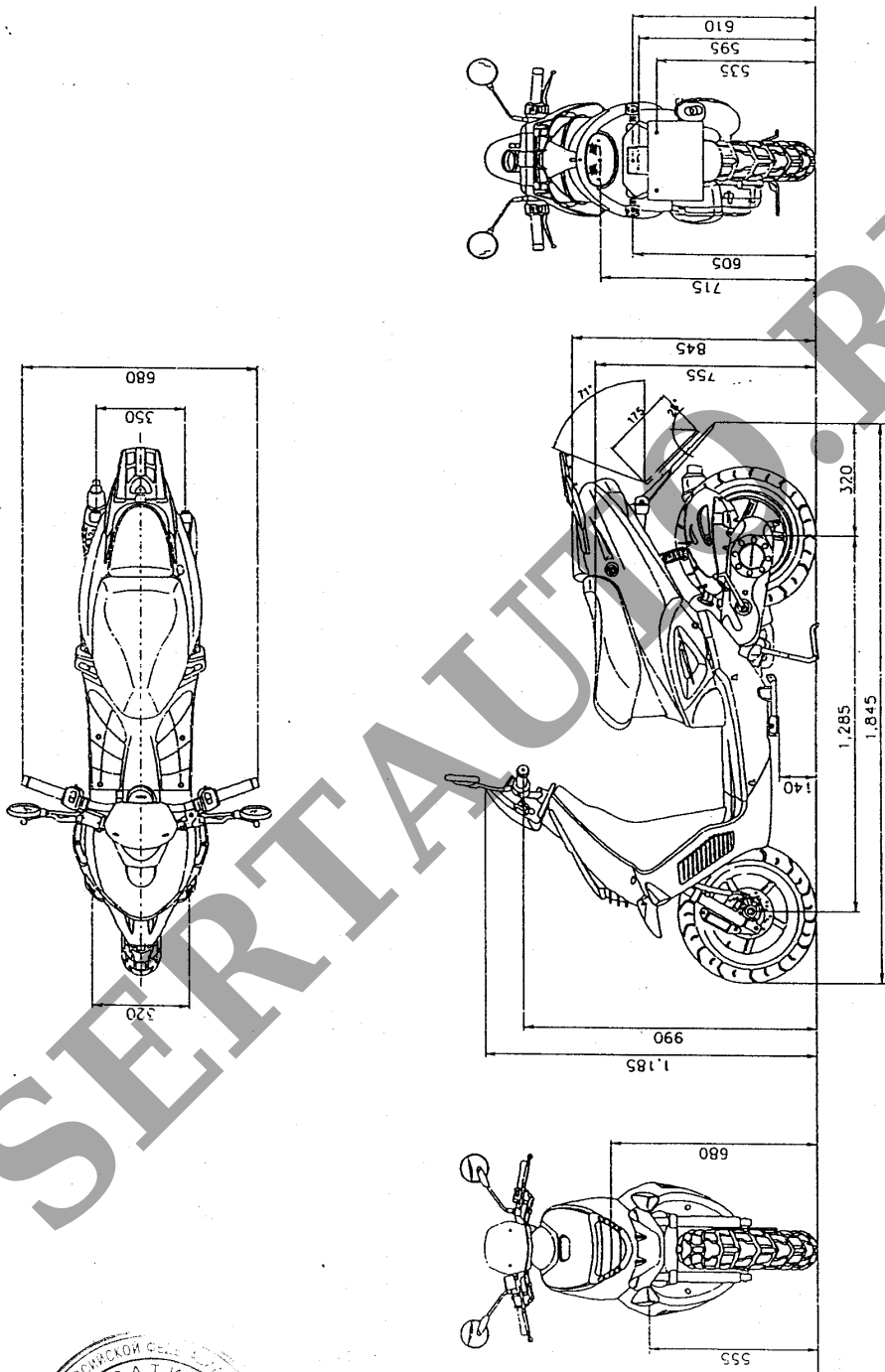

Мопед Hyosung SF50R (Rally)

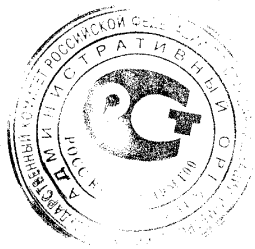

РОСС КR.АЯ04.Е00439P1

Приложение № 3 к "одобрению типа транспортного средства"

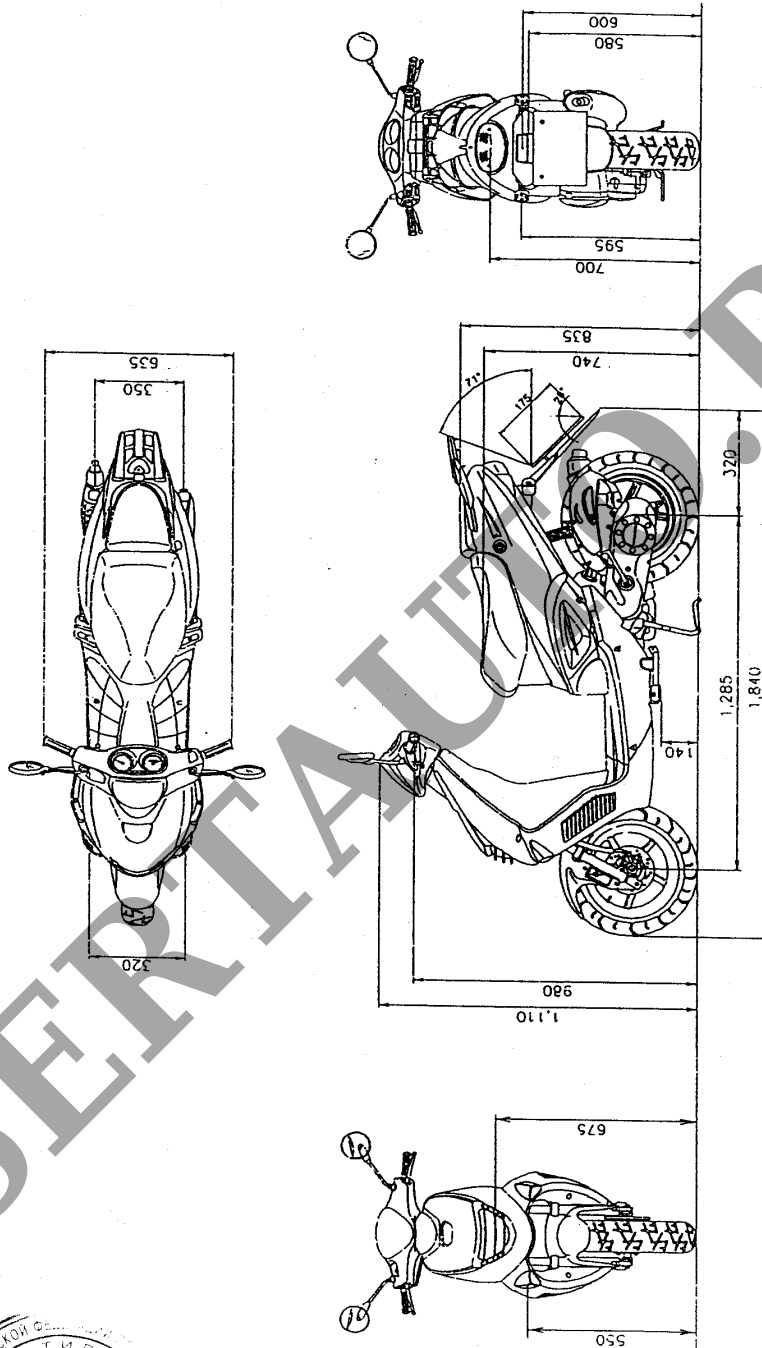

Мопед Hyosung SF50R (Business)



РОСС КР.АЯ04.Е00439Р1

Приложение № 3 к "одобрению типа транспортного средства"

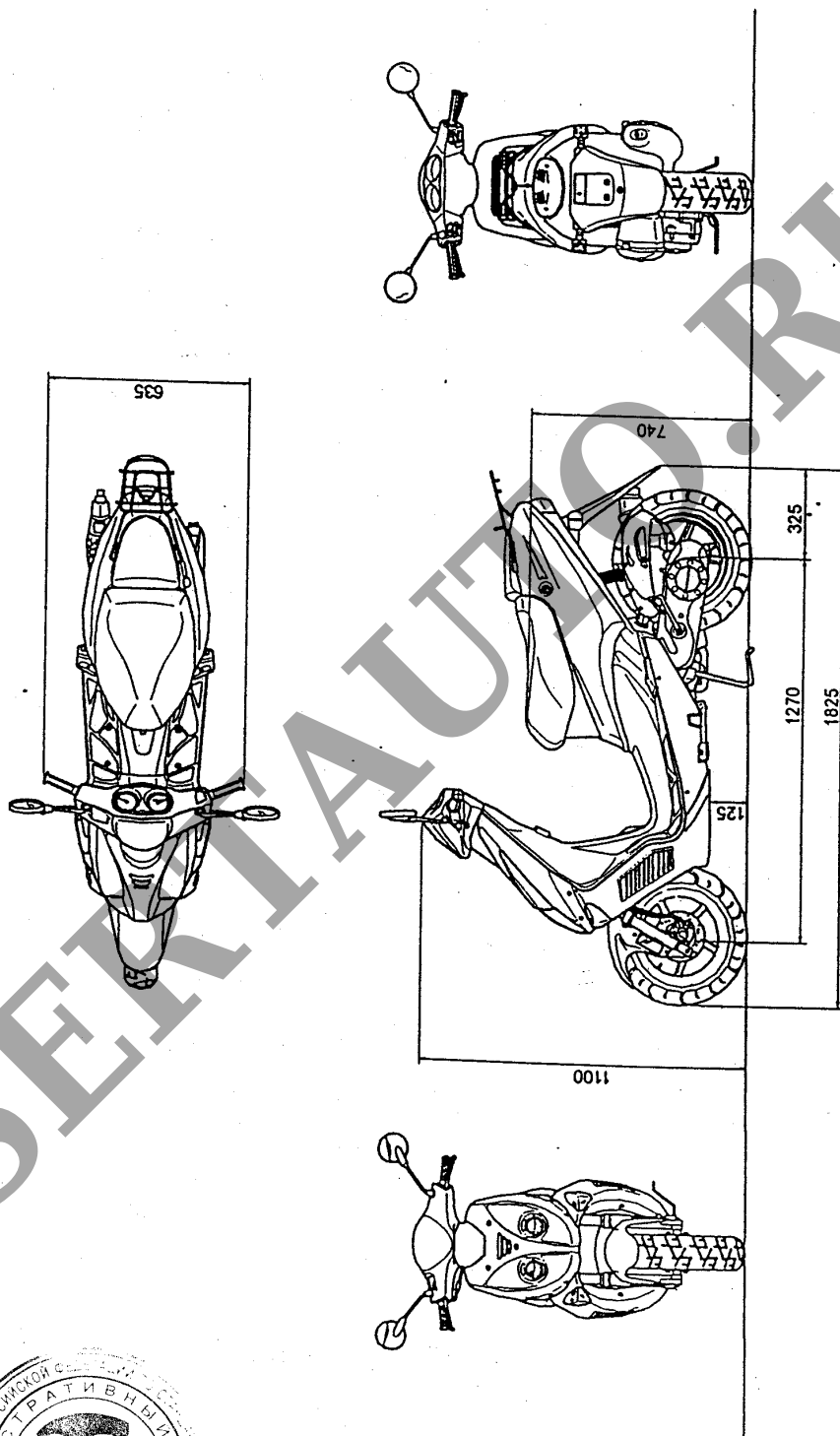

Модель Hyosung ST-50

