

**ОРГАН ПО СЕРТИФИКАЦИИ**  
продукции машиностроения ВНИИНМАШ (ОС «ПРОММАШ»)  
№ РОСС RU.0001.11АЯ04 от 10.09.1998 г.  
123007, г. Москва, ул. Шеногина, 4, тел: (095) 256-14-77

**РОСС CN.АЯ04.Е00201**

Марка транспортного средства	<b>Jinbei</b>
Тип транспортного средства	<b>SY6480A2FG-ME, SY6480A2F-ME</b>
Категория транспортного средства	<b>M<sub>2</sub> (не относится к транспортным средствам общего пользования-маршрутным транспортным средствам)</b>
Код ТН ВЭД	<b>8702 90</b>
Код VIN	<b>LSYGH2AF32K030804, LSYGH2AF32K030808</b>
Изготовитель и его адрес	<b>Shenyang Jinbei Passenger Vehicle Manufacturing Com. Ltd., China</b>

#### **ОБЩИЕ ХАРАКТЕРИСТИКИ ТРАНСПОРТНОГО СРЕДСТВА**

Колесная формула / ведущие колеса	<b>4 x 2 / задние</b>
Схема компоновки транспортного средства	<b>вагонная, расположение двигателя - переднее продольное</b>
Тип кузова / количество дверей	<b>цельнометаллический / 4</b>
Кабина	<b>двухдверная, двухместная</b>
Количество мест для сидения	<b>10+1</b>
Пассажировместимость, чел.	<b>10</b>

## РОСС СN.АЯ04.Е00201

	для модификаций:	
	SY6480A2FG-ME	SY6480A2F-ME
<b>Габаритные размеры, мм</b>		
– длина	4830	
– ширина	1690	
– высота	2225	1935
База, мм	2590	
Колея передних / задних колес, мм	1450 / 1430	
Масса снаряженного транспортного средства, кг	1700	
Полная масса транспортного средства, кг	2800	
Полная масса, приходящаяся:		
– на переднюю ось, кг	1280	
– на заднюю ось, кг	1520	
<b>Двигатель</b> (марка, тип)	XG491Q-ME, четырехтактный, бензиновый	
– количество и расположение цилиндров	4, рядное	
– рабочий объем, см <sup>3</sup>	2237	
– степень сжатия	8,8	
Максимальная мощность, кВт (мин <sup>-1</sup> )	76,0 (4600)	
Максимальный крутящий момент, Нм (мин <sup>-1</sup> )	175,0 (3200)	
Топливо	неэтилированный бензин с октановым числом не менее 95	
<b>Система питания</b>		
Система впрыска	электронный многоточечный впрыск	
Воздушный фильтр (марка, тип)	с сухим бумажным элементом	
<b>Система зажигания</b>	электронная, бесконтактная	
Распределитель (марка, тип)	Jinbei	
Коммутатор (марка, тип)	Jinbei	
Катушка зажигания (марка, тип)	Jinbei	
Свечи зажигания (марка, тип)	TORCH, F6 RTC-11	
<b>Система выпуска и нейтрализации отработавших газов</b>	один глушитель и один нейтрализатор отработавших газов	
Глушитель (марка, тип)	SANGO 17524	
Нейтрализатор (марка, тип)	Jinbei	
<b>Трансмиссия</b>	механическая	
Сцепление (марка, тип)	сухое, однодисковое, фрикционное	
Коробка передач (марка, тип)	механическая	
– число передач	5	
– передаточные числа		
	I -	4,218
	II -	2,637
	III -	1,646
	IV -	1,000
	V -	0,895
	3X -	5,735
Главная передача (марка, тип)	гипоидная	
– передаточное число	4,556	

## РОСС СN.АЯ04.Е00201

**Подвеска**

- передняя независимая, на поперечной рессоре, с гидравлическими телескопическими амортизаторами
- задняя зависимая, на двух продольных полуэллиптических рессорах, с гидравлическими телескопическими амортизаторами

**Рулевое управление (марка, тип)**

рулевой механизм типа “винт - шариковая гайка”, с гидроусилителем

**Тормозные системы**

- рабочая (марка, тип) гидравлический, двухконтурный привод с гидровакуумным усилителем и вакуумным рессивером; тормозные механизмы передних колес – дисковые, задних колес – барабанные
- запасная (марка, тип) каждый контур рабочей тормозной системы
- стояночная (марка, тип) трансмиссионная с механическим приводом

**Шины**

- размер 185R14C
- индекс несущей способности 82, 102/100
- скоростная категория P

**Дополнительное оборудование**

автономная система отопления

Действие данного ”одобрения типа транспортного средства” распространяется на автомобиль Jinbei SY6480A2FG-ME, SY6480A2F-ME в количестве 2 (двух) шт. с идентификационными номерами VIN: LSYGH2AF32K030804, LSYGH2AF32K030808.

автомобиль Jinbei SY6480A2FG-ME, SY6480A2F-ME

Описание маркировки транспортного средства приведено в приложении 2.  
Общие виды транспортного средства на 2 листах приведены в приложении 3.

Заместитель руководителя  
органа по сертификации

Зам.

**А.В. Куликов**

.....  
инициалы, фамилия

.....  
подпись

**А.Г. Пасько**

## РОСС СN.АЯ04.Е00201

Приложение № 2 к "одобрению типа транспортного средства"

## ОПИСАНИЕ МАРКИРОВКИ ТРАНСПОРТНОГО СРЕДСТВА

## 1. Место расположения и форма знака соответствия:

Рядом с табличкой изготовителя.

Знак соответствия выполнен по ГОСТ Р 50460 с указанием номера данного "одобрения типа транспортного средства".

## 2. Место расположения таблички изготовителя:

Под крайним правым сиденьем переднего ряда.

## 3. Место расположения идентификационного номера (код VIN):

3.1. На табличке изготовителя.

3.2. В нижней части проема передней правой двери.

## 4. Структура и содержание идентификационного номера транспортного средства:

1	2	3	4	5	6	7	8	9	10	11	12	13	14	15	16	17
L	S	Y	G	H	2	A	F	3	2	K	0	3	0	8	0	?

поз. 1 - 3: "LSY" – WMI (международный код изготовителя): Shenyang Jinbei Passenger Vehicle Manufacturing Com. Ltd., China

поз. 4 - 8: "GH2AF" – тип транспортного средства: Jinbei SY6480A2FG-ME, SY6480A2F-ME

поз. 9: "3" – постоянный символ

поз. 10: "2" – код года выпуска согласно OCT 37.001.269

поз. 11: "K" – код завода - изготовителя

поз. 12 - 17: "030804" или "030808" – производственный номер транспортного средства

Приложение № 3 к "одобрению  
типа транспортного средства"

№ РОСС RU.АЯ04.Е00201

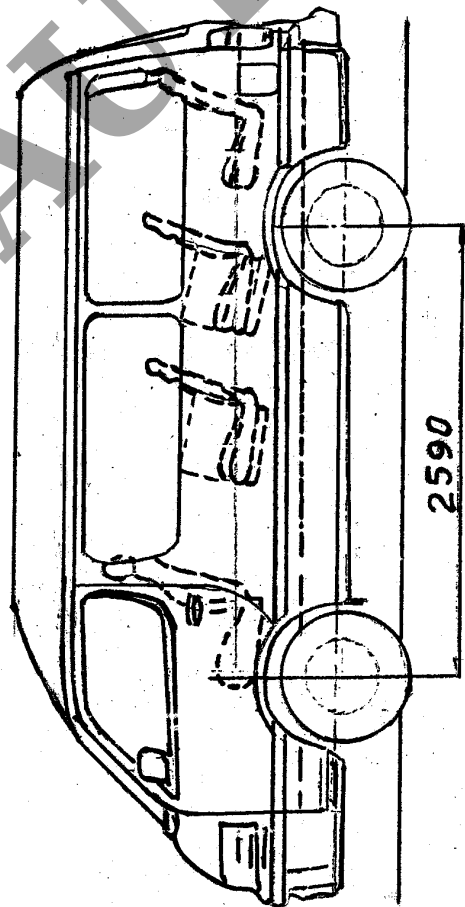
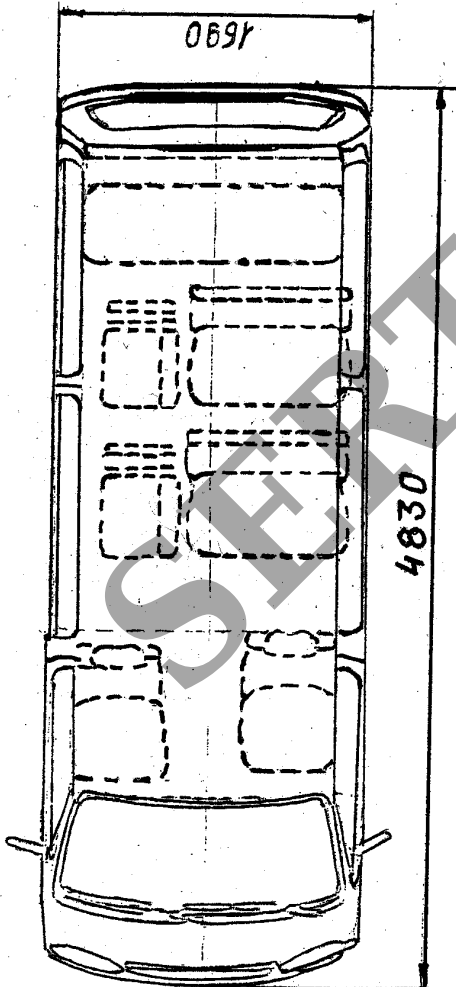
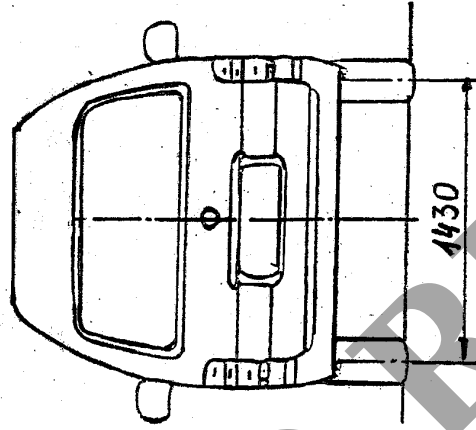
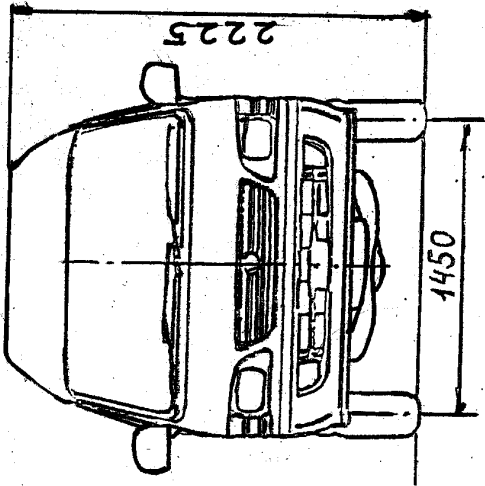

автомобиль Jinbei SY 6480A2FG-ME

Приложение № 3 к "одобрению  
типа транспортного средства"

№ РОСС RU.АЯ04.Е00201

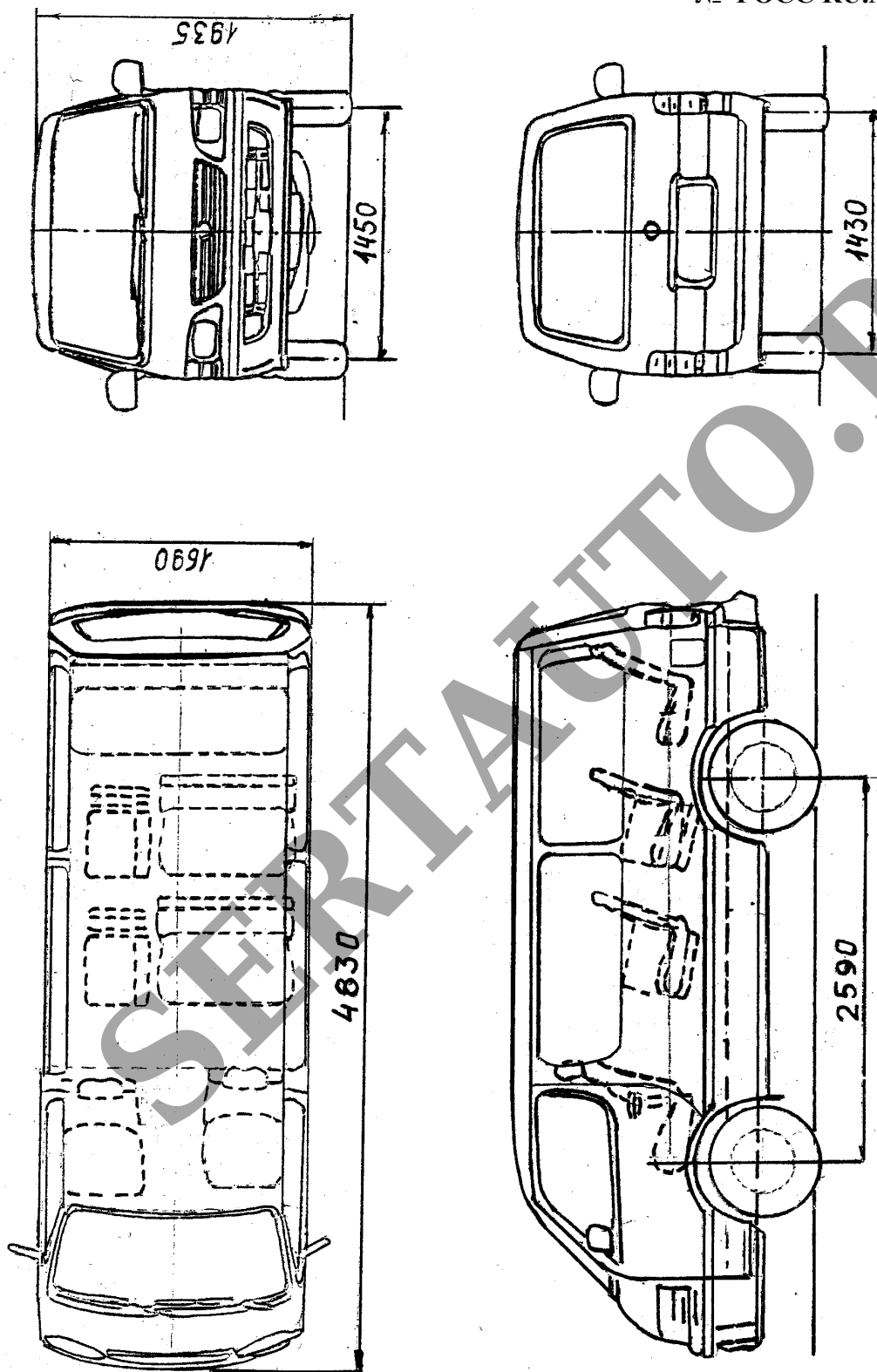

автомобиль Jinbei SY 6480A2F-ME