

ТАМОЖЕННЫЙ СОЮЗ

ОДОБРЕНИЕ ТИПА ТРАНСПОРТНОГО СРЕДСТВА



Серия RU № 0005551

№ TC RU E-RU.MT02.00428.P1

Срок действия с 25 апреля 2016 г. по 27 декабря 2018 г.

ОРГАН ПО СЕРТИФИКАЦИИ

механических транспортных средств и прицепов, их составных частей и предметов оборудования
 “САТР-ФОНД” Межотраслевого Фонда “Сертификация автотранспорта САТР” (ОС “САТР-ФОНД”)
 юридический адрес: 125480, г. Москва, ул. Героев Панфиловцев, 24; фактические адреса: 125480,
 г. Москва, ул. Героев Панфиловцев, 24; 125438, г. Москва, ул. Автомоторная, 2;
 тел.: (495) 454-42-27, (495) 456-62-51, (495) 496-82-44 / факс: (495) 454-72-12, (495) 496-82-44;
 электронная почта: mail@satrfond.ru; аттестат аккредитации № РОСС RU.0001.11MT02

ТРАНСПОРТНЫЕ СРЕДСТВА

МАРКА	Mercedes-Benz
КОММЕРЧЕСКОЕ НАИМЕНОВАНИЕ	Mercedes-Benz Actros
ТИП	Actros
МОДИФИКАЦИИ	2532, 2532L, 2536, 2536L, 2541, 2541L, 2544, 2544L, 2548, 2548L, 2632, 2632L, 2636, 2636L, 2641, 2641L, 3332, 3332A, 3336, 3336A, 3341, 3341A, 3346, 3346A, 3351, 3360, 3351A, 3355, 2644, 2651, 2632LK, 2641LK, 3332K, 3332AK, 3336K, 3336AK, 3341K, 3341AK, 3346K, 3346AK, 3351K, 3351AK, 3348B, 3332B, 3336B, 3341B, 2551LS, 2648LS, 2532LS, 2536LS, 2541LS, 2544LS, 2548LS, 2632LS, 2636LS, 2641LS, 2641S, 3332S, 3332AS, 3336S, 3336AS, 3341S, 3341AS, 3346S, 3346AS, 3351S, 3351AS, 3355S, 3355AS, 2432LS, 2436LS, 2441LS, 2444LS, 2446LS, 2448LS, 2644S, 2644LS, 2651LS, 2655LS, 2651S, 2655S, 3360S
КАТЕГОРИЯ	N ₃ , N ₃ G
ЭКОЛОГИЧЕСКИЙ КЛАСС	5
ЗАЯВИТЕЛЬ И ЕГО АДРЕС	Общество с ограниченной ответственностью "ДАЙМЛЕР КАМАЗ РУС", ОГРН 1097746596353, юридический и фактический адрес: 423800, Республика Татарстан, г. Набережные Челны, Промышленно-коммунальная зона, Промзона, Производственный проезд, 47, Российская Федерация, телефон +7 (495) 797-53-70, факс +7 (495) 745-26-41, электронная почта: product.management.mbtv@daimler.com
ИЗГОТОВИТЕЛЬ И ЕГО АДРЕС	Общество с ограниченной ответственностью "ДАЙМЛЕР КАМАЗ РУС", юридический и фактический адрес: 423800, Республика Татарстан, г. Набережные Челны, Промышленно-коммунальная зона, Промзона, Производственный проезд, 47, Российская Федерация
ПРЕДСТАВИТЕЛЬ ИЗГОТОВИТЕЛЯ И ЕГО АДРЕС	—
СБОРОЧНЫЙ ЗАВОД И ЕГО АДРЕС	юридический и фактический адрес: 423800, Республика Татарстан, г. Набережные Челны, Промышленно-коммунальная зона, Промзона, Производственный проезд, 47, Российская Федерация



Одобрение типа транспортного средства № TC RU E-RU.MT02.00428.P1

Стр. 2

ПОСТАВЩИК СБОРОЧНЫХ КОМПЛЕКТОВ И ЕГО АДРЕС	_____
--	-------

соответствуют требованиям технического регламента Таможенного союза "О безопасности колесных транспортных средств".

Действие данного ОДОБРЕНИЯ ТИПА ТРАНСПОРТНОГО СРЕДСТВА распространяется на серийно выпускаемую продукцию.

Данное ОДОБРЕНИЕ ТИПА ТРАНСПОРТНОГО СРЕДСТВА без приложений недействительно.

Приложение № 1. Общие характеристики транспортного средства

Приложение № 2. Перечень документов, явившихся основанием для оформления ОДОБРЕНИЯ ТИПА ТРАНСПОРТНОГО СРЕДСТВА

Приложение № 3. Описание маркировки транспортного средства

Приложение № 4. Общий вид транспортного средства на девяти страницах

ДОПОЛНИТЕЛЬНАЯ ИНФОРМАЦИЯ

В случае превышения параметров, указанных Приложении № 5 к Техническому регламенту Таможенного союза "О безопасности колесных транспортных средств", для передвижения транспортных средств по территории государств – членов Таможенного союза необходимо оформление специального разрешения.

Руководитель органа по сертификации



подпись

Б.В. Кисуленко

инициалы, фамилия

Дата оформления « 25 » апреля 2016 г.

ОДОБРЕНИЕ ТИПА ТРАНСПОРТНОГО СРЕДСТВА УТВЕРЖДЕНО.

Внесена запись в реестр за № TC RU E-RU.MT02.00428.P1 от « 25 » апреля 2016 г.

Руководитель

РОССТАНДАРТА

А.В. Кулешов

(заместитель руководителя)

наименование уполномоченного органа государственного управления

подпись

инициалы, фамилия



Приложение № _____

TC RU E-RU.MT02.00428.P1

Стр. _____

к одобрению типа транспортного средства № _____

ОБЩИЕ ХАРАКТЕРИСТИКИ ТРАНСПОРТНОГО СРЕДСТВА

Колесная формула / ведущие колеса	6 x 2 / средние или задние; 6 x 4 / средние и задние; 6 x 6 / все (только мод. ...AK, ...AS, ...A)
Схема компоновки транспортного средства	кабина над двигателем
Расположение двигателя	переднее продольное

Для модификаций:	3348В, 3332В, 3336В, 3341В	2532, 2532L, 2536, 2536L, 2541, 2541L, 2544, 2544L, 2548, 2548L, 2632, 2632L, 2636, 2636L, 2641, 2641L, 3332, 3332A, 3336, 3336A, 3341, 3341A, 3346, 3346A, 3351, 3360, 3351A, 3355, 2644, 2651	2632LK, 2641LK, 3332K, 3332AK, 3336K, 3336AK, 3341K, 3341AK, 3346K, 3346AK, 3351K, 3351AK	2551LS, 2648LS, 2532LS, 2536LS, 2541LS, 2544LS, 2548LS, 2632LS, 2636LS, 2641LS, 2641S, 3332S, 3332AS, 3336S, 3336AS, 3341S, 3341AS, 3346S, 3346AS, 3351S, 3351AS, 3355S, 3355AS, 2432LS, 2436LS, 2441LS, 2444LS, 2446LS, 2448LS, 2644S, 2644LS, 2651LS, 2655LS, 2651S, 2655S, 3360S
Исполнение загрузочного пространства	бетоносмеситель	бортовая платформа с тентом или без него, грузовой фургон с гидробортом или без него, фургон изотермический с гидробортом или без него, фургон изотермический с холодильной установкой (рефрижератор) с гидробортом или без него	самосвальная платформа	седельно-сцепное устройство
Назначение	перевозка бетона	перевозка грузов различного назначения, в том числе скоропортящихся; погрузка/разгрузка грузов и их перевозка (для транспортных средств с грузоподъемным бортом); перевозка продуктов питания (для изотермических фургонов и рефрижераторов);	перевозка сыпучих и навалочных грузов	буксирование полуприцепов, в том числе перевозящих опасные грузы
Кабина	двухдверная, цельнометаллическая, одно...семиместная; типа: S - короткая, M - средняя, с одним спальным местом или без него; L - длинная с одним или двумя спальными местами, с низкой нормальной или высокой крышей, LN - длинная, высокая, высокорасположенная, с одним или двумя спальными местами			
Габаритные размеры, мм				
- длина	8870...10670	8400...12000	8870...11600	6817...8440
- ширина	2490...2550	2490...2600	2490...2550	2490...2550
- высота	2640...4000			



Одобрение типа транспортного средства № TC RU E-RU.MT02.00428.P1

Стр. 4

Приложение № 1

Для модификаций:	3348B, 3332B, 3336B, 3341B, 2532, 2532L, 2536, 2536L, 2541, 2541L, 2544, 2544L, 2548, 2548L, 2632, 2632L, 2636, 2636L, 2641, 2641L, 3332, 3332A, 3336, 3336A, 3341, 3341A, 3346, 3346A, 3351, 3360, 3351A, 3355, 2644, 2651, 2632LK, 2641LK, 3332K, 3332AK, 3336K, 3336AK, 3341K, 3341AK, 3346K, 3346AK, 3351K, 3351AK			
Исполнение загрузочного пространства	самосвальная платформа с надставными бортами или без них, с одно-, двух- или трехсторонней разгрузкой	платформа с консолями с контейнерными замками	платформа для перевозки леса или длинномерных грузов, с устройством защиты кабины и кониками, с краноманипуляторной установкой на заднем свесе или без нее	подвижная платформа с краноманипуляторной установкой типа «мультилифт»
Назначение	перевозка сыпучих и навалочных грузов в том числе сельскохозяйственного назначения	перевозка контейнеров типа 1B/1BB, 1C/1CC, 1D	погрузка, перевозка и выгрузка лесопильной продукции и сырья лесной промышленности, а также различного металлопрофиля, включая трубы	погрузка, перевозка и выгрузка сменных кузовов
Кабина	двухдверная, цельнометаллическая, одно...семиместная; типа: S - короткая, M - средняя, с одним спальным местом или без него; L - длинная с одним или двумя спальными местами, с низкой, нормальной или высокой крышей, LH - длинная, высокая, высокорасположенная, с одним или двумя спальными местами			
Габаритные размеры, мм				
- длина	8400...12000	7000...11500	7100...12500	7000...12500
- ширина	2550			
- высота	2640...4000			
- высота погрузочная максимально допустимая	-	1200...1400	-	-

Для модификаций:	2532, 2532L, 2536, 2536L, 2541, 2541L, 2544, 2544L, 2548, 2548L, 2632, 2632L, 2636, 2636L, 2641, 2641L, 3332, 3332A, 3336, 3336A, 3341, 3341A, 3346, 3346A, 3351, 3360, 3351A, 3355, 2644, 2651, 2632LK, 2641LK, 3332K, 3332AK, 3336K, 3336AK, 3341K, 3341AK, 3346K, 3346AK, 3351K, 3351AK, 3348B, 3332B, 3336B, 3341B, 2551LS, 2648LS, 2532LS, 2536LS, 2541LS, 2544LS, 2548LS, 2632LS, 2636LS, 2641LS, 2641S, 3332S, 3332AS, 3336S, 3336AS, 3341S, 3341AS, 3346S, 3346AS, 3351S, 3351AS, 3355S, 3355AS, 2432LS, 2436LS, 2441LS, 2444LS, 2446LS, 2448LS, 2644S, 2644LS, 2651LS, 2655LS, 2651S, 2655S, 3360S
База, мм	2430...6000+1350, 1450*

*- для шин увеличенного диаметра (например, 12.00R24, 14.00R20, 16.00R20)



Одобрение типа транспортного средства № TC RU E-RU.MT02.00428.P1

Стр. 5

Приложение № 1

Для модификаций:	2532L**, 2536L**, 2541L**, 2544L**, 2548L**	2532, 2536, 2541, 2544, 2548	2632LK, 2641LK, 3332K, 3336K, 3341K, 3346K, 3351K, 3332AK, 3336AK, 3341AK, 3346AK, 3351AK	3332S, 3336S, 3341S, 3346S, 3351S, 3355S, 3332AS, 3341AS, 3336AS, 3346AS, 3351AS, 3355AS, 3360S
Колея передних / задних колес, мм	1980...2140 / 1800...2050		1980...2120 / 1800...2040	
Масса транспортного средства в снаряженном состоянии, кг	9220...13785	8100...18000	8100...18000	8760...15850
Технически допустимая максимальная масса транспортного средства, кг	23000...28000	25000...28000	25000...40000	24000...40000
Технически допустимая максимальная масса, приходящаяся на каждую из осей транспортного средства, начиная с передней оси, кг	6300...9000 7100...13000 6300...11500	6300...9000 9500...13000 8000...13000	6300...9000 9000...16000 9000...16000	
Технически допустимая максимальная масса автопоезда, кг	44000...70000****			
Максимальная масса прицепа/полуприцепа, кг				
– прицеп без тормозной системы	750			
– прицеп с тормозной системой	18300...45000	17000...45000	4000...45000	буксировка не предусмотрена
– полуприцеп с тормозной системой	буксировка не предусмотрена			4000...45000

Для модификаций:	2432LS, 2436LS, 2441LS, 2444LS, 2446LS, 2448LS, 2532LS, 2536LS, 2541LS, 2544LS, 2548LS, 2551LS	2632LS, 2636LS, 2641LS, 2641S, 2644S, 2644LS, 2648LS, 2651S, 2651LS, 2655S, 2655LS	2632, 2632L, 2636L, 2636, 2641L, 2641, 2644, 2651	2532L, 2536L***
Колея передних / задних колес, мм	2010...2140 / 1800...2050	1980...2120 / 1800...2040	2010...2120 / 1800...2040	1980...2140 / 1800...2050
Масса транспортного средства в снаряженном состоянии, кг	7655...14880	7850...14800	8100...18000	8575...13750
Технически допустимая максимальная масса транспортного средства, кг	22300...27500	25000...33000		24000...28000
Технически допустимая максимальная масса, приходящаяся на каждую из осей транспортного средства, начиная с передней оси, кг	6300...9000 4300...10500 10000...12000	6300...9000 9500...13000 9500...13000		6300...9000 10000...12000 6300...8800

** - для мод. с низкой рамой

*** - для мод. с четырьмя управляемыми колесами

**** - устанавливается изготовителем в зависимости от комплектации транспортного средства



Одобрение типа транспортного средства № TC RU E-RU.MT02.00428.P1

Стр. 6

Приложение № 1

Для модификаций:	2432LS, 2436LS, 2441LS, 2444LS, 2446LS, 2448LS, 2532LS, 2536LS, 2541LS, 2544LS, 2548LS, 2551LS	2632LS, 2636LS, 2641LS, 2641S, 2644S, 2644LS, 2648LS, 2651S, 2651LS, 2655S, 2655LS	2632, 2632L, 2636L, 2636, 2641L, 2641, 2644, 2651	2532L, 2536L***
Технически допустимая максимальная масса автопоезда, кг	44000...70000****			
Максимальная масса прицепа/полуприцепа, кг				
– прицеп без тормозной системы	750			
– прицеп с тормозной системой	буксировка не предусмотрена		11000...45000	16000...20000
– полуприцеп с тормозной системой	17000...21700	11000...45000	буксировка не предусмотрена	

Для модификаций:	3332B, 3336B, 3341B, 3348B	2532L, 2536L, 2541L, 2544L, 2548L	3332, 3336, 3341, 3346, 3351, 3355, 3360	3332A, 3336A, 3341A, 3346A, 3351A
Колея передних / задних колес, мм	1980...2120 / 1800...2040	2010...2140 / 1800...2050	1980...2120 / 1800...2040	1980...2120 / 1800...2040
Масса транспортного средства в снаряженном состоянии, кг				
Технически допустимая максимальная масса транспортного средства, кг	25000...40000	24000...28000	25000...40000	25000...40000
Технически допустимая максимальная масса, приходящаяся на каждую из осей транспортного средства, начиная с передней оси, кг	6300...9000 9500...16000 9500...16000	6300...9000 10000...12000 6300...9500	6300...9000 9500...16000 9500...16000	6300...9000 9000...16000 9000...16000
Технически допустимая максимальная масса автопоезда, кг	44000...70000****			
Максимальная масса прицепа, кг				
– прицеп без тормозной системы	750			
– прицеп с тормозной системой	буксировка не предусмотрена	16000...45000	4000...45000	

Для модификаций:	2551LS, 2648LS, 2532LS, 2536LS, 2541LS, 2544LS, 2548LS, 2632LS, 2636LS, 2641LS, 2641S, 3332S, 3332AS, 3336S, 3336AS, 3341S, 3341AS, 3346S, 3346AS, 3351S, 3351AS, 3355S, 3355AS, 2432LS, 2436LS, 2441LS, 2444LS, 2446LS, 2448LS, 2644S, 2644LS, 2651LS, 2655LS, 2651S, 2655S, 3360S
Технически допустимая максимальная нагрузка на опорно-сцепное устройство, даН	12000...36000****

*** – для мод. с четырьмя управляемыми колесами

**** – устанавливается изготовителем в зависимости от комплектации транспортного средства



Приложение № 1

Для модификаций:	3332, 3332K, 3332A, 3332AK, 3332S, 3332AS, 3332B, 2532, 2532L, 2532LS, 2632, 2632L, 2632LS, 2632LK, 2432LS	3336, 3336A, 3336K, 3336AK, 3336S, 3336AS, 3336B, 2536, 2536L, 2536LS, 2636, 2636L, 2636LS, 2436LS	3341, 2541, 3341A, 2641, 3341K, 3341AK, 3341S, 3341AS, 2541L, 2541LS, 2641L, 2641LS, 2641S, 2641LK, 3341B, 2441LS
Двигатель внутреннего сгорания (марка, тип)	Daimler AG, Mercedes – Benz		
	OM501 LA V/1	OM501 LA V/2	OM501 LA V/3
	541.970 541.971	541.972 541.973	541.974 541.975
	четырёхтактный дизель		
– количество и расположение цилиндров	6, V-образное		
– рабочий объём цилиндров, см ³	11946		
– степень сжатия	18.5±0.5		
– максимальная мощность, кВт (мин ⁻¹) по Правилам ЕЭК ООН № 85	235 (1800)	265 (1800)	300 (1800)
– максимальный крутящий момент, Н·м (мин ⁻¹)	1650 (1080)	1850 (1080)	2000 (1080)
Топливо	дизельное		
Система питания (тип)	непосредственное впрыскивание топлива, электронная система регулирования подачи топлива		
Блок управления (маркировка)	OM501 LA V/1-00, OM501 LA V/1-01, OM501 LA V/1-02, OM501 LA V/1-03, OM501 LA V/1-04, OM501 LA V/1-05, OM501 LA V/1-06, OM501 LA V/1-07, OM501 LA V/1-08, OM501 LA V/1-09, OM501 LA V/1-10, OM501 LA V/1-11	OM501 LA V/2-00, OM501 LA V/2-01, OM501 LA V/2-02, OM501 LA V/2-03, OM501 LA V/2-04, OM501 LA V/2-05, OM501 LA V/2-06, OM501 LA V/2-07, OM501 LA V/2-08, OM501 LA V/2-09, OM501 LA V/2-10, OM501 LA V/2-11	OM501 LA V/3-00, OM501 LA V/3-01, OM501 LA V/3-02, OM501 LA V/3-03, OM501 LA V/3-04, OM501 LA V/3-05, OM501 LA V/3-06, OM501 LA V/3-07
ТНВД (тип, маркировка)	DTC или Bosch, SE 5000		
Форсунки (тип, маркировка)	Bosch, DLLA 154 P 1538, DLLA 154 P 1538+, DLLA 154PV 3 199 836, DSLA 153 P 5575, DSLA 153 PV 3391327		
Нагнетатель воздуха (тип, маркировка)	Borg Warner Turbo Systems, K31-501-5 или Schitzer, S400 S-016 или Garrett GT45-501-1		
Воздушный фильтр (тип, маркировка)	Mercedes-Benz или Mann & Hummel или Knecht A 018 094 21 02, A 018 094 22 02, A 018 094 63 02, A 018 094 87 02, A 018 094 85 02, A 018 094 77 02, A 018 094 86 02, A 018 094 78 02, A 018 094 70 02, A 018 094 29 02, A 018 094 76 02, A 018 094 40 02, A 017 094 48 02, A 017 094 49 02, A 017 094 53 02, A 018 094 64 02, A 018 094 25 02, A 018 094 96 02, A 018 094 97 02, A 018 094 99 02, A 019 094 10 02, A 019 094 11 02, A 019 094 12 02, A 019 094 16 02 с бумажным элементом		
Система выпуска и нейтрализации отработавших газов	один глушитель и нейтрализатор в едином корпусе с глушителем		
Нейтрализаторы (маркировка)	Mercedes-Benz, SCR		
Глушители (маркировка)	Mercedes-Benz, SC2028, SC2031 (SH 5004), SC2002 (SH5001), SC2007 (SH5003), SC2027, SC2001		

Приложение № 1

Для модификаций:	2444LS, 2544, 2544L, 2544LS, 2644, 2644S, 2644LS	3346, 3346A, 3346K, 3346AK, 3346S, 3346AS, 2446LS	2548, 2548L, 2548LS, 2448LS, 2648LS, 3348B
Двигатель внутреннего сгорания (марка, тип)	Daimler AG, Mercedes – Benz		
	OM501 LA V/4	OM501 LA V/5	OM501 LA V/6
	541.976 541.977	541.980 541.981	541.978 541.979
	четырёхтактный дизель		
– количество и расположение цилиндров	6, V-образное		
– рабочий объем цилиндров, см ³	11946		
– степень сжатия	18.5±0.5		
– максимальная мощность, кВт (мин ⁻¹) по Правилам ЕЭК ООН № 85	320 (1800)	335 (1800)	350 (1800)
– максимальный крутящий момент, Н·м (мин ⁻¹)	2100 (1080)	2200 (1080)	2300 (1080)
Топливо	дизельное		
Система питания (тип)	непосредственное впрыскивание топлива, электронная система регулирования подачи топлива		
Блок управления (маркировка)	OM501 LA V/4-00, OM501 LA V/4-01, OM501 LA V/4-02, OM501 LA V/4-03, OM501 LA V/4-04, OM501 LA V/4-05, OM501 LA V/4-06, OM501 LA V/4-07	OM501 LA V/5-00, OM501 LA V/5-01, OM501 LA V/5-02, OM501 LA V/5-03, OM501 LA V/5-04, OM501 LA V/5-05, OM501 LA V/5-06, OM501 LA V/5-07	OM501 LA V/6-00, OM501 LA V/6-01, OM501 LA V/6-02, OM501 LA V/6-03, OM501 LA V/6-04, OM501 LA V/6-05, OM501 LA V/6-06, OM501 LA V/6-07
ТНВД (тип, маркировка)	DTC или Bosch, SE 5000		
Форсунки (тип, маркировка)	Bosch, DLLA 154 P 1538, DLLA 154 P 1538+, DLLA 154PV 3 199 836, DSLA 153 P 5575, DSLA 153 PV 3391327		
Нагнетатель воздуха (тип, маркировка)	Borg Warner Turbo Systems, K31-501-5 или Schwitzer, S400 S-016 или Garrett GT45-501-1		
Воздушный фильтр (тип, маркировка)	Mercedes-Benz или Mann & Hummel или Knecht A 018 094 21 02, A 018 094 22 02, A 018 094 63 02, A 018 094 87 02, A 018 094 85 02, A 018 094 77 02, A 018 094 86 02, A 018 094 78 02, A 018 094 70 02, A 018 094 29 02, A 018 094 76 02, A 018 094 40 02, A 017 094 48 02, A 017 094 49 02, A 017 094 53 02, A 018 094 64 02, A 018 094 25 02, A 018 094 96 02, A 018 094 97 02, A 018 094 99 02, A 019 094 10 02, A 019 094 11 02, A 019 094 12 02, A 019 094 16 02		
	с бумажным элементом		
Система выпуска и нейтрализации отработавших газов	один глушитель и нейтрализатор в едином корпусе с глушителем		
Нейтрализаторы (маркировка)	Mercedes-Benz, SCR		
Глушители (маркировка)	Mercedes-Benz, SC2028, SC2031 (SH 5004), SC2002 (SH5001), SC2007 (SH5003), SC2027, SC2001		

Одобрение типа транспортного средства № TC RU E-RU.MT02.00428.P1

Стр. 9

Приложение № 1

Для модификаций:	2551LS, 2651, 2651S, 2651LS, 3351, 3351K, 3351AK, 3351S, 3351AS, 3351A	2655S, 2655LS, 3355S, 3355AS, 3355	3360, 3360S
Двигатель внутреннего сгорания (марка, тип)	Daimler AG, Mercedes – Benz		
	OM502 LAV/1	OM502 LAV/2	OM502 LAV/3
	542.960 542.961	542.962 542.963	542.964 542.965
– количество и расположение цилиндров	четырехтактный дизель 8, V-образное		
– рабочий объем цилиндров, см ³	15928		
– степень сжатия	18.5±0.5		
– максимальная мощность, кВт (мин ⁻¹) по Правилам ЕЭК ООН № 85	375 (1800)	405 (1800)	440 (1800)
– максимальный крутящий момент, Н·м (мин ⁻¹)	2400 (1080)	2600 (1080)	2800 (1080)
Топливо	дизельное		
Система питания (тип)	непосредственное впрыскивание топлива, электронная система регулирования подачи топлива		
Блок управления (маркировка)	OM502 LAV/1-00, OM502 LAV/1-01, OM502 LAV/1-02, OM502 LAV/1-03	OM502 LAV/2-00, OM502 LAV/2-01, OM502 LAV/2-02, OM502 LAV/2-03	OM502 LAV/3-00, OM502 LAV/3-01, OM502 LAV/3-02, OM502 LAV/3-03
ТНВД (тип, маркировка)	DTC или Bosch, SE 5000		
Форсунки (тип, маркировка)	Bosch, DLLA 154 P 1538, DLLA 154 P 1538+, DLLA 154PV 3 199 836, DSLA 153 P 5575, DSLA 153 PV 3391327		
Нагнетатель воздуха (тип, маркировка)	Borg Warner Turbo Systems, K31-501-5 или Schwitzer, S410-502-1, S410-502-2 или Garrett GT45-501-1		
Воздушный фильтр (тип, маркировка)	Mercedes-Benz или Mann & Hummel или Knecht A 017 094 48 02, A 017 094 49 02, A 017 094 53 02, A 018 094 21 02, A 018 094 22 02, A 018 094 29 02, A 018 094 40 02, A 018 094 63 02, A 018 094 64 02, A 018 094 70 02, A 018 094 76 02, A 018 094 77 02, A 018 094 78 02, A 018 094 85 02, A 018 094 86 02, A 018 094 87 02, A 018 094 97 02, A 018 094 99 02, A 019 094 10 02, A 019 094 11 02, A 019 094 12 02, A 018 094 25 02, A 018 094 96 02, A 019 094 16 02 с бумажным элементом		
Система выпуска и нейтрализации отработавших газов	один глушитель и нейтрализатор в едином корпусе с глушителем		
Нейтрализаторы (маркировка)	Mercedes-Benz, SCR		
Глушители (маркировка)	Mercedes-Benz, SC 2002 (SH 5001), SC 2007 (SH 5003), SC 2029, SC 2003 (SH 5002), SC 2030		



— количество и расположение цилиндров	6, V-образное		
— рабочий объем цилиндров, см ³	11946		
— степень сжатия	18.5±0.5		
— максимальная мощность, кВт (мин ⁻¹) по Правилам ЕЭК ООН № 85	300 (1800)	320 (1800)	335 (1800)
— максимальный крутящий момент, Н·м (мин ⁻¹)	2000 (1080)	2100 (1080)	2200 (1080)
Топливо	дизельное		
Система питания (тип)	непосредственное впрыскивание топлива, электронная система регулирования подачи топлива		
Блок управления (маркировка)	OM501LA EEV/3-00, OM501LA EEV/3-01, OM501LA EEV/3-02	OM501LA EEV/4-00, OM501LA EEV/4-01, OM501LA EEV/4-02	OM501LA EEV/5-00, OM501LA EEV/5-01, OM501LA EEV/5-02
ТНВД (тип, маркировка)	DTC или Bosch, SE 5000		
Форсунки (тип, маркировка)	Bosch, DLLA 154 P 2178 или DLLA 154RV 3205 348		
Нагнетатель воздуха (тип, маркировка)	Borg Warner Turbo Systems, K31-501-5 или Schützler, S400 S-016 или Garrett GT45-501-1		
Воздушный фильтр (тип, маркировка)	Mercedes-Benz или Mann & Hummel или Knecht A 018 094 21 02, A 018 094 22 02, A 018 094 63 02, A 018 094 87 02, A 018 094 85 02, A 018 094 77 02, A 018 094 86 02, A 018 094 78 02, A 018 094 70 02, A 018 094 29 02, A 018 094 76 02, A 018 094 40 02, A 017 094 48 02, A 017 094 49 02, A 017 094 53 02, A 018 094 64 02, A 018 094 25 02, A 018 094 96 02, A 018 094 97 02, A 018 094 99 02, A 019 094 10 02, A 019 094 11 02, A 019 094 12 02, A 019 094 16 02		
Система выпуска и нейтрализации отработавших газов	с бумажным элементом		
Нейтрализаторы (маркировка)	Mercedes-Benz, SCR		
Глушители (маркировка)	Mercedes-Benz, SC 2028, SC 2031 (SH 5004), SC 2002 (SH 5001), SC 2007 (SH 5003)		



Одобрение типа транспортного средства № TC RU E-RU.MT02.00428.P1

Стр. 11

Приложение № 1

Трансмиссия	механическая (по заказу автоматизированная)				
Для модификаций:	3332, 3336, 3341, 3346, 3348B, 3360S, 3351, 3355, 3360	3332K, 3336K, 3341K, 3346K	3332S, 3336S, 3341S, 3346S, 3351S, 3355S	3332B, 3336B, 3341B	2532, 2536, 2541, 2544, 2532L, 2536L, 2541L, 2544L
Сцепление (марка, тип)	Mercedes-Benz, фрикционное, сухое одно- (MFZ 430) или двухдисковое (MFZ 400), (по заказу - гидротрансформатор-сцепление WSK 400 или гидромуфта VIAB)				
	MFZ 400, MFZ 430, гидромуфта VIAB	MFZ 400, MFZ 430 WSK 400	MFZ 400, MFZ 430, гидромуфта VIAB или WSK 400	MFZ 400, MFZ 430	MFZ 400, MFZ 430
Коробка передач (марка, тип)	Mercedes-Benz				
	G210-16 (кроме 3346, 3348B, 3360S, 3351, 3360), G240-16 (кроме 3336, 3360), G330-12, G280-16	G210-16 (кроме 3341K, 3346K), G240-16, G330-12	G210-16 (только для 3332S, 3336S), G240-16, G330-12, G280-16	G210-16, G330-12, G240-16	G211-16, G211-12, G210-16 (только для 2532..., 2536...), G330-12, G241-16, G280-16, G240-16, (только для 2541..., 2544...)
механическая, с ручным, преселекторным или автоматическим управлением					

Трансмиссия	механическая (по заказу автоматизированная)				
Для модификаций:	2548, 2548L, 2548LS, 2448LS, 2551LS, 2648LS, 2651LS, 2655LS	2532LS, 2536LS, 2541LS, 2544LS	2432LS, 2436LS, 2441LS, 2444LS, 2446LS	2632LS, 2636LS, 2641LS, 2641S, 2644S, 2644LS, 2655S, 2651S	2632, 2636, 2641, 2632L, 2636L, 2641L, 2641LK, 2644, 2651, 2632LK
Сцепление (марка, тип)	Mercedes-Benz, фрикционное, сухое одно- (MFZ 430) или двухдисковое (MFZ 400), (по заказу - гидротрансформатор-сцепление WSK 400 или гидромуфта VIAB)				
	MFZ 400, MFZ 430, гидромуфта VIAB	MFZ 400, MFZ 430, WSK 400	MFZ 400, MFZ 430, WSK 400	MFZ 400, MFZ 430, гидромуфта VIAB или WSK 400	MFZ 400, MFZ 430 WSK 400
Коробка передач (марка, тип)	Mercedes-Benz				
	G23I-16, G240-16, G241-16, G280-16, G281-12, G330-12	G211-16, G211-12, G330-12, G241-16, G280-16, G240-16, G210-16	G240-16, G241-16, G330-12, G280-16, G211-16, G210-16, G211-12	G210-16 (только для 2632LS, 2636LS), G240-16, G330-12, G280-16	G210-16 (кроме 2641, 2641L), G330-12, G280-16, G240-16 (только для 2641, 2641L)
механическая, с ручным, преселекторным или автоматическим управлением					

Одобрение типа транспортного средства № TC RU E-RU.MT02.00428.P1

Стр. 12

Приложение № 1

Трансмиссия	механическая (по заказу автоматизированная)			
Для модификаций:	3351K	3332A, 3336A, 3341A, 3346A 3351A	3332AK, 3336AK, 3341AK, 3346AK, 3351AK	3332AS, 3336AS, 3341AS, 3346AS, 3351AS, 3355AS
Сцепление (марка, тип)	Mercedes-Benz, фрикционное, сухое одно- (MFZ 430) или двухдисковое (MFZ 400), (по заказу - гидротрансформатор-сцепление WSK 400 или гидромуфта VIAB)			
	MFZ 400, MFZ 430	MFZ 400, MFZ 430, гидромуфта VIAB или WSK 400		
Коробка передач (марка, тип)	Mercedes-Benz			
	G240-16, G330-12	G210-16 (кроме 3346A), G240-16 (кроме 3332A), G230-16 (только для 3346A)	G230-16 (только для 3346A), G240-16 (кроме 3332AK)	G210-16 (кроме 3351AS, 3355AS), G230-16 (только для 3346AS), G240-16 (кроме 3332AS, 3336AS)
	механическая, с ручным, преселекторным или автоматическим управлением			

Для коробок передач:	G210-16, G230-16	G240-16, G280-16	G211-16, G241-16, G231-16	G211-12	G281-12	G330-12
- число передач и передаточные числа	вперед - 16, назад - 2 или 4			вперед - 12, назад - 4		
I-	14.190	11.720	17.030	14.930	14.930	11.639
II-	11.720	9.747	14.186	11.673	11.639	9.020
III-	9.580	7.916	11.501	9.024	9.024	7.035
IV-	7.916	6.583	9.580	7.058	7.035	5.452
V-	6.496	5.291	7.798	5.628	5.644	4.400
VI-	5.368	4.400	6.496	4.400	4.400	3.410
VII-	4.400	3.636	5.282	3.393	3.393	2.645
VIII-	3.636	3.023	4.400	2.653	2.645	2.050
IX-	3.224	2.664	3.870	2.051	2.051	1.599
X-	2.664	2.215	3.244	1.604	1.599	1.239
XI-	2.177	1.799	2.614	1.279	1.283	1.000
XII-	1.799	1.496	2.177	1.000	1.000	0.775
XIII-	1.476	1.203	1.772	-	-	-
XIV-	1.219	1.000	1.476	-	-	-
XV-	1.000	0.826	1.200	-	-	-
XVI-	0.826	0.687	1.000	-	-	-
3.X.I-	12.897	10.656	15.481	14.930	16.386	12.774
3.X.II-	10.656	8.861	12.897	11.673	12.774	9.900
3.X.III-	-	2.422	3.519	3.393	3.724	2.903
3.X.IV-	-	2.014	2.931	2.653	2.903	2.250

Раздаточная коробка (тип)

(только для мод. 6 x 6)

- число передач и передаточные числа

высшее -

низшее -

Mercedes-Benz, VG 2400-3W

2

1.037

1.447



Приложение № 1

Главная передача (тип)	Mercedes-Benz, гипоидная
– передаточное число	3.431, 3.714, 4.143, 4.333, 4.571, 4.833, 5.333, 3.077, 2.533, 2.846, 2.733, 2.929, 3.154, 6.000

Подвеска

Передняя (описание)	зависимая, на продольных параболических рессорах (по заказу – пневматическая), с телескопическими амортизаторами (по заказу – стабилизатор поперечной устойчивости)
Задняя (описание)	зависимая, на продольных рессорах или пневмоэлементах, с телескопическими амортизаторами (по заказу – стабилизатор поперечной устойчивости)

Рулевое управление (описание)

Mercedes-Benz, LS 8, с гидроусилителем, привод на колеса: переднего моста, переднего и среднего или переднего и заднего мостов

– рулевой механизм (тип)

"винт - шариковая гайка - рейка - сектор"

Тормозные системы

Рабочая (описание)	Knorr-Bremse, WABCO, пневматическая, двухконтурная, с разделением контуров на переднюю ось и задние оси, тормозные механизмы – дисковые или барабанные, с АБС, электронно-пневматическая система управления "Telligent", электронный распределитель тормозных сил (ALB), противобуксовочная система (ASR)
Запасная (описание)	каждый контур рабочей тормозной системы
Стояночная (описание)	привод от пружинных энергоаккумуляторов к тормозным механизмам задней тележки или всех колес
Вспомогательная (износостойкая) (описание)	моторный, гидравлический или электрический тормоз-замедлитель

Шины

Модификации	обозначение размера	индекс несущей способности для максимально допустимой нагрузки	обозначение категории скорости
2532, 2536, 2541, 2544, 2548, 2544LS, 2532L, 2536LS, 2541LS, 2548L, 2548LS, 2532LS, 2536L, 2541L, 2544L, 2432LS, 2436LS, 2441LS, 2444LS, 2446LS, 2448LS, 2551LS	275/70 R22.5	148/145	G
	295/60 R22.5	150/ 147	G
	295/80 R22.5	150, 152/147, 148	G
	305/70 R22,5	150/ 148	G
	315/60 R22.5	150, 152/147, 148	G
	315/70 R22.5	152, 154/148, 150	G
	315/80 R22.5	154, 156/ 150	G
	11R 22.5	148/ 145	G
	12R22.5	150,152 /148	G
	13R22.5	154, 156/150	G
	12.00 R 20	154, 156/149, 150	G
	285/60 R22.5	148/145	G
	305/60 R22.5	150/147	G
	495/45 R22.5	169/-	G
только передние	385/55 R22.5	158, 160	G
	385/65 R22.5	158, 160	G



Приложение № 1

Шины (продолжение)				
Модификации	обозначение размера	индекс несущей способности для максимально допустимой нагрузки	обозначение категории скорости	
2632, 2636, 2641, 2632L, 2632LK, 2636L, 2641L, 2632LS, 2636LS, 2641LS, 2641S, 2641LK, 2644, 2644S, 2644LS, 2648LS, 2651, 2651S, 2651LS, 2655S, 2655LS	275/80 R22.5	148/ 145	G	
	295/80 R22.5	150, 152/ 147, 148	G	
	315/70 R22.5	152, 154/ 148, 150	G	
	315/80 R22.5	154, 156/150	G	
	11R22.5	148/ 145	G	
	12R22.5	150,152/148	G	
	12.00R 20	154,156/149, 150	G	
	13R 22.5	154, 156/150	G	
	315/60 R22.5	150, 152/147, 148	G	
	только передние	385/55 R22.5	158, 160	G
		385/65 R22.5	158, 160	G
	3332K, 3332AK, 3336K, 3336AK, 3341K, 3341AK, 3346K, 3346AK, 3351K, 3351AK	365/85 R20	164/-	G
		12.00 R 20	154, 156/149, 150	G
12.00 R24		156, 160/153,157	G	
14.00 R20		154, 164/ 149, 160	G	
16.00R20		154, 164/149, 160	G	
315/80 R22.5		154,156/ 150	G	
295/80 R22.5		150, 152/ 147, 148	G	
275/80 R22.5		148/145	G	
315/70R22.5		152,154/148,150	G	
24R20,5		176	F,G	
24R21		176	F,G	
только передние		525/65 R20,5	173	F
		385/55 R22.5	158, 160	G
		385/65 R22.5	158, 160	G
3332AS, 3336AS, 3341AS, 3346AS, 3351AS, 3351S, 3332S, 3336S, 3341S, 3346S, 3360S, 3332B, 3336B, 3348B, 3332, 3332A, 3336, 3336A, 3341, 3341B, 3341A, 3346, 3346A, 3351, 3360, 3351A, 3355, 3355S, 3355AS		295/80R22.5	156,152/147, 148	G
		315/80 R22.5	154,156/ 150	G
		11R 22.5	148 /145	G
	12R 22.5	150,152/148	G	
	13R 22.5	154, 156/ 150	G	
	12.00 R 20	154, 156/149, 150	G	
	12.00 R24	156, 160/153,157	G	
	14.00 R20	154, 164/ 149, 160	G	
	16.00R20	154, 164/149, 160	G	
	315/70R22.5	152,154/148, 150	G	
	275/80 R22.5	148/145	G	
	24R20,5	176	F,G	
	24R21	176	F,G	
	только передние	525/65 R20,5	173	F
		385/55 R22.5	158, 160	G
		385/65 R22.5	158, 160	G

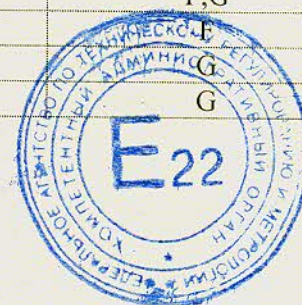

к одобрению типа транспортного средства № TC RU E-RU.MT02.00428.P1

**Перечень документов, явившихся основанием для оформления
ОДОБРЕНИЯ ТИПА ТРАНСПОРТНОГО СРЕДСТВА**

Элементы объектов технического регулирования, в отношении которых установлены требования безопасности	Наименование и происхождение документа, подтверждающего соответствие	Номер документа и дата выпуска
1	2	3
Кондиционеры и холодильное оборудование, пункт 12 ТР ТС 018/2011	Декларация о соответствии, Общество с ограниченной ответственностью «ДАЙМЛЕР КАМАЗ РУС», Российская Федерация	ТС № RU Д-RU.MT02.B.00460 с 25.03.2016 г. по 24.03.2020 г.
Возможность оснащения аппаратурой спутниковой навигации, пункт 13 ТР ТС 018/2011	— " —	— " —
Возможность оснащения тахографами, пункт 14 ТР ТС 018/2011	— " —	— " —
Интерфейс, пункт 15 ТР С 018/2011	— " —	— " —
Световозвращатели, Правила ЕЭК ООН № 3-02	Сообщение, Kraftfahrt-Bundesamt, Германия	IA E1 02 02545 от 27.09.1996 г. IA E1 02 63217 от 17.06.2008 г. IA E1 02 53384 от 03.05.1991 г. IA E1 02 21395 от 12.01.1983 г. IA E1 02 21353 от 12.01.1983 г. IA E1 02 21395 Ext. 02 от 23.04.1991 г. IA E1 02 73 от 11.10.1993 г.
	Сообщение, Ministère de l'équipement, des transports et du tourisme, Франция	IA E2 02 92031 от 19.05.1992 г.
	Сообщение, Ministère des Transports, Люксембург	IA E13 02 3535 от 29.10.1993 г.
Устройства для освещения заднего регистрационного знака, Правила ЕЭК ООН № 4-00	Сообщение, Kraftfahrt-Bundesamt, Германия	L 00 E1 53384 R4 от 10.08.1994 г. L 00 E1 63217 от 09.10.2008 г.
Указатели поворота, Правила ЕЭК ООН № 6-01	Сообщение, Bundesministerium für Wissenschaft und Verkehr, Австрия	1b 01 E12 98001 от 20.05.2002 г. 1b 01 E12 98002 от 20.05.2002 г.



Приложение № 2

1	2	3
Указатели поворота, Правила ЕЭК ООН № 6-01 (продолжение)	Сообщение, Kraftfahrt-Bundesamt, Германия	5 6 01 E1 398 от 10.11.1995 г. 5 6 01 E1 907 от 15.10.1998 г. 1b 01 E1 2417 от 19.03.2007 г. 2a 01 E1 53384 от 03.05.1991 г. 2a E1 63217 R6 от 17.06.2008 г.
Габаритные огни, сигналы торможения, Правила ЕЭК ООН № 7-02	— " —	S1 02 E1 59 от 26.10.1993 г. S1 E1 02 53384 от 10.08.1994 г. A 02 E1 2417 от 19.03.2007 г. A 02 E1 31446 от 16.07.2003 г. A 02 E1 2300 от 10.05.2007 г. R 02 E1 31432 от 17.06.2008 г.
	Сообщение, Bundesministerium für Wissenschaft und Verkehr, Австрия	A E12 02 8055 от 20.05.2002 г. A E12 02 8056 от 20.05.2002 г. A 02 E12 98001 от 20.05.2002 г. A 02 E12 98002 от 20.05.2002 г.
	Сообщение, RDW, Нидерланды	R 02 E4 9374 от 20.05.1996 г. A 02 E4 9374 от 20.05.1996 г.
Устойчивость к воздействию внешних источников электро- магнитного излучения и электро- магнитная совместимость, Правила ЕЭК ООН № 10-03	Сообщение, Ministere des Transports, Люксембург	E13*10R00*10R03*12880*00 от 21.02.2013 г.
Эффективность тормозных систем, Правила ЕЭК ООН № 13-10	Сертификат соответствия, Орган по сертификации автомо- техники - механических транспорт- ных средств, запасных частей и при- надлежностей АНО "Центр содей- ствия сертификации автототех- ники", РОСС RU.0001.11MT25, Российская Федерация	C-RU.MT02.B.01015 с 15.10.2014 г. по 15.10.2018 г.
Места крепления ремней безопасности, Правила ЕЭК ООН № 14-07	Сообщение, Ministere des Transports, Люксембург	E13*14R00*14R07*9552*00 от 28.11.2013 г.
Оснащение транспортных средств удерживающими системами, Правила ЕЭК ООН № 16-06	— " —	E13*16R00*16R06*9745*00 от 28.11.2013 г.
Прочность сидений и их креплений, Правила ЕЭК ООН № 17-08	— " —	E13*17R00*17R08*6022*00 от 28.11.2013 г.

Приложение № 2

1	2	3
Защита транспортного средства от несанкционированного использования, Правила ЕЭК ООН № 18-03	Сообщение, Ministere des Transports, Люксембург	E13*18R00*18R03*5356*00 от 20.11.2013 г.
Передние противотуманные фары, Правила ЕЭК ООН № 19-03	Сообщение, Bundesministerium für Wissenschaft und Verkehr, Австрия	E12 19R-02 19116 Ext. 01 от 23.10.2007 г.
Фонари заднего хода, Правила ЕЭК ООН № 23-00	Сообщение, Kraftfahrt-Bundesamt, Германия	AR E1 53384 R23 от 03.05.1991 г. 00 AR E1 63217 Ext. 04 от 17.06.2008 г.
Выбросы, Правила ЕЭК ООН № 24-03	Сертификат соответствия, Орган по сертификации механических транспортных средств и прицепов, их составных частей и предметов оборудования "САТР-ФОНД" Межотраслевого Фонда "Сертификация автотранспорта САТР", РОСС RU.0001.11MT02, Российская Федерация	TC RU C-RU.MT02.B.00110 с 22.12.2015 г. по 21.12.2019 г.
Оснащение звуковыми сигнальными приборами, Правила ЕЭК ООН № 28-00	Сообщение, Ministere des Transports, Люксембург	E13*28R00*28R00*5975*00 от 13.11.2013 г.
Защитные свойства кабин, Правила ЕЭК ООН № 29-02	— " —	E13*29R00*29R02*0026*00 от 27.09.2013 г.
Задние противотуманные огни, Правила ЕЭК ООН № 38-00	Сообщение, Kraftfahrt-Bundesamt, Германия	F 00 E1 53384 R38 от 03.05.1991 г. F E1 00 63217 Ext. 03 от 21.05.2008 г.
Механизмы измерения скорости, Правила ЕЭК ООН № 39-00	Сообщение, Ministere des Transports, Люксембург	E13*39R00*39R00*9653*00 от 28.11.2013 г.
Оснащение безопасными стёклами, Правила ЕЭК ООН № 43-00	— " —	E13*43R00*43R00*9635*00 от 22.02.2013 г.
Оснащение устройствами непрямого обзора, Правила ЕЭК ООН № 46-02	— " —	E13*46R00*46R02*7586*00 от 06.12.2013 г.
Оснащение устройствами освещения и световой сигнализации, Правила ЕЭК ООН № 48-03	Сертификат соответствия, Орган по сертификации автотехники - механических транспортных средств, запасных частей и принадлежностей АНО "Центр содействия сертификации автотехники", РОСС RU.0001.11MT25, Российская Федерация	C-RU.MT25.B.12846 с 15.10.2014 г. по 15.10.2018 г.
Выбросы, Правила ЕЭК ООН № 49-05 (уровень выбросов В2, уровень требований в отношении бортовой диагностики, долговечности, контроля NO _x – "G") (экологический класс 5)	Сертификат соответствия, Орган по сертификации механических транспортных средств и прицепов, их составных частей и предметов оборудования "САТР-ФОНД" Межотраслевого Фонда "Сертификация автотранспорта САТР", РОСС RU.0001.11MT02, Российская Федерация	TC RU C-RU.MT02.B.00111 с 22.12.2015 г. по 21.12.2019 г.



Приложение № 2

1	2	3
Внешний шум, Правила ЕЭК ООН № 51-02	Сообщение, Ministere des Transports, Люксембург	E13*51R00*51R02*10328*00 от 14.10.2013 г. E13*51R00*51R02*10351*00 от 27.12.2013 г.
Оснащение шинами,* Правила ЕЭК ООН № 54-00	Сертификат соответствия, Орган по сертификации пневматических шин и резинотехнических изделий, Ассоциация организаций «Росшина», РОСС RU.0001.11HX12, Российская Федерация	TC RU C-FR.HX12.B.00074 с 22.11.2013г. по 22.11.2017 г. TC RU C-FR.HX12.B.00078 с 04.12.2013г. по 04.12.2017 г. TC RU C-FR.HX12.B.00124 с 01.04.2014г. по 01.04.2018 г. TC RU C-FR.HX12.B.00125 с 01.04.2014г. по 01.04.2018 г. TC RU C-FR.HX12.B.00175 с 11.06.2014г. по 11.06.2018 г.
	Сообщение, Ministere des Transports, Люксембург	E13*54R00*54R00 9610*01 от 06.07.2004 г. E13*54R00*54R00 10420*01 от 19.07.2010 г. E13*54R00*54R00 10493*00 от 04.02.2006 г. E13*54R00*54R00 10919*00 от 20.12.2007 г. E13*54R00*54R00 11224*00 от 30.07.2008 г. E13*54R00*54R00 11172*01 от 16.08.2011 г.
	Сообщение, Ministère de l'équipement, des transports et du tourisme, Франция	E2 0009802 от 23.09.2009 г. E2 002812 от 25.07.2002 г.
	Сообщение, RDW, Нидерланды	E4 0010559 от 19.02.2001 г.
	Сообщение, Ministry of Transport, Construction and Regional Development of the Slovak Republic, Словакия	E27 54R-00 9138 Ext. 02 от 31.03.2011 г.
	Оснащение сцепными устройствами, Правила ЕЭК ООН № 55-01	Сообщение, Ministere des Transports, Люксембург
Оснащение задними защит- ными устройствами транспортных средств для перевозки грузов, Правила ЕЭК ООН № 58-02	— " —	E13*58R00*58R02*6149*00 от 16.09.2013 г. E13*58R00*58R02*6150*00 от 16.09.2013 г. E13*58R00*58R02*6151*00 от 16.09.2013 г.
Травмобезопасность наруж- ных выступов, Правила ЕЭК ООН № 61-00	— " —	E13*61R00*61R00*0563*00 от 06.12.2013 г.
Специальные предупреждающие огни, Правила ЕЭК ООН № 65-00	Сообщение, Kraftfahrt-Bundesamt, Германия	E1 65R-00 1241 от 06.11.2000 г.
	Сообщение, Ministère de l'équipement, des transports et du tourisme, Франция	E2 65R-00 88072 Ext. 01 от 20.07.1989 г.



Приложение № 2

1	2	3
Оснащение боковыми защитными устройствами транспортных средств для перевозки грузов, Правила ЕЭК ООН № 73-00	Сертификат соответствия, Орган по сертификации специальных и специализированных автотранспортных средств и услуг на автомобильном транспорте некоммерческой организации "Фонд развития сертификации спецавтотранспорта, средств механизации и технологии выполнения работ в строительстве", РОСС RU.0001.10MT22, Российская Федерация	TC RU C-RU.MT22.B.01556 с 24.11.2015 г. по 23.11.2019 г.
Рулевое управление, Правила ЕЭК ООН № 79-01	Сообщение, Ministere des Transports, Люксембург	E13*79R00*79R01*2449*00 от 27.09.2013 г. E13*79R00*79R01*2450*00 от 02.10.2013 г. E13*79R00*79R01*2451*00 от 03.10.2013 г. E13*79R00*79R01*2460*00 от 06.12.2013 г. E13*79R00*79R01*2462*00 от 13.12.2013 г. E13*79R00*79R01*2463*00 от 06.12.2013 г. E13*79R00*79R01*2465*00 от 06.12.2013 г.
Максимальная мощность, Правила ЕЭК ООН № 85-00	Декларация о соответствии, Общество с ограниченной ответственностью «ДАЙМЛЕР КАМАЗ РУС», Российская Федерация	TC № RU Д-DE.MT02.B.00462 с 25.03.2016 г. по 24.03.2020 г.
Оснащение устройствами ограничения максимальной скорости, Правила ЕЭК ООН № 89-00	Сертификат соответствия, Орган по сертификации специальных и специализированных автотранспортных средств и услуг на автомобильном транспорте некоммерческой организации "Фонд развития сертификации спецавтотранспорта, средств механизации и технологии выполнения работ в строительстве", РОСС RU.0001.10MT22, Российская Федерация	TC RU C-RU.MT22.B.02727 с 25.04.2016 г. по 24.04.2020 г.
Боковые габаритные фонари, Правила ЕЭК ООН № 91-00	Сообщение, Kraftfahrt-Bundesamt, Германия	E1 91-00 907 от 15.10.1998 г. E1 91-00 398 от 10.11.1995 г.
	Сообщение, Ministerio de Industria, Turismo y Comercio, Испания	SM1 E9-00 1881 от 31.03.2009 г.
Оснащение передними защитными устройствами транспортных средств для перевозки грузов, Правила ЕЭК ООН № 93-00	Сообщение, Ministere des Transports, Люксембург	E13*93R00*93R00*0002*00 от 03.10.2013 г.



Приложение № 2

1	2	3
Светоотражающая маркировка, Правила ЕЭК ООН № 104-00	Сообщение, Kraftfahrt-Bundesamt, Германия	E1 104R-00 1307 от 29.05.2001 г. E1 104R-00 821 от 28.08.1997 г.
	Сообщение, RDW, Нидерланды	E4 104R-00 0004 от 25.04.2002 г.
Фары ближнего и дальнего света, Правила ЕЭК ООН № 112-00	Сообщение, Kraftfahrt-Bundesamt, Германия	E1 112R-00 2417 от 19.03.2007 г. E1 112R-00 2418 от 19.03.2007 г.
Уровень шума от качения шин,* Правила ЕЭК ООН № 117-02 стадия 1, стадия 2	Сертификат соответствия, Орган по сертификации пневматических шин и резинотехнических изделий, Ассоциация организаций «Росшина», РОСС RU.0001.11HX12, Российская Федерация	TC RU C-FR.HX12.B.00074 с 22.11.2013г. по 22.11.2017 г. TC RU C-FR.HX12.B.00078 с 04.12.2013г. по 04.12.2017 г. TC RU C-FR.HX12.B.00124 с 01.04.2014г. по 01.04.2018 г. TC RU C-FR.HX12.B.00125 с 01.04.2014г. по 01.04.2018 г. TC RU C-FR.HX12.B.00175 с 11.06.2014г. по 11.06.2018 г.
	Сообщение, Ministere des Transport, Люксембург	E13*117R00*117R01*9294*00 от 21.01.2011 г. E13*117R00*117R01*9297*00 от 21.01.2011 г. E13*117R00*117R01*10422*00 от 20.01.2011 г. E13*117R00*117R01*10909*00 от 21.01.2011 г. E13*117R00*117R01*11281*00 от 21.01.2011 г. E13*117R00*117R01*11282*00 от 21.01.2011 г. E13*117R00*117R01*12036*00 от 21.01.2011 г.
	Сообщение, RDW, Нидерланды	E4 117R- 02 5229 S2R2 от 04.07.2013 г.
Системы отопления, Правила ЕЭК ООН № 122-00	Сообщение, Ministere des Transports, Люксембург	E13*122R00*122R00*0091*00 от 03.10.2013 г.
Внутренний шум, пункт 2 приложения № 3 к ТР ТС 018/2011	Сертификат соответствия, Орган по сертификации автотехники - механических транспортных средств, запасных частей и принадлежностей АНО "Центр содействия сертификации автототехники", RA.RU.11MT25, Российская Федерация	TC RU C-RU.MT25.B.00650 с 25.08.2015 г. по 24.08.2019 г.
Содержание вредных (загрязняющих) веществ в воздухе обитаемого помещения транспортного средства, пункт 3 приложения № 3 к ТР ТС 018/2011	— " —	TC RU C-RU.MT25.B.00650 с 25.08.2015 г. по 24.08.2019 г.



Приложение № 2

1	2	3
Устойчивость, пункт 4 приложения № 3 к ТР ТС 018/2011	Сертификат соответствия, Орган по сертификации автмото- техники - механических транспорт- ных средств, запасных частей и при- надлежностей АНО "Центр содейст- вия сертификации автмототехни- ки", RA.RU.11MT25, Российская Федерация	TC RU C-RU.MT25.B.00652 с 25.08.2015 г. по 24.08.2019 г.
Передняя обзорность, пункт 5 приложения № 3 к ТР ТС 018/2011	— " —	TC RU C-RU.MT25.B.00653 с 25.08.2015 г. по 24.08.2019 г.
Вентиляция, отопление и кондиционирование, пункт 6 приложения № 3 к ТР ТС 018/2011	— " —	TC RU C-RU.MT25.B.00654 с 25.08.2015 г. по 24.08.2019 г.
Весовые ограничения, действующие в отношении транспортных средств, пункт 14 приложения № 3 к ТР ТС 018/2011	Сертификат соответствия, Орган по сертификации специаль- ных и специализированных авто- транспортных средств и услуг на автомобильном транспорте неком- мерческой организации "Фонд разви- тия сертификации спецавтотранс- порта, средств механизации и техно- логии выполнения работ в строи- тельстве", РОСС RU.0001.10MT22, Российская Федерация	TC RU C-RU.MT22.B.02030 с 23.12.2015 г. по 22.12.2019 г.
Требования к автобетоносме- сителям, пункт 1.2. приложения № 6 к ТР ТС 018/2011	— " —	TC RU C-RU.MT22.B.01557 с 24.11.2015 г. по 23.11.2019 г.
Требования к автокранам и транспортным средствам, ос- нащенным кранами-манипу- ляторами, п. 1.4. Приложения № 6 к ТР ТС 018/2011	Сертификат соответствия, Орган по сертификации автмото- техники - механических транспорт- ных средств, запасных частей и при- надлежностей АНО "Центр содейст- вия сертификации автмототехни- ки", РОСС RU.0001.11MT25, Российская Федерация	C-RU.MT25.B.12504 с 07.08.2014 г. по 07.08.2018 г.
Требования к автолесовозам, п.1.5. Приложения № 6 к ТР ТС 018/2011	— " —	C-RU.MT25.B.12502 с 07.08.2014 г. по 07.08.2018 г.
Требования к автосамосвалам, пункт 1.7. приложения № 6 к ТР ТС 018/2011	Сертификат соответствия, Орган по сертификации специаль- ных и специализированных авто- транспортных средств и услуг на ав- томобильном транспорте некоммер- ческой организации "Фонд развития сертификации спецавтотранспорта, средств механизации и технологии выполнения работ в строительстве", РОСС RU.0001.10MT22, Российская Федерация	TC RU C-RU.MT22.B.01558 с 24.11.2015 г. по 23.11.2019 г.



Приложение № 2

1	2	3
Требования к транспортным средствам - фургонам для перевозки пищевых продуктов, пункт 1.23 приложения № 6 к ТР ТС 018/2011	Сертификат соответствия, Орган по сертификации специальных и специализированных автотранспортных средств и услуг на автомобильном транспорте некоммерческой организации "Фонд развития сертификации спецавтотранспорта, средств механизации и технологии выполнения работ в строительстве", РОСС RU.0001.10MT22, Российская Федерация	TC RU C-RU.MT22.B.01810 с 11.12.2015 г. по 10.12.2019 г.
Требования к охране труда и эргономике, пункт 2.2. приложения № 6 к ТР ТС 018/2011	— " —	TC RU C-RU.MT22.B.01559 с 24.11.2015 г. по 23.11.2019 г.
Требования к транспортным средствам для перевозки опасных грузов, пункт 2.5 приложения № 6 к ТР ТС 018/2011	Сертификат соответствия, Орган по сертификации автотехники - механических транспортных средств, запасных частей и принадлежностей АНО "Центр содействия сертификации автотехники, РОСС RU.0001.11MT25, Российская Федерация	C-RU.MT25.B.12324 с 11.07.2014 г. по 11.07.2018 г.
Требования к объемным гидроприводам, п. 3.1. Приложения № 6 к ТР ТС 018/2011	Сертификат соответствия, Орган по сертификации "Сертификационный центр "ТЕСТ-СДМ" Негосударственной некоммерческой организации "Ассоциация по безопасности машин и оборудования "ТЕСТ-СДМ", РОСС RU.0001.11MP03, Российская Федерация	C-RU.MP03.B.02385 с 08.10.2014 г. по 08.10.2018 г. (для автомобилей с «мультилифтом»)
Маркировка и возможность идентификации, приложение № 7 к ТР ТС 018/2011	Декларация о соответствии, Общество с ограниченной ответственностью «ДАЙМЛЕР КАМАЗ РУС», Российская Федерация	ТС № RU Д-RU.MT02.B.00460 с 25.03.2016 г. по 24.03.2020 г.

*Допускается установка шин, соответствующих критериям размерности, минимально допустимого индекса нагрузки, минимальной скоростной категории и имеющих отличные от указанных подтверждающие соответствие документы, при наличии на шинах маркировки по Правилам ЕЭК ООН № 54, а также по Правилам ЕЭК ООН № 117 при условии предоставления в орган по сертификации информации об указанной маркировке.

Руководитель органа по сертификации



подпись

Б.В. Киселенко
инициалы, фамилия

к одобрению типа транспортного средства № TC RU E-RU.MT02.00428.P1**ОПИСАНИЕ МАРКИРОВКИ ТРАНСПОРТНОГО СРЕДСТВА**

1. Место расположения и форма единого знака обращения продукции на рынке государств - членов Таможенного союза:
Рядом с табличкой изготовителя или на табличке изготовителя;
единый знак обращения продукции на рынке государств - членов Таможенного союза выполнен в соответствии с Решением Комиссии Таможенного союза от 15 июля 2011 г. № 711.
2. Место расположения таблички изготовителя:
На передней поверхности задней стойки кабины, справа.
3. Место расположения идентификационного номера:
 - 3.1. На табличке изготовителя
 - 3.2. На наружной поверхности лонжерона рамы вблизи переднего моста, справа.
4. Структура и содержание идентификационного номера (номеров) транспортных средств:

1	2	3	4	5	6	7	8	9	10	11	12	13	14	15	16	17
Z	9	M	9	3	?	?	?	?	?	?	?	?	?	?	?	?

- поз. 1 - 3: международный идентификационный код изготовителя (WMI):
Z9M – Общество с ограниченной ответственностью «**ДАЙМЛЕР КАМАЗ РУС**»,
Российская Федерация.
- поз. 4 - 5: обозначение семейства транспортных средств:
93 – Mercedes-Benz Actros.
- поз. 6: обозначение типа грузочного пространства:
0 – бортовая платформа, фургон или фургон изотермический (рефрижератор);
2 – самосвальная платформа или седельно-сцепное устройство;
3 – бетономеситель;
4 – седельно-сцепное устройство;
0, 2, 3 – самосвальная платформа, сортиментовоз для перевозки леса и длиномерных грузов, контейнеровоз, специальная подвижная платформа с мультилифтом
- поз. 7: обозначение диапазона полной массы.
- поз. 8: обозначение колесной формулы, типа подвески в пределах весовой группы.
- поз. 9: обозначение колесной базы.
- поз. 10: обозначение типа рулевого привода:
1 или **5** – левостороннее рулевое управление.
- поз. 11: обозначение сборочного завода:
любая заглавная буква латинского алфавита (за исключением букв I, O и Q) или арабская цифра
- поз. 12 - 17: производственный номер транспортного средства.

Руководитель органа по сертификации



Подпись



к одобрению типа транспортного средства № TC RU E-RU.MT02.00428.P1

ОБЩИЙ ВИД ТРАНСПОРТНОГО СРЕДСТВА

Mercedes-Benz типа Actros модификаций 2551LS, 2648LS, 2532LS, 2536LS, 2541LS, 2544LS, 2548LS, 2632LS, 2636LS, 2641LS, 2641S, 3332S, 3332AS, 3336S, 3336AS, 3341S, 3341AS, 3346S, 3346AS, 3351S, 3351AS, 3355S, 3355AS, 2432LS, 2436LS, 2441LS, 2444LS, 2446LS, 2448LS, 2644S, 2644LS, 2651LS, 2655LS, 2651S, 2655S, 3360S коммерческое наименование **Mercedes-Benz Actros**

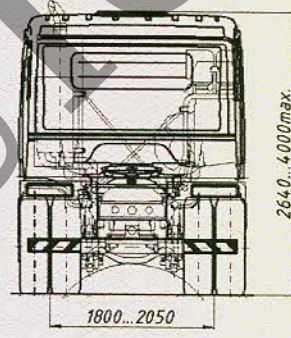
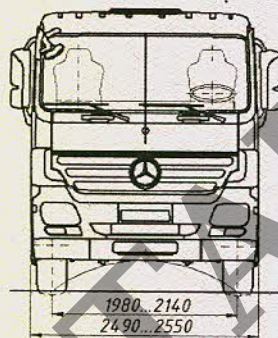
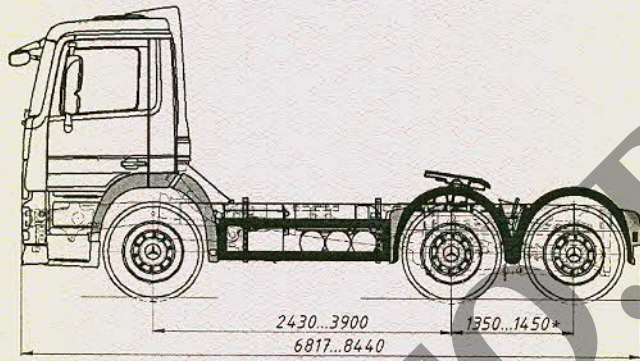

вариант исполнения

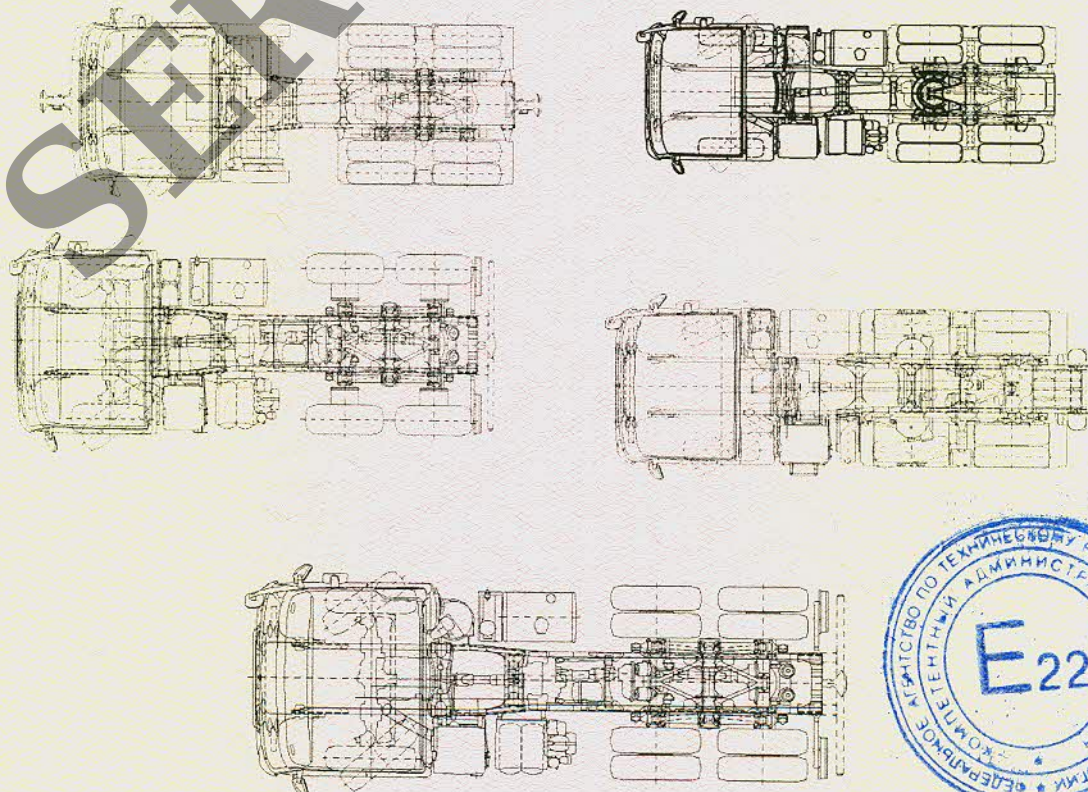

Приложение № 4

ОБЩИЙ ВИД ТРАНСПОРТНОГО СРЕДСТВА

Mercedes-Benz типа Actros модификаций 2532, 2532L, 2536, 2536L, 2541, 2541L, 2544, 2544L, 2548, 2548L, 2632, 2632L, 2636, 2636L, 2641, 2641L, 3332, 3332A, 3336, 3336A, 3341, 3341A, 3346, 3346A, 3351, 3360, 3351A, 3355, 2644, 2651 коммерческое наименование Mercedes-Benz Actros

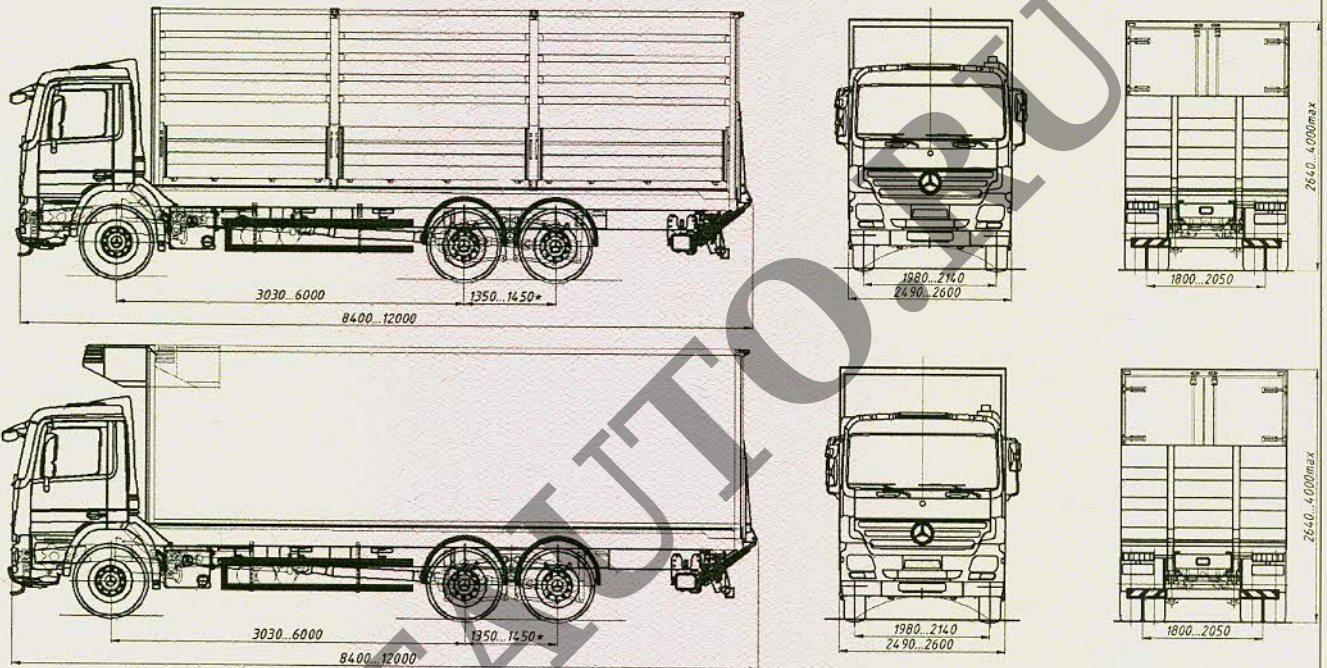

варианты исполнения

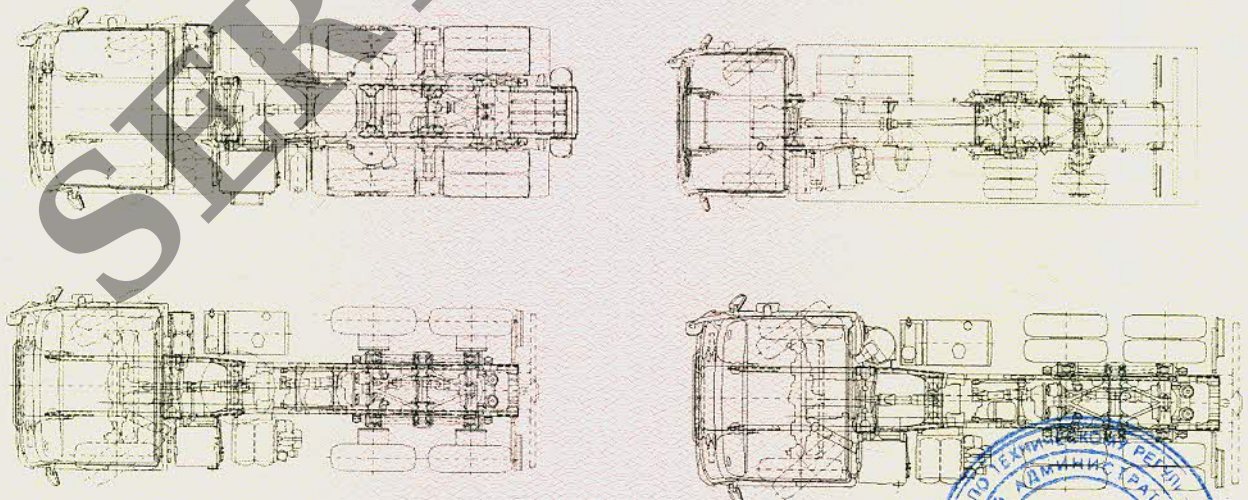

Приложение № 4

ОБЩИЙ ВИД ТРАНСПОРТНОГО СРЕДСТВА

Mercedes-Benz типа Actros модификаций 2632LK, 2641LK, 3332K, 3332AK, 3336K, 3336AK, 3341K, 3341AK, 3346K, 3346AK, 3351K, 3351AK коммерческое наименование Mercedes-Benz Actros

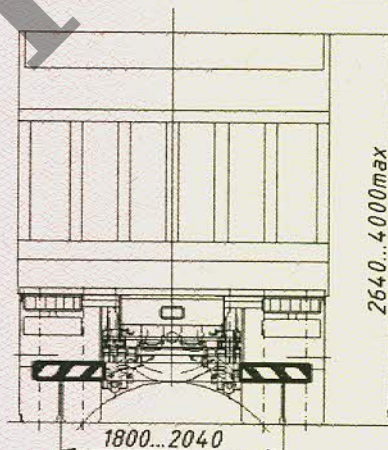
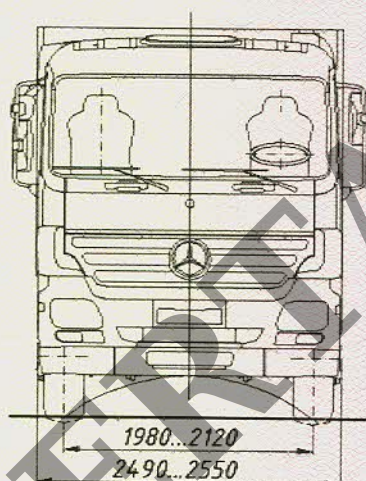
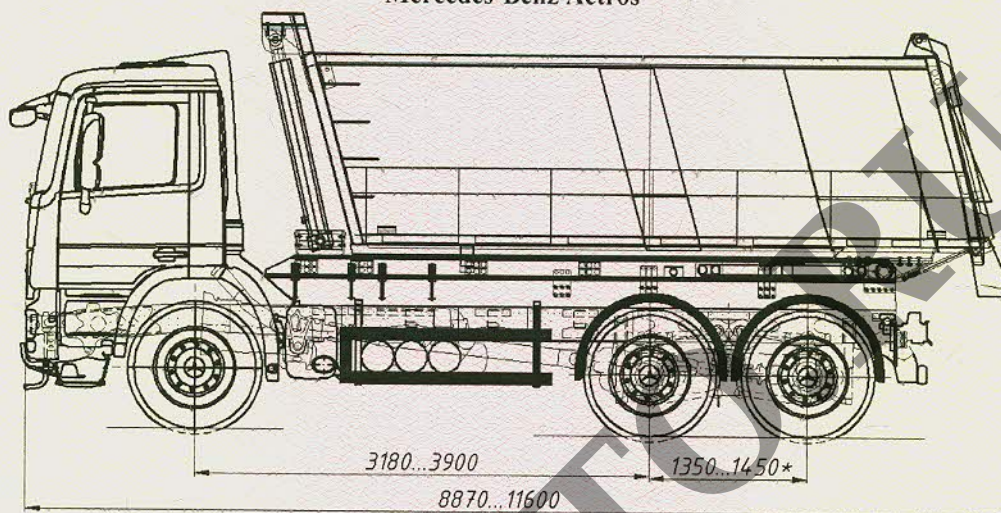

вариант исполнения

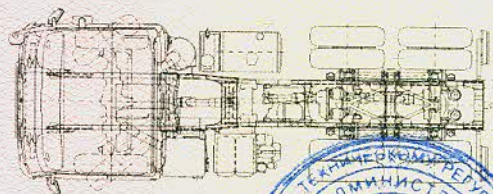
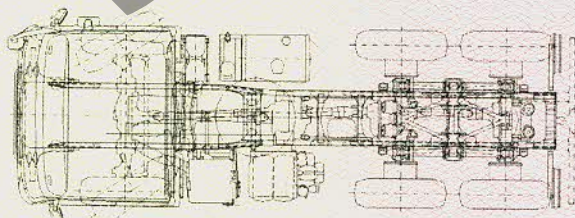

Приложение № 4

ОБЩИЙ ВИД ТРАНСПОРТНОГО СРЕДСТВА
Mercedes-Benz типа Actros модификаций 3348В, 3332В, 3336В, 3341В
коммерческое наименование Mercedes-Benz Actros

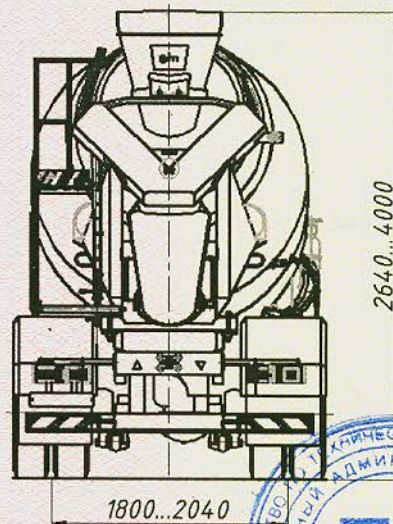
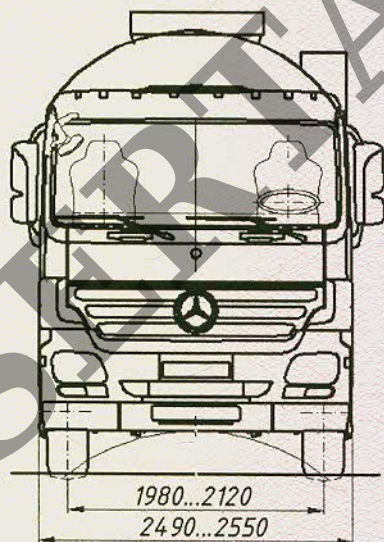
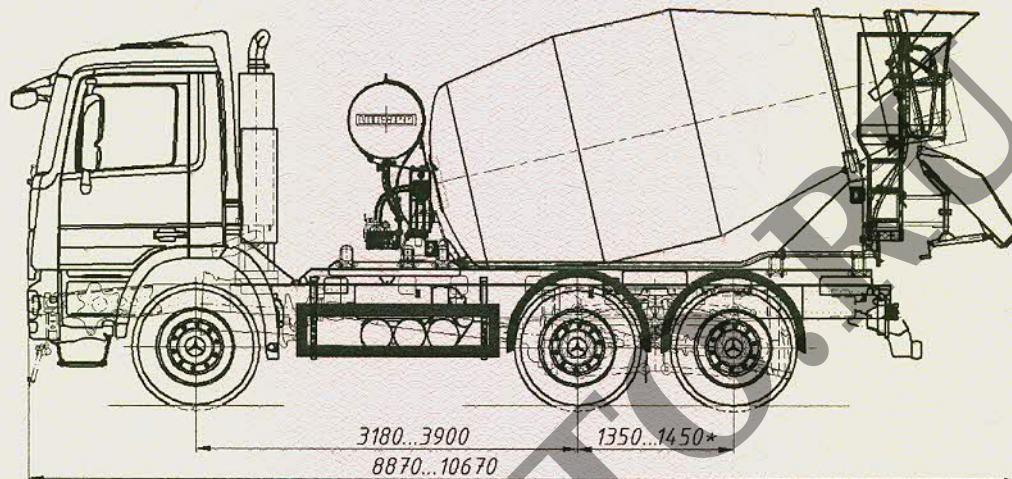

Приложение № 4

ОБЩИЙ ВИД ТРАНСПОРТНОГО СРЕДСТВА

Mercedes-Benz типа Actros модификаций 3348В, 3332В, 3336В, 3341В, 2532, 2532L, 2536, 2536L, 2541, 2541L, 2544, 2544L, 2548, 2548L, 2632, 2632L, 2636, 2636L, 2641, 2641L, 3332, 3332А, 3336, 3336А, 3341, 3341А, 3346, 3346А, 3351, 3360, 3351А, 3355, 2644, 2651, 2632LK, 2641LK, 3332К, 3332АК, 3336К, 3336АК, 3341К, 3341АК, 3346К, 3346АК, 3351К, 3351АК
 коммерческое наименование Mercedes-Benz Actros

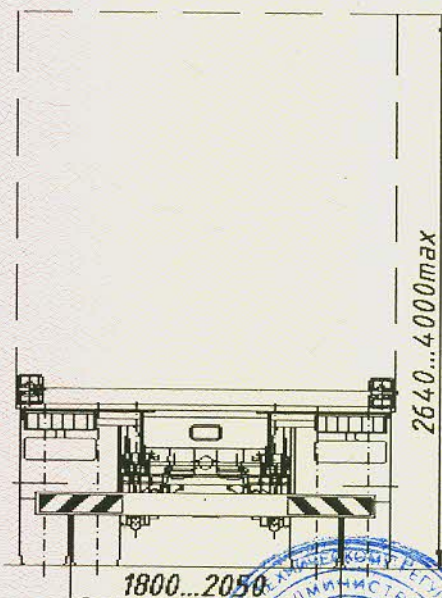
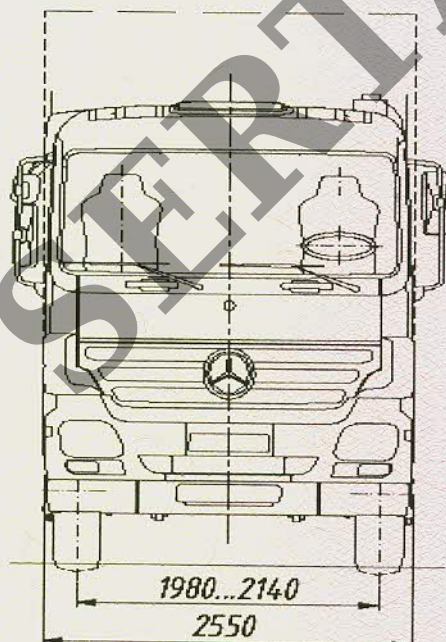
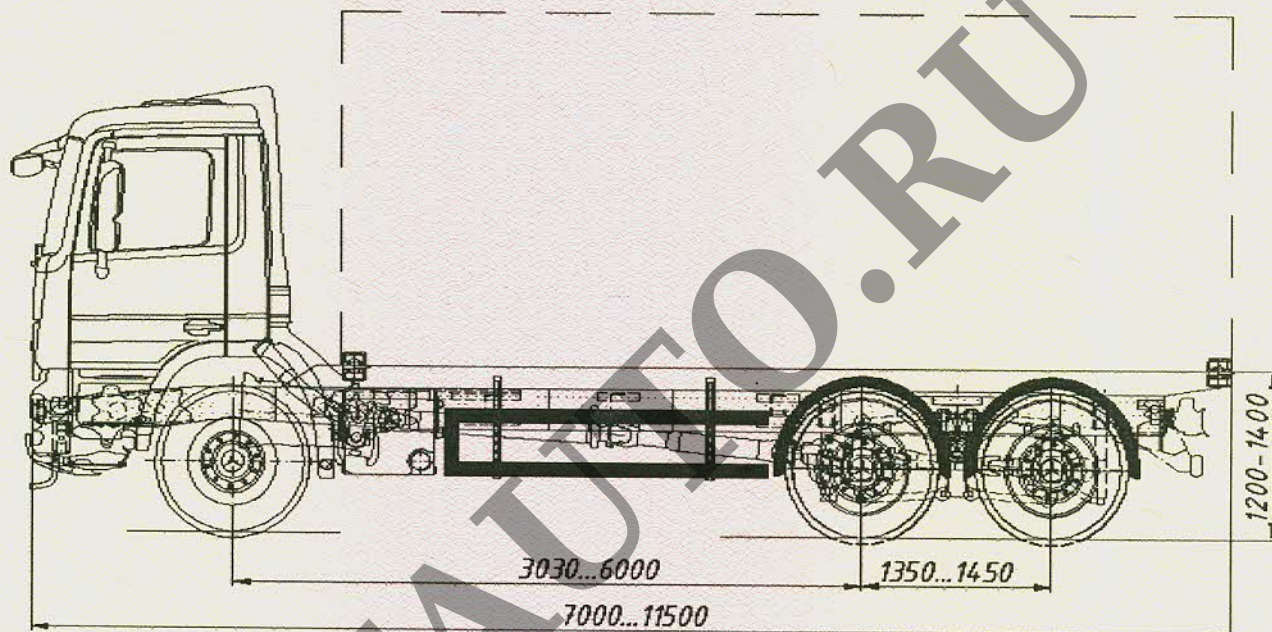

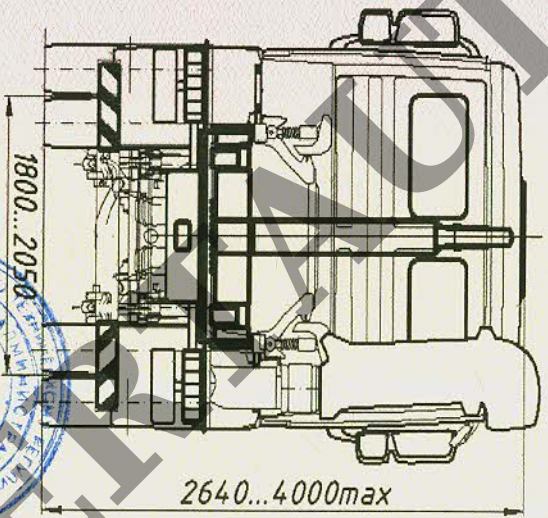
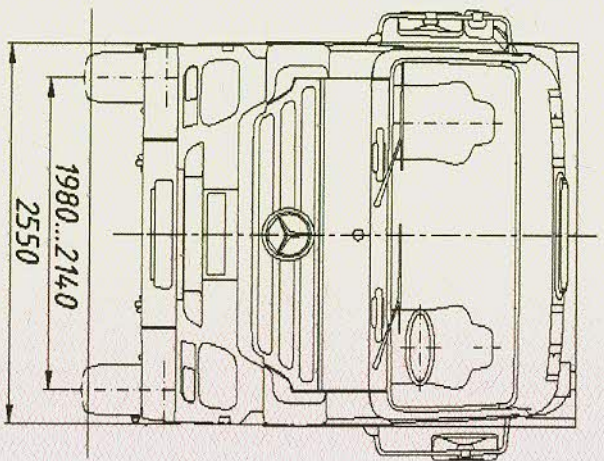
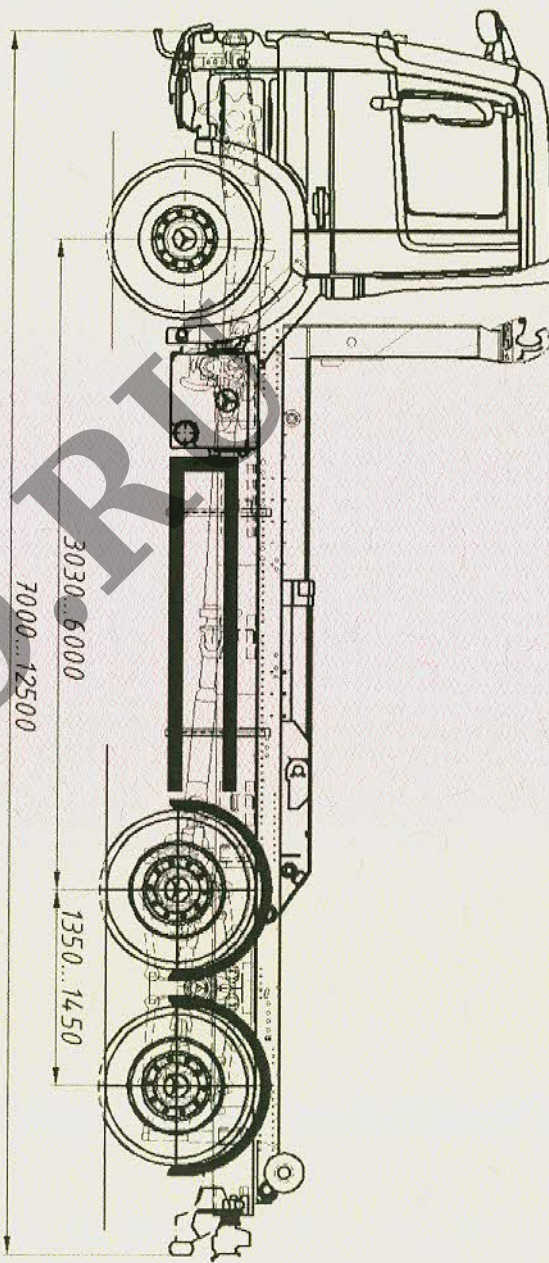

Приложение № 4

ОБЩИЙ ВИД ТРАНСПОРТНОГО СРЕДСТВА

Mercedes-Benz типа Actros модификаций 3348В, 3332В, 3336В, 3341В, 2532, 2532L, 2536, 2536L, 2541, 2541L, 2544, 2544L, 2548, 2548L, 2632, 2632L, 2636, 2636L, 2641, 2641L, 3332, 3332А, 3336, 3336А, 3341, 3341А, 3346, 3346А, 3351, 3360, 3351А, 3355, 2644, 2651, 2632LK, 2641LK, 3332К, 3332АК, 3336К, 3336АК, 3341К, 3341АК, 3346К, 3346АК, 3351К, 3351АК
 коммерческое наименование Mercedes-Benz Actros

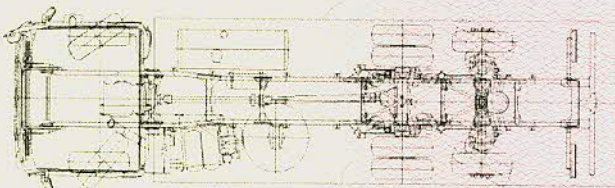
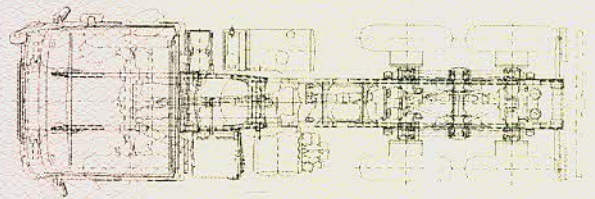
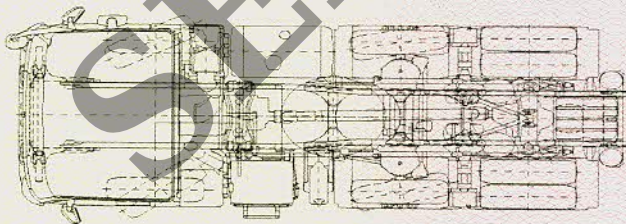
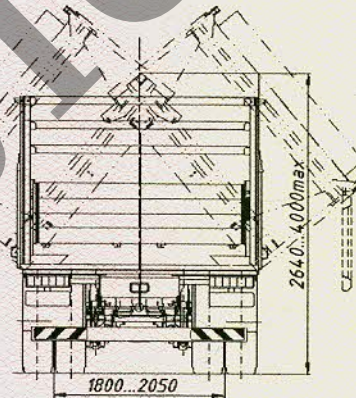
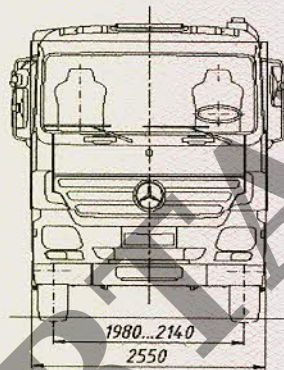
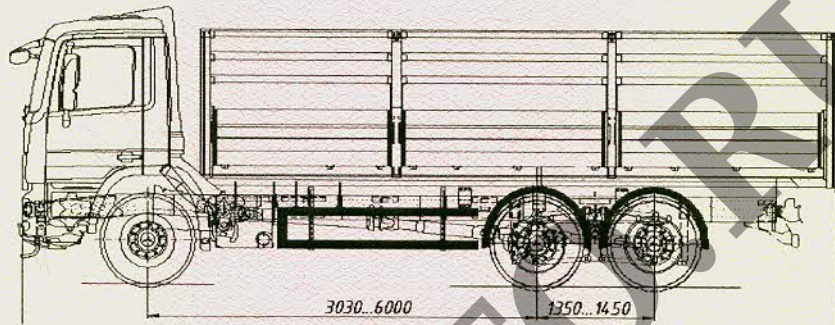

Приложение № 4

ОБЩИЙ ВИД ТРАНСПОРТНОГО СРЕДСТВА

Mercedes-Benz типа Actros модификаций 3348В, 3332В, 3336В, 3341В, 2532, 2532L, 2536, 2536L, 2541, 2541L, 2544, 2544L, 2548, 2548L, 2632, 2632L, 2636, 2636L, 2641, 2641L, 3332, 3332А, 3336, 3336А, 3341, 3341А, 3346, 3346А, 3351, 3360, 3351А, 3355, 2644, 2651, 2632LK, 2641LK, 3332К, 3332АК, 3336К, 3336АК, 3341К, 3341АК, 3346К, 3346АК, 3351К, 3351АК
 коммерческое наименование Mercedes-Benz Actros

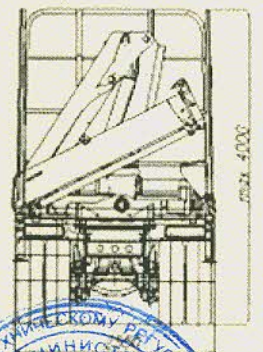
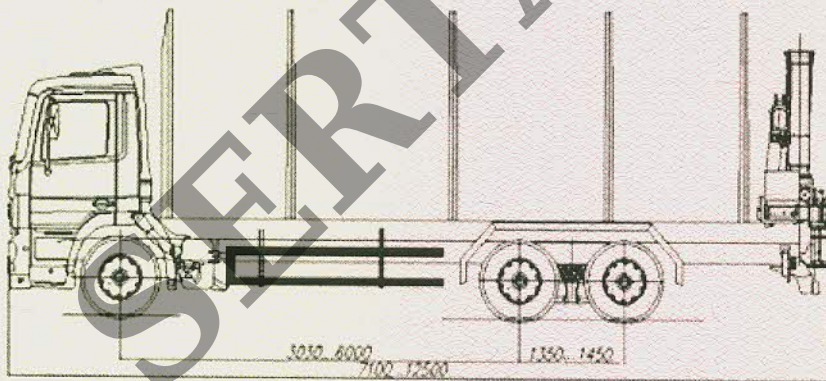
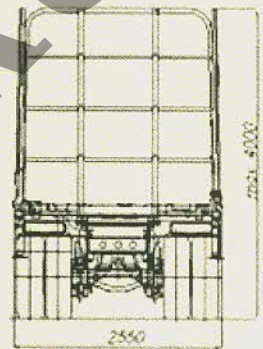
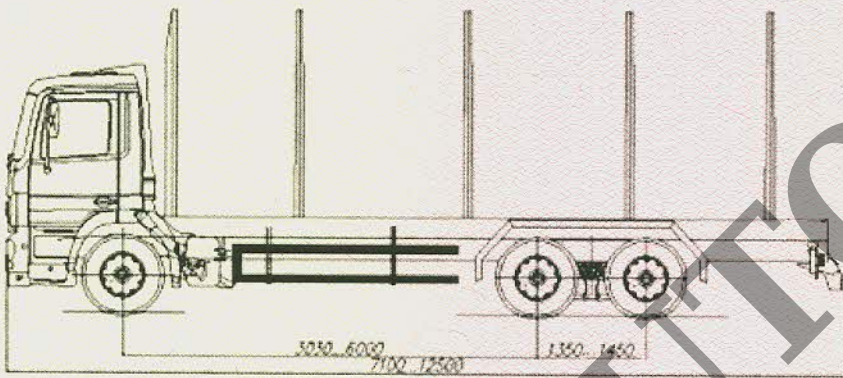

Приложение № 4

ОБЩИЙ ВИД ТРАНСПОРТНОГО СРЕДСТВА

Mercedes-Benz типа Actros модификаций 2532, 2532L, 2536, 2536L, 2541, 2541L, 2544, 2544L, 2548, 2548L, 2632, 2632L, 2636, 2636L, 2641, 2641L, 3332, 3332A, 3336, 3336A, 3341, 3341A, 3346, 3346A, 3351, 3360, 3351A, 3355, 2644, 2651, 2632LK, 2641LK, 3332K, 3332AK, 3336K, 3336AK, 3341K, 3341AK, 3346K, 3346AK, 3351K, 3351AK, 3348B, 3332B, 3336B, 3341B, 2551LS, 2648LS, 2532LS, 2536LS, 2541LS, 2544LS, 2548LS, 2632LS, 2636LS, 2641LS, 2641S, 3332S, 3332AS, 3336S, 3336AS, 3341S, 3341AS, 3346S, 3346AS, 3351S, 3351AS, 3355S, 3355AS, 2432LS, 2436LS, 2441LS, 2444LS, 2446LS, 2448LS, 2644S, 2644LS, 2651LS, 2655LS, 2651S, 2655S, 3360S

коммерческое наименование Mercedes-Benz Actros
планировка кабины с двумя рядами сидений

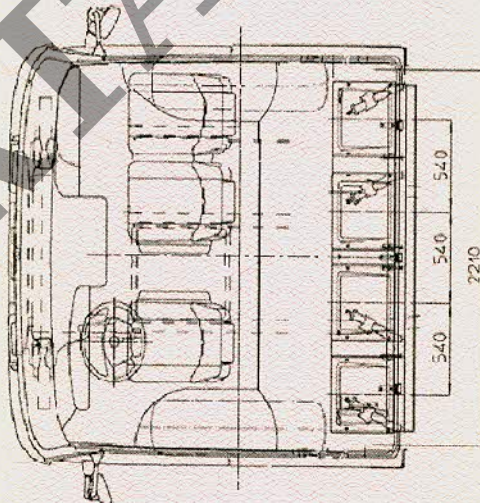
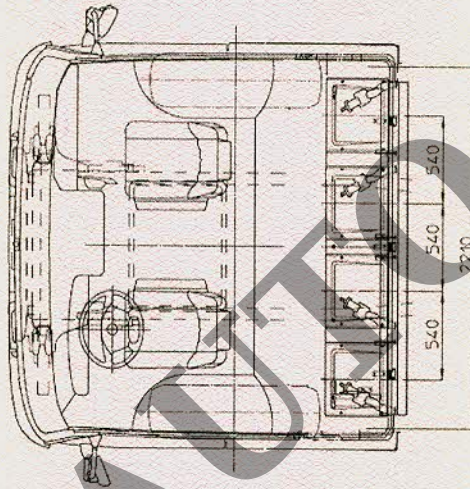

вариант исполнения со специальными предупреждающими огнями

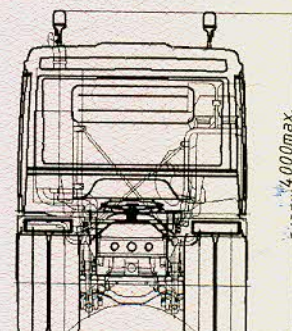
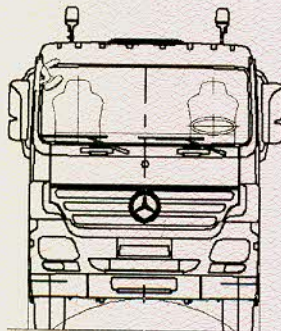

4000max

