

ТАМОЖЕННЫЙ СОЮЗ

ОДОБРЕНИЕ ТИПА ТРАНСПОРТНОГО СРЕДСТВА



Серия RU № 0005576

№ TC RU E-DE.MT02.00505

Срок действия с 24 мая 2016 г. по —

ОРГАН ПО СЕРТИФИКАЦИИ

механических транспортных средств и прицепов, их составных частей и предметов оборудования
“САТР-ФОНД” Межотраслевого Фонда “Сертификация автотранспорта САТР” (ОС “САТР-ФОНД”)
юридический адрес: 125480, г. Москва, ул. Героев Панфиловцев, 24; фактические адреса: 125480,
г. Москва, ул. Героев Панфиловцев, 24; 125438, г. Москва, ул. Автомоторная, 2;
тел.: (495) 454-42-27, (495) 456-62-51, (495) 496-82-44 / факс: (495) 454-72-12, (495) 496-82-44;
электронная почта: mail@satrfond.ru; аттестат аккредитации № РОСС RU.0001.11MT02

ТРАНСПОРТНЫЕ СРЕДСТВА

МАРКА	Mercedes-Benz
КОММЕРЧЕСКОЕ НАИМЕНОВАНИЕ	Mercedes-Benz Zetros
ТИП	Zetros
МОДИФИКАЦИИ	1833A
КАТЕГОРИЯ	N ₃ G
ЭКОЛОГИЧЕСКИЙ КЛАСС	5
ЗАЯВИТЕЛЬ И ЕГО АДРЕС	Общество с ограниченной ответственностью "ДАЙМЛЕР КАМАЗ РУС", ОГРН 1097746596353, юридический и фактический адрес: 423800, Республика Татарстан, г. Набережные Челны, Промышленно-коммунальная зона, Промзона, Производственный проезд, 47, Российская Федерация, телефон +7 (495) 797-53-70, факс +7 (495) 745-26-41, электронная почта: product.management.mbtv@daimler.com
ИЗГОТОВИТЕЛЬ И ЕГО АДРЕС	Daimler AG, DE-70546, Stuttgart, Германия
ПРЕДСТАВИТЕЛЬ ИЗГОТОВИТЕЛЯ И ЕГО АДРЕС	Представитель в Российской Федерации: Общество с ограниченной ответственностью "ДАЙМЛЕР КАМАЗ РУС", ОГРН 1097746596353, юридический и фактический адрес: 423800, Республика Татарстан, г. Набережные Челны, Промышленно-коммунальная зона, Промзона, Производственный проезд, 47, Российская Федерация, телефон +7 (495) 797-53-70, факс +7 (495) 745-26-41, электронная почта: product.management.mbtv@daimler.com Представитель в Республике Беларусь: Общество с ограниченной ответственностью «Автомобильный дом «Энергия ГмбХ», УНН 100364357, ОКПО 14733120, юридический и фактический адрес: 220035, г. Минск, ул. Тимирязева, 68, Республика Беларусь, телефон/факс +7 375 17 309-9999 электронная почта: info@mercedes-benz.by

ПРЕДСТАВИТЕЛЬ ИЗГОТОВИТЕЛЯ И ЕГО АДРЕС (продолжение)	Представитель в Республике Казахстан и Кыргызской Республике: Товарищество с ограниченной ответственностью «Автокапитал», Свидетельство о государственной регистрации № 080240015356, регистрационный № 90673-1910-ТОО (ИУ), юридический и фактический адрес: 050054, г. Алматы, ул. Стасова, 102, Республика Казахстан, телефон +7 727 250 64 24, факс +7 727 250 90 81 электронная почта: info@autokapital.com
СБОРОЧНЫЙ ЗАВОД И ЕГО АДРЕС	Daimler AG, DE-76742, Wörth, Германия
ПОСТАВЩИК СБОРОЧНЫХ КОМПЛЕКТОВ И ЕГО АДРЕС	—

соответствуют требованиям технического регламента Таможенного союза "О безопасности колесных транспортных средств".

Действие данного ОДОБРЕНИЯ ТИПА ТРАНСПОРТНОГО СРЕДСТВА распространяется на партию транспортных средств в количестве 99 (девяносто девять) шт.

Данное ОДОБРЕНИЕ ТИПА ТРАНСПОРТНОГО СРЕДСТВА без приложений недействительно.

Приложение № 1. Общие характеристики транспортного средства

Приложение № 2. Перечень документов, явившихся основанием для оформления ОДОБРЕНИЯ ТИПА ТРАНСПОРТНОГО СРЕДСТВА

Приложение № 3. Описание маркировки транспортного средства

Приложение № 4. Общий вид транспортного средства на одной странице

ДОПОЛНИТЕЛЬНАЯ ИНФОРМАЦИЯ

Данное одобрение типа транспортного средства является распространением одобрения типа транспортного средства № E-DE.MT02.A.00082.P2, выданного до вступления в силу технического регламента Таможенного союза "О безопасности колесных транспортных средств".

В случае превышения параметров, указанных в Приложении № 5 к Техническому регламенту Таможенного союза о безопасности колесных транспортных средств, для передвижения транспортных средств по территории государств – членов Таможенного союза необходимо оформление специального разрешения.

Транспортные средства не предназначены для перевозки опасных грузов.

Руководитель органа по сертификации



Подпись

А.И. Щепкин

инициалы, фамилия

Дата оформления « 24 » мая 2016 г.

ОДОБРЕНИЕ ТИПА ТРАНСПОРТНОГО СРЕДСТВА УТВЕРЖДЕНО.

Внесена запись в реестр за № TC RU E-DE.MT02.00505 от « 24 » мая 2016 г.

Руководитель
(заместитель руководителя)

РОССТАНДАРТА
наименование уполномоченного
органа государственного управления



Подпись

А.В. Кулешов

инициалы, фамилия

ОБЩИЕ ХАРАКТЕРИСТИКИ ТРАНСПОРТНОГО СРЕДСТВА

Колесная формула / ведущие колеса	4×4 / все
Схема компоновки транспортного средства	капотная
Расположение двигателя	переднее продольное
Исполнение грузочного пространства	бортовая платформа с тентом или без него, платформа для навесного оборудования или грузовой фургон
Кабина	двухдверная, одно-, двух- или трехместная
Габаритные размеры, мм	
– длина	7500...9820
– ширина	2450...2550
– высота	2800...4000
База, мм	4800
Колея передних / задних колес, мм	2050...2100 / 2050...2100
Масса транспортного средства в снаряженном состоянии, кг	8400...14550
Технически допустимая максимальная масса транспортного средства, кг	16500...18000
Технически допустимая максимальная масса, приходящаяся на каждую из осей транспортного средства, начиная с передней оси, кг	7500...9000 9000
Технически допустимая максимальная масса автопоезда, кг	30000
Максимальная масса прицепа, кг	
– прицеп без тормозной системы	750
– прицеп с тормозной системой	12000...13500
Двигатель внутреннего сгорания (марка, тип)	Daimler AG, Mercedes-Benz OM 926 LA.V/3 (926.947) четырёхтактный дизель
– количество и расположение цилиндров	6, рядное
– рабочий объем цилиндров, см ³	7201
– степень сжатия	17.5 ± 0.5
– максимальная мощность, кВт (мин ⁻¹) по Правилам ЕЭК ООН № 85	240 (2200)
– максимальный крутящий момент, Н·м (мин ⁻¹)	1300 (1200...1600)
Топливо	дизельное
Система питания (тип)	непосредственное впрыскивание топлива, электронная система регулирования подачи топлива
Блок управления (маркировка)	Temic, MB, OM 926LA.V/3-00 или OM 926LA.V/3-01 или OM 926LA.V/3-02
ТНВД (тип, маркировка)	DTC или Bosch, SE 9401 или SE 9402 или A 028 074 91 02
Форсунки (тип, маркировка)	Bosch, DSLA 160 P 1786, DSLA 160 PV 3 390 305, DSLA 160 PV 3 390 650

Приложение № 1

Нагнетатель воздуха (тип, маркировка)	KKK, 3K Warner или Borg Warner, K 27-926-3 или K 27.2-906-2, K 27.2-906-7, A 926 096 8899, A 926 096 9899
Воздушный фильтр (тип, маркировка)	Mercedes-Benz или Mann & Hummel, A 949 520 00 53, 45 880 92 402 с фильтрующим элементом A 003 094 50 04, A 004 094 61 04
Система выпуска и нейтрализации отработавших газов	глушитель с нейтрализатором
Нейтрализатор (маркировка)	в едином корпусе с глушителем
Глушитель (маркировка)	Mercedes-Benz, SC 2020

Трансмиссия	механическая	гидромеханическая
Сцепление (марка, тип)	GF 395 Kerasinter, сухое, однодисковое	—
Коробка передач (марка, тип)	Mercedes-Benz, G131-9/14.57-1,00, с ручным управлением	Allison 3000 SP P, 3200 P, 3000 SP PR, 3200PR / 3.49- 0.65, автоматическая
— число передач	вперед - 9, назад - 1	вперед - 6, назад - 1
— передаточные числа		
дополнительная передача-	14.573	—
I -	9.478	3.490
II -	6.635	1.860
III -	4.821	1.410
IV -	3.667	1.000
V -	2.585	0.750
VI -	1.810	0.650
VII -	1.315	—
VIII -	1.000	—
3.X. -	13.862	5.030

Раздаточная коробка (тип)	Mercedes-Benz, VG 1700-3W / 1,6, механическая, двухступенчатая
— число передач	2
— передаточные числа	
	высшее - 1.00
	низшее - 1.69

Главная передача (тип)	AL 7 / 56 D(S)-9, HD 7/56 DGS-13, HL 7 / 56DS-13, гипоидная
— передаточное число	5.333 / 7.733 / 4.833 / 6.824

Подвеска

Передняя (описание)	зависимая, рессорная, с телескопическими амортизаторами
Задняя (описание)	зависимая, рессорная, с телескопическими амортизаторами и стабилизатором поперечной устойчивости

Рулевое управление (описание)	Mercedes-Benz, LS 8 или ZS 8 BK с гидроусилителем
— рулевой механизм (тип)	"винт - шариковая гайка - рейка - сектор"

Приложение № 1

Тормозные системы

Рабочая (описание)

пневматическая, двухконтурная, тормозные механизмы всех колес – барабанные, с АБС, с электронным распределителем тормозных сил ALB

Запасная (описание)

каждый контур рабочей тормозной системы

Стояночная (описание)

привод от пружинных энергоаккумуляторов к тормозным механизмам задних или всех колес

Вспомогательная (износостойкая)
(описание)

гидравлический тормоз-замедлитель (только для гидромеханической трансмиссии) или моторный тормоз-замедлитель

Шины

– обозначение размера	14.00 R20		395 / 85 R20
– индекс несущей способности для максимально допустимой нагрузки	164	166	161 или 168
– обозначение категории скорости	G или J	G	G

Оборудование транспортного средства

отопитель, иммобилайзер;
по заказу: кондиционер или климат-контроль, круиз-контроль, система навигации, тахограф, PARKTRONIC, система контроля давления в шинах, индикатор сервисных интервалов, подготовка под установку телефона, дополнительные фары

Руководитель органа по сертификации



подпись

А.И. Щепкин

инициалы, фамилия



**Перечень документов, явившихся основанием для оформления
ОДОБРЕНИЯ ТИПА ТРАНСПОРТНОГО СРЕДСТВА**

Элементы объектов технического регулирования, в отношении которых установлены требования безопасности	Наименование и происхождение документа, подтверждающего соответствие	Номер документа и дата выпуска
1	2	3
Кондиционеры и холодильное оборудование, пункт 12 TP TC 018/2011	Декларация о соответствии, Общество с ограниченной ответственностью "Мерседес-Бенц Траке Восток", Российская Федерация	Д-DE.MT02.B.00709 от 17.12.2014 г. до 17.12.2018 г.
Возможность оснащения аппаратурой спутниковой навигации, пункт 13 TP TC 018/2011	— " —	— " —
Возможность оснащения тахографами, пункт 14 TP TC 018/2011	— " —	— " —
Интерфейс, пункт 15 TP TC 018/2011	— " —	— " —
Световозвращатели, Правила ЕЭК ООН № 3-02	Сообщение, Kraftfahrt-Bundesamt, Germany	E1 48R-04 0800 Ext. 01 от 07.08.2014 г.
Устройства для освещения заднего регистрационного знака, Правила ЕЭК ООН № 4-00	— " —	— " —
Указатели поворота, Правила ЕЭК ООН № 6-01	— " —	— " —
Габаритные огни, сигналы торможения, Правила ЕЭК ООН № 7-02	— " —	— " —
Устойчивость к воздействию внешних источников электромагнитного излучения и электромагнитная совместимость, Правила ЕЭК ООН № 10-03	— " —	E1 10R-03 6733 Ext. 02 от 08.08.2014 г.
Эффективность тормозных систем, Правила ЕЭК ООН № 13-10, Правила ЕЭК ООН № 13-11	— " —	E1 13R-10 5364 Ext. 01 от 11.12.2012 г. E1 13R-11 5222 Ext. 03 от 08.08.2013 г.
Места крепления ремней безопасности, Правила ЕЭК ООН № 14-07	— " —	E1 14R-07 0740 от 14.04.2014 г.
Оснащение транспортных средств удерживающими системами, Правила ЕЭК ООН № 16-06	— " —	E1 16R-06 1609 от 14.04.2014 г.



Приложение № 2

1	2	3
Прочность сидений и их креплений, Правила ЕЭК ООН № 17-08	Сообщение, Kraftfahrt-Bundesamt, Germany	E1 17R-08 0906 от 14.04.2014 г.
Защита транспортного средства от несанкционированного использования, Правила ЕЭК ООН № 18-03	— " —	E1 18R-03 0577 Ext.02 от 05.08.2014 г.
Передние противотуманные фары, Правила ЕЭК ООН № 19-03	— " —	E1 48R-04 0800 Ext. 01 от 07.08.2014 г.
Фонари заднего хода, Правила ЕЭК ООН № 23-00	— " —	— " —
Выбросы, Правила ЕЭК ООН № 24-03	Сертификат соответствия, Орган по сертификации механических транспортных средств и прицепов, их составных частей и предметов оборудования "САТР-ФОНД" Межотраслевого Фонда "Сертификация автотранспорта САТР", РОСС RU.0001.11MT02, Российская Федерация	C-DE.MT02.B.01055 с 19.12.2014 г. по 19.12.2018 г.
Оснащение звуковыми сигнальными приборами, Правила ЕЭК ООН № 28-00	Сообщение, Kraftfahrt-Bundesamt, Germany	E1 28R-00 0603 Ext.02 от 05.08.2014 г.
Защитные свойства кабин, Правила ЕЭК ООН № 29-02	— " —	E1 29R-02 0018 Ext.02 от 13.12.2012 г.
Пожарная безопасность, Правила ЕЭК ООН № 34-02	— " —	E1 34R-02 0145 Ext. 01 от 08.08.2014 г.
Лампы накаливания, Правила ЕЭК ООН № 37-03	— " —	E1 48R-04 0800 Ext. 01 от 07.08.2014 г.
Задние противотуманные огни, Правила ЕЭК ООН № 38-00	— " —	— " —
Механизмы измерения скорости, Правила ЕЭК ООН № 39-00	— " —	E1 39R-00 1166 Ext. 02 от 06.08.2014 г.
Оснащение безопасными стёклами, Правила ЕЭК ООН № 43-00	— " —	E1 43R-00 2073 Ext. 04 от 04.08.2014 г.
Оснащение устройствами непрямого обзора, Правила ЕЭК ООН № 46-03	— " —	E1 46-03 1273 Ext. 03 от 08.08.2014 г.
Оснащение устройствами освещения и световой сигнализации, Правила ЕЭК ООН № 48-04	— " —	E1 48R-04 0800 Ext. 01 от 07.08.2014 г.



Приложение № 2

1	2	3
Выбросы, Правила ЕЭК ООН № 49-05 (уровень выбросов В2, уровень требований в отношении бортовой диагностики, долговечности, контроля NOx-"G", экологический класс 5)	Сертификат соответствия, Орган по сертификации механических транспортных средств и прицепов, их составных частей и предметов оборудования "САТР-ФОНД" Межотраслевого Фонда "Сертификация автотранспорта САТР", РОСС RU.0001.11MT02, Российская Федерация	C-DE.MT02.B.01055 с 19.12.2014 г. по 19.12.2018 г.
Внешний шум, Правила ЕЭК ООН № 51-02	Сообщение, Kraftfahrt-Bundesamt, Germany	E1 51R-02 10708 Ext. 07 от 09.04.2014 г. E1 51R-02 10710 Ext. 08 от 05.08.2014 г.
Оснащение шинами,* Правила ЕЭК ООН № 54-00	Сертификат соответствия, Орган по сертификации пневматических шин и резинотехнических изделий, Ассоциация организаций «Росшина», РОСС RU.0001.11HX12, Российская Федерация	TC RU C-JP.HX12.B.01474 с 01.03.2016 г. по 01.03.2017 г. TC RU C-FR.HX12.B.00124 с 01.04.2014 г. по 01.04.2018 г. TC RU C-FR.HX12.B.00125 с 01.04.2014 г. по 01.04.2018 г.
Оснащение сцепными устройствами, Правила ЕЭК ООН № 55-01	Сообщение, Kraftfahrt-Bundesamt, Germany	E1 55R-01 2227 Ext. 03 от 05.08.2014 г.
Оснащение задними защитными устройствами транспортных средств для перевозки грузов, Правила ЕЭК ООН № 58-02	— " —	E1 58R-02 0017 Ext. 06 от 04.08.2014 г.
Травмобезопасность наружных выступов, Правила ЕЭК ООН № 61-00	— " —	E1 61R-00 0092 Ext. 02 от 25.07.2013 г.
Оснащение боковыми защитными устройствами транспортных средств для перевозки грузов, Правила ЕЭК ООН № 73-01	— " —	E1 73R-01 0035 Ext.03 от 05.08.2014 г.
Рулевое управление, Правила ЕЭК ООН № 79-01	— " —	E1 79R-01 0976 Ext.05 от 06.08.2014 г.
Дневные ходовые огни, Правила ЕЭК ООН № 87-00	— " —	E1 48R-04 0800 Ext. 01 от 07.08.2014 г.
Оснащение устройствами ограничения максимальной скорости, Правила ЕЭК ООН № 89-00	— " —	E1 89R-00 0293 от 05.08.2014 г
Боковые габаритные фонари, Правила ЕЭК ООН № 91-00	— " —	E1 48R-04 0800 Ext. 01 от 07.08.2014 г.

Приложение № 2

1	2	3
Оснащение передними защитными устройствами транспортных средств для перевозки грузов, Правила ЕЭК ООН № 93-00	Сообщение, Kraftfahrt-Bundesamt, Germany	E1 93R-00 0041 Ext.03 от 06.08.2014 г.
Светоотражающая маркировка, Правила ЕЭК ООН № 104-00	— " —	E1 48R-04 0800 Ext. 01 от 07.08.2014 г.
Фары ближнего и дальнего света, Правила ЕЭК ООН № 112-00	— " —	— " —
Уровень шума от качения шин,* Правила ЕЭК ООН № 117-00	Сертификат соответствия, Орган по сертификации пневматических шин и резинотехнических изделий, Ассоциация организаций «Росшина», РОСС RU.0001.11HX12, Российская Федерация	TC RU C-JP.HX12.B.01474 с 01.03.2016 г. по 01.03.2017 г. TC RU C-FR.HX12.B.00124 с 01.04.2014 г. по 01.04.2018 г. TC RU C-FR.HX12.B.00125 с 01.04.2014 г. по 01.04.2018 г.
Органы управления транспортных средств - идентификация, Правила ЕЭК ООН № 121-00	Сообщение, Kraftfahrt-Bundesamt, Germany	E1 121R-00 0375 от 03.05.2013 г.
Системы отопления, Правила ЕЭК ООН № 122-00	— " —	E1 122R-00 0412 от 24.04.2013 г.
Внутренний шум, пункт 2 приложения № 3 к ТР ТС 018/2011	Одобрение типа, Орган по сертификации механических транспортных средств и прицепов, их составных частей и предметов оборудования "САТР-ФОНД" Межотраслевого Фонда "Сертификация автотранспорта САТР", РОСС RU.0001.11MT02, Российская Федерация	E-RU.MT02.A.00082.P2 с 29.12.2014 г.
Содержание вредных (загрязняющих) веществ в воздухе обитаемого помещения транспортного средства, пункт 3 приложения № 3 к ТР ТС 018/2011	— " —	— " —
Устойчивость, пункт 4 приложения № 3 к ТР ТС 018/2011	— " —	— " —
Передняя обзорность, пункт 5 приложения № 3 к ТР ТС 018/2011	— " —	— " —



Приложение № 2

1	2	3
Вентиляция, отопление и кондиционирование, пункт 6 приложения № 3 к ТР ТС 018/2011	Одобрение типа, Орган по сертификации механических транспортных средств и прицепов, их составных частей и предметов оборудования "САТР-ФОНД" Межотраслевого Фонда "Сертификация автотранспорта САТР", РОСС RU.0001.11MT02, Российская Федерация	E-RU.MT02.A.00078.P2 с 29.12.2014 г.
Габаритные и весовые ограничения, действующие в отношении транспортных средств, пункт 14 приложения № 3, к ТР ТС 018/2011 приложение № 5 к ТР ТС 018/2011	— " —	— " —
Маркировка и возможность идентификации, приложение № 7 к ТР ТС 018/2011	Декларация о соответствии, Общество с ограниченной ответственностью "Мерседес-Бенц Тракс Восток", Российская Федерация	Д-DE.MT02.B.00709 от 17.12.2014 г. до 17.12.2018 г.

* Допускается установка шин, соответствующих критериям размерности, минимально допустимого индекса нагрузки, минимальной скоростной категории и имеющих отличные от указанных подтверждающие соответствие документы, при наличии на шинах маркировки по Правилам ЕЭК ООН № 54, а также по Правилам ООН ЕЭК № 117 при условии предоставления в орган по сертификации информации об указанной маркировке.

Руководитель органа по сертификации



Подпись



А.И. Щепкин

Инициалы, фамилия

ОПИСАНИЕ МАРКИРОВКИ ТРАНСПОРТНОГО СРЕДСТВА

1. Место расположения и форма единого знака обращения продукции на рынке государств-членов Таможенного союза:
рядом с табличкой изготовителя или на табличке изготовителя;
единый знак обращения продукции на рынке государств-членов Таможенного союза выполнен в соответствии с Решением Комиссии Таможенного союза от 15 июля 2011 г. № 711.
2. Место расположения таблички изготовителя:
На передней поверхности задней стойки кабины, в дверном проеме или на передней поверхности основания сидения, с правой стороны.
3. Место расположения идентификационного номера:
 - 3.1. На табличке изготовителя
 - 3.2. На наружной поверхности лонжерона рамы вблизи переднего моста, с правой стороны (VIN может наноситься в две строки).
4. Структура и содержание идентификационного номера (номеров) транспортных средств:

1	2	3	4	5	6	7	8	9	10	11	12	13	14	15	16	17
W	D	B	9	4	9	?	1	?	1	?	?	?	?	?	?	?

- поз. 1 - 3: Международный идентификационный код изготовителя (WMI):
WDB – Daimler AG, Германия.
- поз. 4 - 6: Обозначение семейства транспортных средств:
949 – Mercedes-Benz Zetros.
- поз. 7 - 9: Обозначение колесной формулы, колесной базы и полной массы, где:
- поз. 8: Обозначение колесной формулы: **1** - 4 x 4.
- поз. 10: Обозначение типа рулевого привода: **1** - левостороннее рулевое управление.
- поз. 11: Обозначение сборочного завода.
- поз. 12 - 17: Производственный номер транспортного средства.

Руководитель органа по сертификации



подпись



А.И. Щепкин

инициалы, фамилия

к одобрению типа транспортного средства № TC RU E-DE.MT02.00505

ОБЩИЙ ВИД ТРАНСПОРТНОГО СРЕДСТВА
Mercedes-Benz типа Zetros модификации 1833A
коммерческое наименование Mercedes-Benz Zetros

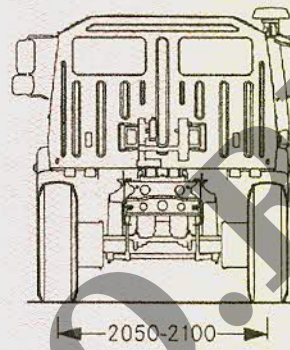
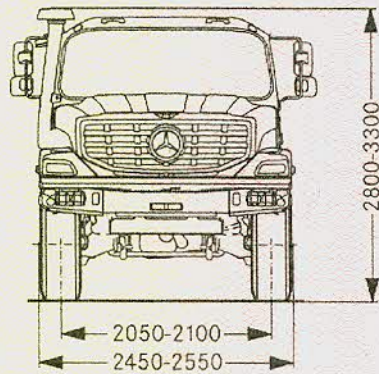

платформа с тентом (по заказу) или фургон

