

# ТАМОЖЕННЫЙ СОЮЗ

## ОДОБРЕНИЕ ТИПА ТРАНСПОРТНОГО СРЕДСТВА



Серия RU № 0005599

№ TC RU E-DE.MT02.00335.P1

Срок действия с 03 июня 2016 г. по 31 декабря 2017 г.

### ОРГАН ПО СЕРТИФИКАЦИИ

механических транспортных средств и прицепов, их составных частей и предметов оборудования  
 "САТР-ФОНД" Межотраслевого Фонда "Сертификация автотранспорта САТР" (ОС "САТР-ФОНД")  
 юридический адрес: 125480, г. Москва, ул. Героев Панфиловцев, 24; фактические адреса: 125480,  
 г. Москва, ул. Героев Панфиловцев, 24; 125438, г. Москва, ул. Автомоторная, 2;  
 тел.: (495) 454-42-27, (495) 456-62-51, (495) 496-82-44 / факс: (495) 454-72-12, (495) 496-82-44;  
 электронная почта: mail@satrfond.ru; аттестат аккредитации № РОСС RU.0001.11MT02

### ТРАНСПОРТНЫЕ СРЕДСТВА

МАРКА	Mercedes-Benz
КОММЕРЧЕСКОЕ НАИМЕНОВАНИЕ	Mercedes-Benz Actros
ТИП	Actros
МОДИФИКАЦИИ	2532, 2532L, 2536, 2536L, 2541, 2541L, 2544, 2544L, 2548, 2548L, 2632, 2632L, 2636, 2636L, 2641, 2641L, 3332, 3332A, 3336, 3336A, 3341, 3341A, 3346, 3346A, 3351, 3360, 3351A, 3355, 2644, 2651, 2632LK, 2641LK, 3332K, 3332AK, 3336K, 3336AK, 3341K, 3341AK, 3346K, 3346AK, 3351K, 3351AK, 3348B, 3332B, 3336B, 3341B, 2551LS, 2648LS, 2532LS, 2536LS, 2541LS, 2544LS, 2548LS, 2632LS, 2636LS, 2641LS, 2641S, 3332S, 3332AS, 3336S, 3336AS, 3341S, 3341AS, 3346S, 3346AS, 3351S, 3351AS, 3355S, 3355AS, 2432LS, 2436LS, 2441LS, 2444LS, 2446LS, 2448LS, 2644S, 2644LS, 2651LS, 2655LS, 2651S, 2655S, 3360S
КАТЕГОРИЯ	N <sub>3</sub> , N <sub>3</sub> G
ЭКОЛОГИЧЕСКИЙ КЛАСС	4
ЗАЯВИТЕЛЬ И ЕГО АДРЕС	Общество с ограниченной ответственностью "ДАЙМЛЕР КАМАЗ РУС", ОГРН 1097746596353, юридический и фактический адрес: 423800, Республика Татарстан, г. Набережные Челны, Промышленно-коммунальная зона, Промзона, Производственный проезд, 47, Российская Федерация, телефон+7 (495) 797-53-70, факс +7 (495) 745-26-41, электронная почта: product.management.mbtv@daimler.com
ИЗГОТОВИТЕЛЬ И ЕГО АДРЕС	Daimler AG, юридический и фактический адрес DE-70546, Stuttgart, Германия
ПРЕДСТАВИТЕЛЬ ИЗГОТОВИТЕЛЯ И ЕГО АДРЕС	Представитель в Российской Федерации: Общество с ограниченной ответственностью "ДАЙМЛЕР КАМАЗ РУС", ОГРН 1097746596353, юридический и фактический адрес: 423800, Республика Татарстан, г. Набережные Челны, Промышленно-коммунальная зона, Промзона, Производственный проезд, 47, Российская Федерация, телефон+7 (495) 797-53-70, факс +7 (495) 745-26-41, электронная почта: product.management.mbtv@daimler.com





<p>ПРЕДСТАВИТЕЛЬ ИЗГОТОВИТЕЛЯ И ЕГО АДРЕС (продолжение)</p>	<p>Представитель в Республике Беларусь: Общество с ограниченной ответственностью «Автомобильный дом «Энергия ГмбХ», УНН 100364357, ОКПО 14733120, юридический и фактический адрес: 220035, г. Минск, ул. Тимирязева, 68, Республика Беларусь, телефон/факс + 7 375 17 309-9999 электронная почта: info@mercedes-benz.by</p> <p>Представитель в Республике Казахстан и Кыргызской Республике: Товарищество с ограниченной ответственностью «Автокапитал», свидетельство о государственной регистрации № 080240015356, регистрационный № 90673-1910-ТОО (ИУ), юридический и фактический адрес: 050054, г. Алматы, ул. Стасова, 102, Республика Казахстан, телефон +7 727 250 64 24, факс +7 727 250 90 81 электронная почта: info@autokapital.com</p>
<p>СБОРОЧНЫЙ ЗАВОД И ЕГО АДРЕС</p>	<p>Daimler AG, DE-76742, Wörth am Rhein, Германия</p>
<p>ПОСТАВЩИК СБОРОЧНЫХ КОМПЛЕКТОВ И ЕГО АДРЕС</p>	<p>—</p>

соответствуют требованиям технического регламента Таможенного союза "О безопасности колесных транспортных средств".

Действие данного ОДОБРЕНИЯ ТИПА ТРАНСПОРТНОГО СРЕДСТВА распространяется на серийно выпускаемую продукцию.

Данное ОДОБРЕНИЕ ТИПА ТРАНСПОРТНОГО СРЕДСТВА без приложений недействительно.

Приложение № 1. Общие характеристики транспортного средства

Приложение № 2. Перечень документов, явившихся основанием для оформления ОДОБРЕНИЯ ТИПА ТРАНСПОРТНОГО СРЕДСТВА

Приложение № 3. Описание маркировки транспортного средства

Приложение № 4. Общий вид транспортного средства на шести страницах

### ДОПОЛНИТЕЛЬНАЯ ИНФОРМАЦИЯ

В случае превышения параметров, указанных в пунктах 2.1 и 2.2 Приложения № 5 к Техническому регламенту Таможенного союза о безопасности колесных транспортных средств, для передвижения транспортных средств по территории государств – членов Таможенного союза необходимо оформление специального разрешения.

Транспортные средства 2532, 2532L, 2536, 2536L, 2541, 2541L, 2544, 2544L, 2548, 2548L, 2632, 2632L, 2636, 2636L, 2641, 2641L, 3332, 3332A, 3336, 3336A, 3341, 3341A, 3346, 3346A, 3351, 3360, 3351A, 3355, 2644, 2651 с изотермическими фургонами предназначены для перевозки продуктов питания.

Руководитель органа по сертификации



подпись

А.И. Щепкин

инициалы, фамилия

Дата оформления « 03 » июня 2016 г.

**ОДОБРЕНИЕ ТИПА ТРАНСПОРТНОГО СРЕДСТВА УТВЕРЖДЕНО.**

Внесена запись в реестр за № TC RU E-DE.MT02.00335.P1 от « 03 » июня 2016 г.

Руководитель

(заместитель руководителя)

РОССТАНДАРТА

наименование уполномоченного  
органа государственного управления

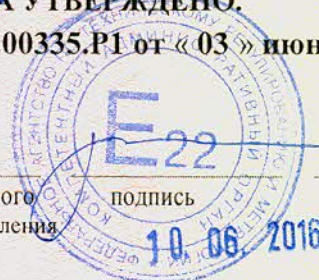

подпись

А.В. Кулешов

инициалы, фамилия



к одобрению типа транспортного средства № TC RU E-DE.MT02.00335.P1

## ОБЩИЕ ХАРАКТЕРИСТИКИ ТРАНСПОРТНОГО СРЕДСТВА

Колесная формула / ведущие колеса	6 x 2 / средние или задние; 6 x 4 / средние и задние; 6 x 6 / все (только мод. ...AK, ...AS, ...A)			
Схема компоновки транспортного средства	кабина над двигателем			
Расположение двигателя	переднее продольное			
Для модификаций:	3348B, 3332B, 3336B, 3341B	2532, 2532L, 2536, 2536L, 2541, 2541L, 2544, 2544L, 2548, 2548L, 2632, 2632L, 2636, 2636L, 2641, 2641L, 3332, 3332A, 3336, 3336A, 3341, 3341A, 3346, 3346A, 3351, 3360, 3351A, 3355, 2644, 2651	2632LK, 2641LK, 3332K, 3332AK, 3336K, 3336AK, 3341K, 3341AK, 3346K, 3346AK, 3351K, 3351AK	2551LS, 2648LS, 2532LS, 2536LS, 2541LS, 2544LS, 2548LS, 2632LS, 2636LS, 2641LS, 2641S, 3332S, 3332AS, 3336S, 3336AS, 3341S, 3341AS, 3346S, 3346AS, 3351S, 3351AS, 3355S, 3355AS, 2432LS, 2436LS, 2441LS, 2444LS, 2446LS, 2448LS, 2644S, 2644LS, 2651LS, 2655LS, 2651S, 2655S, 3360S
Исполнение грузозачного пространства	бетоносмеситель	бортовая платформа с тентом или без него, грузовой фургон с гидробортом или без него, фургон изотермический с гидробортом или без него, фургон изотермический с холодильной установкой (рефрижератор) с гидробортом или без него	самосвальная платформа	седельно-сцепное устройство
Назначение	перевозка продуктов питания (для изотермических фургонов); перевозка сыпучих и навалочных грузов (для автосамосвалов); буксирование полуприцепов, в том числе перевозящих опасные грузы (для седельных тягачей); погрузка/разгрузка грузов и их перевозка (для транспортных средств с грузоподъемным бортом), перевозка бетона (для бетоносмесителей)			
Кабина	двухдверная, цельнометаллическая, одно...семиместная; типа: S - короткая, M - средняя, с одним спальным местом или без него; L - длинная с одним или двумя спальными местами, с низкой, нормальной или высокой крышей, LN - длинная, высокая, высокорасположенная, с одним или двумя спальными местами			
Габаритные размеры, мм				
длина	8870...10670	8400...12000	8870...11600	6817...8440
ширина	2490...2550	2490...2600	2490...2550	2490...2550
— высота	2640...4000			





## Приложение № 1

для модификаций:	2632, 2636, 2641, 2644, 2651	3332, 3336, 3332A, 3336A, 3341, 3346, 3341A, 3346A, 3351, 3355, 3351A, 3360	3341K, 3332K, 3336K, 3346K, 3351K, 3332B, 3336B, 3341B, 3348B, 2632LK, 2641LK
База, мм	4080...4200+1350...1450* 4380...4500+1350...1450* 4980...5100+1350...1450*	4080...4200+1350...1450* (кроме 3360) 4380...4500+1350...1450*	3180...3300+1350...1450* 3480...3600+1350...1450* (кроме 3351K) 3780...3900+1350...1450*
для модификаций	3332AK, 3341AK, 3346AK, 3336AK, 3351AK	2632L, 2636L, 2641L	3351S, 3332S, 3336S, 3341S, 3346S, 3355S, 3360S, 2632LS, 2636LS, 2641LS, 2644LS, 2641S, 2644S, 2648LS, 2651LS, 2655LS, 2651S, 2655S
База, мм	3480..3600+1350..1450* 3780..3900+1350..1450*	4080..4200+1350..1450* 4380..4500+1350..1450* 4680..4800+1350..1450*	3180..3300+1350..1450* 3780..3900+1350..1450* 3480..3600+1350..1450* 3780..3900+1350..1450*
для модификаций	2532, 2536, 2541, 2544, 2548	2532LS, 2536LS, 2541LS, 2544LS, 2551LS, 2548LS***	2532L, 2536L***
База, мм	4380...4500+1350...1450* 4680...4800+1350...1450*	2430...2550+1350...1450*	3030...3150+1350...1450* 3330...3450+1350...1450* 3630...3750+1350...1450* 3930...4050+1350...1450*
для модификаций	2432LS, 2436LS, 2441LS, 2444LS, 2446LS, 2448LS, 2551LS	2532L, 2536L, 2541L, 2544L, 2548L	2532L, 2536L, 2541L, 2544L, 2548L**
База, мм	2770...2890+1350...1450* или 2770...2890+1010 – кроме 2551LS	3780...3900+1350...1450* 4180...4200+1350...1450* 4380...4500+1350...1450* 4680...4800+1350...1450* 4980...5100+1350...1450* 5280...5400+1350...1450* 5880...6000+1350...1450*	4380...4500+1350...1450* 4680...4800+1350...1450* 4980...5100+1350...1450* 5880...6000+1350...1450*
Для модификаций:	2532L**, 2536L**, 2541L**, 2544L**, 2548L**	2532, 2536, 2541, 2544, 2548	2632LK, 2641LK, 3332K, 3336K, 3341K, 3346K, 3351K, 3332AK, 3336AK, 3341AK, 3346AK, 3351AK
Коля передних / задних колес, мм	1980...2140 / 1800...2050	1980...2120 / 1800...2040	
Масса транспортного средства в снаряженном состоянии, кг	9220...13785	9510...15000	11790...18000
Технически допустимая максимальная масса транспортного средства, кг	23000...28000	25000...28000	25000...40000

\* - для шин увеличенного диаметра (например, 12.00R24, 14.00R20, 16.00R20)

\*\* - для мод. с низкой рамой

\*\*\* - для мод. с четырьмя управляемыми колесами



## Приложение № 1

Для модификаций:	2532L**, 2536L**, 2541L**, 2544L**, 2548L**	2532, 2536, 2541, 2544, 2548	2632LK, 2641LK, 3332K, 3336K, 3341K, 3346K, 3351K, 3332AK, 3336AK, 3341AK, 3346AK, 3351AK	3332S, 3336S, 3341S, 3346S, 3351S, 3355S, 3332AS, 3341AS, 3336AS, 3346AS, 3351AS, 3355AS, 3360S
Технически допустимая максимальная масса, приходящаяся на каждую из осей транспортного средства, начиная с передней оси, кг				
– на первую ось	6300...9000	6300...9000		6300...9000
– на вторую ось	7100...13000	9500...13000		9000...16000
– на третью ось	6300...11500	7100...13000		9000...16000
Технически допустимая максимальная масса автопоезда, кг			44000...70000****	
Максимальная масса прицепа/полуприцепа, кг				
– прицеп без тормозной системы			750	
– прицеп с тормозной системой	18300...45000	17000...45000	4000...45000	4000...45000
– полуприцеп с тормозной системой		буксировка не предусмотрена		4000...45000
Технически допустимая максимальная нагрузка на опорно-сцепное устройство, даН				12000...36000****
Для модификаций:	2432LS, 2436LS, 2441LS, 2444LS, 2446LS, 2448LS, 2532LS, 2536LS, 2541LS, 2544LS, 2548LS, 2551LS	2632LS, 2636LS, 2641LS, 2641S, 2644S, 2644LS, 2648LS, 2651S, 2651LS, 2655S, 2655LS	2632, 2632L, 2636L, 2636, 2641L, 2641, 2644, 2651	2532L, 2536L***
Коля передних / задних колес, мм	2010...2140 / 1800...2050	1980...2120 / 1800...2040	2010...2120 / 1800...2040	1980...2140 / 1800...2050
Масса транспортного средства в снаряженном состоянии, кг	7655...14880	7850...14800	9775...13700	8575...13750
Технически допустимая максимальная масса транспортного средства, кг	22300...27500		25000...33000	24000...28000
Технически допустимая максимальная масса, приходящаяся на каждую из осей транспортного средства, начиная с передней оси, кг				
– на первую ось	6300...9000		6300...9000	6300...9000
– на вторую ось	4300...10500		9500...13000	10000...12000
– на третью ось	10000...12000		9500...13000	6300...8800

\*\* - для мод. с низкой рамой

\*\*\* - для мод. с четырьмя управляемыми колесами

\*\*\*\* - устанавливается изготовителем в зависимости от комплектации транспортного средства



Одобрение типа транспортного средства № TC RU E-DE.MT02.00335.P1

Стр. 6

## Приложение № 1

Для модификаций:	2432LS, 2436LS, 2441LS, 2444LS, 2446LS, 2448LS, 2532LS, 2536LS, 2541LS, 2544LS, 2548LS, 2551LS	2632LS, 2636LS, 2641LS, 2641S, 2644S, 2644LS, 2648LS, 2651S, 2651LS, 2655S, 2655LS	2632, 2632L, 2636L, 2636, 2641L, 2641, 2644, 2651	2532L, 2536L***
Технически допустимая максимальная масса автопоезда, кг	44000...70000****			
Максимальная масса прицепа/полуприцепа, кг				
– прицеп без тормозной системы	750			
– прицеп с тормозной системой	буксировка не предусмотрена		11000...45000	16000...20000
– полуприцеп с тормозной системой	17000...21700	11000...45000	буксировка не предусмотрена	
Технически допустимая максимальная нагрузка на опорно-сцепное устройство, даН	12000...36000****		–	

Для модификаций:	3332B, 3336B, 3341B, 3348B	2532L, 2536L, 2541L, 2544L, 2548L	3332, 3336, 3341, 3346, 3351, 3355, 3360	3332A, 3336A, 3341A, 3346A, 3351A
Коля передних / задних колес, мм	1980...2120 / 1800...2040	2010...2140 / 1800...2050	1980...2120 / 1800...2040	1980...2120 / 1800...2040
Масса транспортного средства в снаряженном состоянии, кг	11000...16500	8500...13765	9760...16000	10975...16000
Технически допустимая максимальная масса транспортного средства, кг	25000...40000	24000...28000	25000...40000	25000...40000
Технически допустимая максимальная масса, приходящаяся на каждую из осей транспортного средства, начиная с передней оси, кг				
– на первую ось	6300...9000	6300...9000	6300...9000	6300...9000
– на вторую ось	9500...16000	10000...12000	9500...16000	9000...16000
– на третью ось	9500...16000	6300...9500	9500...16000	9000...16000
Технически допустимая максимальная масса автопоезда, кг	44000...70000****			
Максимальная масса прицепа, кг				
– прицеп без тормозной системы	750			
– прицеп с тормозной системой	буксировка не предусмотрена	16000...45000	4000...45000	

\*\*\* - для мод. с четырьмя управляемыми колесами

\*\*\*\* - устанавливается изготовителем в зависимости от комплектации транспортного средства





## Приложение № 1

Для модификаций:	3332, 3332K, 3332A, 3332AK, 3332S, 3332AS, 3332B, 2532L, 2532LS, 2632, 2632L, 2632LS, 2632LK, 2532, 2432LS	3336, 3336A, 3336K, 3336AK, 3336S, 3336AS, 3336B, 2536, 2536L, 2536LS, 2636, 2636L, 2636LS, 2436LS	3341, 3341A, 3341K, 3341AK, 3341S, 3341AS, 2541, 2541L, 2541LS, 2641, 2641L, 2641LS, 2641S, 2441LS, 2641LK, 3341B
Двигатель внутреннего сгорания (марка, тип)	Daimler AG, Mercedes – Benz		
	OM501 LA IV/1	OM501 LA IV/2	OM501 LA IV/3
	541.970 541.971	541.972 541.973	541.974 541.975
	четырёхтактный дизель		
– количество и расположение цилиндров	6, V-образное		
– рабочий объем цилиндров, см <sup>3</sup>	11946		
– степень сжатия	18.5±0.5		
– максимальная мощность, кВт (мин <sup>-1</sup> ) по Правилам ЕЭК ООН № 85	235 (1800)	265 (1800)	300 (1800)
– максимальный крутящий момент, Н·м (мин <sup>-1</sup> )	1650 (1080)	1850 (1080)	2000 (1080)
Топливо	дизельное		
Система питания (тип)	непосредственное впрыскивание топлива, электронная система регулирования подачи топлива		
Блок управления (маркировка)	OM501 LA IV/1-00, OM501 LA IV/1-01, OM501 LA IV/1-02, OM501 LA IV/1-03, OM501 LA IV/1-04, OM501 LA IV/1-05	OM501 LA IV/2-00, OM501 LA IV/2-01, OM501 LA IV/2-02, OM501 LA IV/2-03, OM501 LA IV/2-04, OM501 LA IV/2-05	OM501 LA IV/3-00, OM501 LA IV/3-01, OM501 LA IV/3-02, OM501 LA IV/3-03, OM501 LA IV/3-04, OM501 LA IV/3-05
ТНВД (тип, маркировка)	DTC или Bosch, SE 5000		
Форсунки (тип, маркировка)	Bosch, DLLA 154 P 1538 или DLLA 154 P 1538+, DLLA 154PV3 199 836		
Нагнетатель воздуха (тип, маркировка)	Borg Warner Turbo Systems, K31-501-5 или Schwitzer, S400 S-016 или Garrett GT45-501-1		
Воздушный фильтр (тип, маркировка)	Mercedes-Benz или Mann & Hummel или Knecht A 018 094 21 02, A 018 094 22 02, A 018 094 63 02, A 018 094 87 02, A 018 094 85 02, A 018 094 77 02, A 018 094 86 02, A 018 094 78 02, A 018 094 70 02, A 018 094 29 02, A 018 094 76 02, A 017 094 40 02, A 017 094 48 02, A 017 094 49 02, A 017 094 53 02, A 018 094 64 02 с бумажным элементом		
Система выпуска и нейтрализации отработавших газов	один глушитель и нейтрализатор в едином корпусе с глушителем		
Нейтрализаторы (маркировка)	система селективного каталитического восстановления (SCR)		
I- ступень	Mercedes-Benz, SCR		
Глушители (маркировка)	Mercedes-Benz,		
I- ступень	A 000 490 20 14, A 001 490 01 14, A 000 490 23 14, A 001 490 02 14, A 000 490 45 14, A 001 490 03 14, A 000 490 50 14, A 001 490 11 14, A 000 490 68 14, A 001 490 30 14, A 000 490 78 14, A 002 490 00 14, A 000 490 87 14, A 002 490 01 14, A 000 490 88 14, A 002 490 11 14, A 001 490 00 14, A 002 490 02 14, A 002 490 03 14, SC2001, SC2024, SC2028, SC2029, SC2031, SC2002 (SH5001), SC2007 (SH5003), SC2027 (SH5004)		



## Приложение № 1

Для модификаций:	2444LS, 2544, 2544L, 2544LS, 2644, 2644S, 2644LS	3346, 3346A, 3346K, 3346AK, 3346S, 3346AS, 2446LS	2548, 2548L, 2548LS, 2448LS, 2648LS, 3348B
Двигатель внутреннего сгорания (марка, тип)	Daimler AG, Mercedes – Benz		
	OM501 LA IV/4	OM501 LA IV/5	OM501 LA IV/6
	541.976 541.977	541.980 541.981	541.978 541.979
	четырёхтактный дизель		
– количество и расположение цилиндров	6, V-образное		
– рабочий объем цилиндров, см <sup>3</sup>	11946		
– степень сжатия	18.5±0.5		
– максимальная мощность, кВт (мин <sup>-1</sup> ) по Правилам ЕЭК ООН № 85	320 (1800)	335 (1800)	350 (1800)
– максимальный крутящий момент, Н·м (мин <sup>-1</sup> )	2100 (1080)	2200 (1080)	2300 (1080)
Топливо	дизельное		
Система питания (тип)	непосредственное впрыскивание топлива, электронная система регулирования подачи топлива		
Блок управления (маркировка)	OM501 LA IV/4-00, OM501 LA IV/4-01, OM501 LA IV/4-02, OM501 LA IV/4-03, OM501 LA IV/4-04, OM501 LA IV/4-05	OM501 LA IV/5-00, OM501 LA IV/5-01, OM501 LA IV/5-02, OM501 LA IV/5-03, OM501 LA IV/5-04, OM501 LA IV/5-05	OM501 LA IV/6-00, OM501 LA IV/6-01, OM501 LA IV/6-02, OM501 LA IV/6-03, OM501 LA IV/6-04, OM501 LA IV/6-05
ТНВД (тип, маркировка)	DTC или Bosch, SE 5000		
Форсунки (тип, маркировка)	Bosch, DLLA 154 P 1538 или DLLA 154 P 1538+, DLLA 154PV 3 199 836		
Нагнетатель воздуха (тип, маркировка)	Borg Warner Turbo Systems, K31-501-5 или Schwitzer, S400 S-016 или Garrett GT45-501-1		
Воздушный фильтр (тип, маркировка)	Mercedes-Benz или Mann & Hummel или Knecht A 018 094 21 02, A 018 094 22 02, A 018 094 63 02, A 018 094 87 02, A 018 094 85 02, A 018 094 77 02, A 018 094 86 02, A 018 094 78 02, A 018 094 70 02, A 018 094 29 02, A 018 094 76 02, A 017 094 40 02, A 017 094 48 02, A 017 094 49 02, A 017 094 53 02, A 018 094 64 02 с бумажным элементом		
Система выпуска и нейтрализации отработавших газов	один глушитель и нейтрализатор в едином корпусе с глушителем		
Нейтрализаторы (маркировка)	система селективного каталитического восстановления (SCR)		
– 1 степень	Mercedes-Benz, SCR		
Глушители (маркировка)	Mercedes-Benz,		
– 1 степень	A 000 490 20 14, A 001 490 01 14, A 000 490 23 14, A 001 490 02 14, A 000 490 45 14, A 001 490 03 14, A 000 490 50 14, A 001 490 11 14, A 000 490 68 14, A 001 490 30 14, A 000 490 78 14, A 002 490 00 14, A 000 490 87 14, A 002 490 01 14, A 000 490 88 14, A 002 490 11 14, A 001 490 00 14, A 002 490 02 14, A 002 490 03 14, SC2001, SC2024, SC2028, SC2029, SC2031, SC2002 (SH5001), SC2007 (SH5003), SC2027 (SH5004)		



## Приложение № 1

Для модификаций:	2651S, 2651LS, 3351, 3351K, 3351AK, 3351S, 3351AS, 3351A, 2551LS, 2651	2655S, 2655LS, 3355S, 3355AS, 3355	3360, 3360S
Двигатель внутреннего сгорания (марка, тип)	Daimler AG, Mercedes – Benz		
	OM502 LA IV/1	OM502 LA IV/2	OM502 LA IV/3
	542.960 542.961	542.962 542.963	542.964 542.965
	четырёхтактный дизель		
– количество и расположение цилиндров	8, V-образное		
– рабочий объем цилиндров, см <sup>3</sup>	15928		
– степень сжатия	18.5±0.5		
– максимальная мощность, кВт (мин <sup>-1</sup> ) по Правилам ЕЭК ООН № 85	375 (1800)	405 (1800)	440 (1800)
– максимальный крутящий момент, Н·м (мин <sup>-1</sup> )	2400 (1080)	2600 (1080)	2800 (1080)
Топливо	дизельное		
Система питания (тип)	непосредственное впрыскивание топлива, электронная система регулирования подачи топлива		
Блок управления (маркировка)	OM502 LA IV/1-05, OM502 LA IV/1-04	OM502 LA IV/2-05, OM502 LA IV/2-04	OM502 LA IV/3-05, OM502 LA IV/3-04
ТНВД (тип, маркировка)	DTC или Bosch, SE 5000		
Форсунки (тип, маркировка)	Bosch, DLLA 154 P 1538 или DLLA 154 P 1538+, DLLA 154PV 3 199 836		
Нагнетатель воздуха (тип, маркировка)	Schwitzer, S410-502-1 или S410-502-2		
Воздушный фильтр (тип, маркировка)	Mercedes-Benz или Mann & Hummel или Knecht A 019 094 11 02, A 018 094 23 02, A 018 094 24 02, A 018 094 40 02, A 018 094 85 02, A 018 094 64 02, A 018 094 86 02, A 019 094 12 02, A 018 094 70 02, A 018 094 76 02, A 017 094 48 02, A 017 094 49 02, A 017 094 53 02, A 018 094 63 02, A 018 094 77 02, A 018 094 78 02, A 018 094 87 02, A 018 094 97 02, A 018 094 99 02, A 019 094 10 02 с бумажным элементом		
Система выпуска и нейтрализации отработавших газов	один глушитель и нейтрализатор в едином корпусе с глушителем		
Нейтрализаторы (маркировка)	система селективного каталитического восстановления (SCR)		
– 1 ступень	Mercedes-Benz, SCR		
Глушители (маркировка)	Mercedes-Benz,		
1 ступень	A 000 490 24 14, A 001 490 04 14, A 000 490 25 14, A 001 490 05 14, A 000 490 26 14, A 001 490 06 14, A 000 490 27 14, A 001 490 07 14, A 000 490 46 14, A 001 490 11 14, A 000 490 51 14, A 001 490 21 14, A 000 490 69 14, A 001 490 23 14, A 000 490 70 14, A 001 490 25 14, A 000 490 85 14, A 001 490 30 14, A 000 490 86 14, A 002 490 05 14, A 002 490 06 14, A 002 490 04 14, A 002 490 07 14, A 002 490 11 14, SC2029, A 002 490 20 14, A 002 490 21 14, SC2002 (SH5001), SC2007 (SH5003), SC2028,		



Одобрение типа транспортного средства № TC RU E-DE.MT02.00335.P1

Стр. 10

## Приложение № 1

<b>Трансмиссия</b>	механическая (по заказу автоматизированная)				
Для модификаций:	3332, 3336, 3341, 3346, 3348B, 3360S, 3351, 3355, 3360	3332K, 3336K, 3341K, 3346K	3332S, 3336S, 3341S, 3346S, 3351S, 3355S	3332B, 3336B, 3341B	2532, 2536, 2541, 2544, 2532L, 2536L, 2541L, 2544L
<b>Сцепление</b> (марка, тип)	Mercedes-Benz, фрикционное, сухое одно- (MFZ 430) или двухдисковое (MFZ 400), (по заказу - гидротрансформатор-сцепление WSK 400 или гидромуфта VIAB)				
	MFZ 400, MFZ 430, гидромуфта VIAB	MFZ 400, MFZ 430 WSK 400	MFZ 400, MFZ 430, гидромуфта VIAB или WSK 400	MFZ 400, MFZ 430	MFZ 400, MFZ 430
<b>Коробка передач</b> (марка, тип)	Mercedes-Benz				
	G210-16 (кроме 3346, 3348B, 3360S, 3351, 3360), G240-16 (кроме 3336, 3360), G330-12, G280-16	G210-16 (кроме 3341K, 3346K), G240-16, G330-12	G210-16 (только для 3332S, 3336S), G240-16, G330-12, G280-16	G210-16, G330-12, G240-16	G211-16, G211-12, G210-16 (только для 2532..., 2536...), G330-12, G241-16, G280-16, G240-16, (только для 2541..., 2544...)
	механическая, с ручным, преселекторным или автоматическим управлением				

<b>Трансмиссия</b>	механическая (по заказу автоматизированная)				
Для модификаций:	2548, 2548L, 2548LS, 2448LS, 2551LS, 2648LS, 2651LS, 2655LS	2532LS, 2536LS, 2541LS, 2544LS	2432LS, 2436LS, 2441LS, 2444LS, 2446LS	2632LS, 2636LS, 2641LS, 2641S, 2644S, 2644LS, 2655S, 2651S	2632, 2636, 2641, 2632L, 2636L, 2641L, 2641LK, 2644, 2651, 2632LK
<b>Сцепление</b> (марка, тип)	Mercedes-Benz, фрикционное, сухое одно- (MFZ 430) или двухдисковое (MFZ 400), (по заказу - гидротрансформатор-сцепление WSK 400 или гидромуфта VIAB)				
	MFZ 400, MFZ 430, гидромуфта VIAB	MFZ 400, MFZ 430, WSK 400	MFZ 400, MFZ 430, WSK 400	MFZ 400, MFZ 430, гидромуфта VIAB или WSK 400	MFZ 400, MFZ 430 WSK 400
<b>Коробка передач</b> (марка, тип)	Mercedes-Benz				
	G231-16, G240-16, G241-16, G280-16, G281-12, G330-12	G211-16, G211-12, G330-12, G241-16, G280-16, G240-16, G210-16	G240-16, G241-16, G330-12, G280-16, G211-16, G210-16, G211-12	G210-16 (только для 2632LS, 2636LS), G240-16, G330-12, G280-16	G210-16 (кроме 2641, 2641L), G330-12, G280-16, G240-16 (только для 2641, 2641L)
	механическая, с ручным, преселекторным или автоматическим управлением				





Одобрение типа транспортного средства № TC RU E-DE.MT02.00335.P1

Стр. 11

## Приложение № 1

<b>Трансмиссия</b>	механическая (по заказу автоматизированная)			
Для модификаций:	3351K	3332A, 3336A, 3341A, 3346A 3351A	3332AK, 3336AK, 3341AK, 3346AK, 3351AK	3332AS, 3336AS, 3341AS, 3346AS, 3351AS, 3355AS
<b>Сцепление</b> (марка, тип)	Mercedes-Benz, фрикционное, сухое одно- (MFZ 430) или двухдисковое (MFZ 400), (по заказу - гидротрансформатор-сцепление WSK 400 или гидромufta VIAB)			
	MFZ 400, MFZ 430	MFZ 400, MFZ 430, гидромufta VIAB или WSK 400		

Для модификаций:	3351K	3332A, 3336A, 3341A, 3346A 3351A	3332AK, 3336AK, 3341AK, 3346AK, 3351AK	3332AS, 3336AS, 3341AS, 3346AS, 3351AS, 3355AS
<b>Коробка передач</b> (марка, тип)	Mercedes-Benz			
	G240-16, G330-12	G210-16 (кроме 3346A), G240-16 (кроме 3332A), G230-16 (только для 3346A)	G230-16 (только для 3346A), G240-16 (кроме 3332AK)	G210-16 (кроме 3351AS, 3355AS), G230-16 (только для 3346AS), G240-16 (кроме 3332AS, 3336AS)
	механическая, с ручным, преселекторным или автоматическим управлением			

Для коробок передач:	G210-16, G230-16	G240-16, G280-16	G211-16, G241-16, G231-16	G211-12	G281-12	G330-12
- число передач и передаточные числа	вперед - 16, назад - 2 или 4			вперед - 12, назад - 4		
I-	14.190	11.720	17.030	14.930	14.930	11.639
II-	11.720	9.747	14.186	11.673	11.639	9.020
III-	9.580	7.916	11.501	9.024	9.024	7.035
IV-	7.916	6.583	9.580	7.058	7.035	5.452
V-	6.496	5.291	7.798	5.628	5.644	4.400
VI-	5.368	4.400	6.496	4.400	4.400	3.410
VII-	4.400	3.636	5.282	3.393	3.393	2.645
VIII-	3.636	3.023	4.400	2.653	2.645	2.050
IX-	3.224	2.664	3.870	2.051	2.051	1.599
X-	2.664	2.215	3.244	1.604	1.599	1.239
XI-	2.177	1.799	2.614	1.279	1.283	1.000
XII-	1.799	1.496	2.177	1.000	1.000	0.775
XIII-	1.476	1.203	1.772	-	-	-
XIV-	1.219	1.000	1.476	-	-	-
XV-	1.000	0.826	1.200	-	-	-
XVI-	0.826	0.687	1.000	-	-	-
3.X.I-	12.897	10.656	15.481	14.930	16.386	12.774
3.X.II-	10.656	8.861	12.897	11.673	12.774	9.900
3.X.III-	-	2.422	3.519	3.393	3.724	2.903
3.X.IV-	-	2.014	2.931	2.653	2.903	2.250

<b>Раздаточная коробка</b> (тип) (только для мод. 6 x 6)	Mercedes-Benz, VG 2400-3W
- число передач и передаточные числа	2
высшее -	1.037
низшее -	1.447



## Приложение № 1

<b>Главная передача (тип)</b>	Mercedes-Benz AL7/56D-7.5, AL7/56 D-9, VL4/50 DC-7.5, VL4/51 DC-7.5, VL4/55DC-7.5, VL4/54 DC-8, VL4/56 D-7.5, VL4/52 DC-7.5, VL5/1 D-9, VL5/20 DC-9, VL5/21 DC-9, VD4/51DCL-7.1, HD7/55 DCGS-13, HD7/56 DGS-13, HD7/055 DCGS-13, HD7/056 DGS-13, HD7/056 DGS-16, HL7/055 DCS-13, HL7/55 DCS-13, HL7/56 DS-13, HL7/056DS-13, HL6/1 DCS-13, HL6/3 DCS-13, HL8/1 DCS-13, HL7/55 DCS-13, HL7/055 DCS-13, NS4/50 DC-10, NL4/50 DCL-7.5, NR4/50 DCL-7.5, HL7/056 DS-16, HD7/056 DGS-16
– передаточное число	3.431, 3.714, 4.143, 4.333, 4.571, 4.833, 5.333, 3.077, 2.533, 2.846, 2.733, 2.929, 3.154, 6.000

<b>Подвеска</b>	
Передняя (описание)	зависимая, на продольных параболических рессорах (по заказу – пневматическая), с телескопическими амортизаторами (по заказу – стабилизатор поперечной устойчивости)
Задняя (описание)	зависимая, на продольных рессорах или пневмоэлементах, с телескопическими амортизаторами (по заказу – стабилизатор поперечной устойчивости)

<b>Рулевое управление (описание)</b>	Mercedes-Benz, LS 8, с гидроусилителем, привод на колеса: переднего моста, переднего и среднего или переднего и заднего мостов
– рулевой механизм (тип)	"винт - шариковая гайка - рейка - сектор"

<b>Тормозные системы</b>	
Рабочая (описание)	Knorr-Bremse, WABCO, пневматическая, двухконтурная, с разделением контуров на переднюю ось и задние оси, тормозные механизмы – дисковые или барабанные, с АБС, электронно-пневматическая система управления "Telligent", электронный распределитель тормозных сил (ALB), противобуксовочная система (ASR)
Запасная (описание)	каждый контур рабочей тормозной системы
Стояночная (описание)	привод от пружинных энергоаккумуляторов к тормозным механизмам задней тележки или всех колес
Вспомогательная (износостойкая) (описание)	моторный, гидравлический или электрический тормоз-замедлитель

**Шины**

Модификации	обозначение размера	индекс несущей способности для максимально допустимой нагрузки	обозначение категории скорости
2532, 2536, 2541, 2544,	275/70 R22.5	148/145	G
2548, 2544LS, 2532L,	295/60 R22.5	150/ 147	G
2536LS, 2541LS, 2548L,	295/80 R22.5	150, 152/147, 148	G
2548LS, 2532LS, 2536L,	305/70 R22,5	150/ 148	G
2541L, 2544L, 2432LS,	315/60 R22.5	150, 152/147, 148	G
2436LS, 2441LS, 2444LS,	315/70 R22.5	152, 154/148, 150	G
2446LS, 2448LS, 2551LS	315/80 R22.5	154, 156/ 150	G
	11R 22.5	148/ 145	G



## Приложение № 1

## Шины

(продолжение)

Модификации	обозначение размера	индекс несущей способности для максимально допустимой нагрузки	обозначение категории скорости
2532, 2536, 2541, 2544, 2548, 2544LS, 2532L, 2536LS, 2541LS, 2548L, 2548LS, 2532LS, 2536L, 2541L, 2544L, 2432LS, 2436LS, 2441LS, 2444LS, 2446LS, 2448LS, 2551LS только передние	12R22.5	150,152 /148	G
	13R22.5	154, 156/150	G
	12.00 R 20	154, 156/149, 150	G
	285/60 R22.5	148/145	G
	305/60 R22.5	150/147	G
	495/45 R22.5	169/-	G
	385/55 R22.5	158, 160	G
	385/65 R22.5	158, 160	G
2632, 2636, 2641, 2632L, 2632LK, 2636L, 2641L, 2632LS, 2636LS, 2641LS, 2641S, 2641LK, 2644, 2644S, 2644LS, 2648LS, 2651, 2651S, 2651LS, 2655S, 2655LS только передние	275/80 R22.5	148/ 145	G
	295/80 R22.5	150, 152/ 147, 148	G
	315/70 R22.5	152, 154/ 148, 150	G
	315/80 R22.5	154, 156/150	G
	11R22.5	148/ 145	G
	12R22.5	150,152/148	G
	12.00R 20	154,156/149, 150	G
	13R 22.5	154, 156/150	G
	315/60 R22.5	150, 152/147, 148	G
	385/55 R22.5	158, 160	G
	385/65 R22.5	158, 160	G
3332K, 3332AK, 3336K, 3336AK, 3341K, 3341AK, 3346K, 3346AK, 3351K, 3351AK только передние	365/85 R20	164/-	G
	12.00 R 20	154, 156/149, 150	G
	12.00 R24	156, 160/153,157	G
	14.00 R20	154, 164/ 149, 160	G
	16.00R20	154, 164/149, 160	G
	315/80 R22.5	154,156/ 150	G
	295/80 R22.5	150, 152/ 147, 148	G
	275/80 R22.5	148/145	G
	315/70R22.5	152,154/148,150	G
	385/55 R22.5	158, 160	G
	385/65 R22.5	158, 160	G
3332AS, 3336AS, 3341AS, 3346AS, 3351AS, 3351S, 3332S, 3336S, 3341S, 3346S, 3360S, 3332B, 3336B, 3348B, 3332, 3332A, 3336, 3336A, 3341, 3341B, 3341A, 3346, 3346A, 3351, 3360, 3351A, 3355, 3355S, 3355AS только передние	295/80R22.5	156,152/147, 148	G
	315/80 R22.5	154,156/ 150	G
	11R 22.5	148 /145	G
	12R 22.5	150,152/148	G
	13R 22.5	154, 156/ 150	G
	12.00 R 20	154, 156/149, 150	G
	12.00 R24	156, 160/153,157	G
	14.00 R20	154, 164/ 149, 160	G
	16.00R20	154, 164/149, 160	G
	315/70R22.5	152,154/148, 150	G
	275/80 R22.5	148/145	G
	385/55 R22.5	158, 160	G
	385/65 R22.5	158, 160	G







к одобрению типа транспортного средства № TC RU E-DE.MT02.00335.P1

**Перечень документов, явившихся основанием для оформления  
ОДОБРЕНИЯ ТИПА ТРАНСПОРТНОГО СРЕДСТВА**

Элементы объектов технического регулирования, в отношении которых установлены требования безопасности	Наименование и происхождение документа, подтверждающего соответствие	Номер документа и дата выпуска
1	2	3
Кондиционеры и холодильное оборудование, пункт 12 TP TC 018/2011	Декларация о соответствии, Общество с ограниченной ответственностью "ДАЙМЛЕР КАМАЗ РУС", Российская Федерация	TC № RU Д-DE.MT02.B.00461 с 25.03.2016 г. по 24.03.2020 г.
Возможность оснащения аппаратурой спутниковой навигации, пункт 13 TP TC 018/2011	— " —	— " —
Возможность оснащения тахографами, пункт 14 TP TC 018/2011	— " —	— " —
Интерфейс, пункт 15 TP C 018/2011	— " —	— " —
Световозвращатели, Правила ЕЭК ООН № 3-02	Сообщение, Ministère des Transports, Люксембург	E13 48R00*48R03*9585*04 от 01.12.2010 г. E13 48R00*48R03*9586*06 от 07.03.2012 г. E13 48R00*48R03*9587*03 от 23.08.2010 г. E13 48R00*48R03*9588*07 от 02.02.2015 г. E13 48R00*48R03*9609*00 от 30.09.2010 г. E13 48R00*48R03*9610*00 от 30.09.2010 г.
Устройства для освещения заднего регистрационного знака, Правила ЕЭК ООН № 4-00	— " —	— " —
Указатели поворота, Правила ЕЭК ООН № 6-01	— " —	— " —
Габаритные огни, сигналы торможения, Правила ЕЭК ООН № 7-02	— " —	— " —
Устойчивость к воздействию внешних источников электромагнитного излучения и электромагнитная совместимость, Правила ЕЭК ООН № 10-03	Сообщение, Kraftfahrt-Bundesamt, Германия	E1 10R-03 6217 от 19.10.2010 г. E1 10R-03 6218 Ext. 01 от 22.02.2012 г.





## Приложение № 2

1	2	3
Эффективность тормозных систем, Правила ЕЭК ООН № 13-10	Сообщение, Kraftfahrt-Bundesamt, Германия	E1 13R-10 4735 Ext. 04 от 06.08.2010 г. E1 13R-10 4724 Ext. 07 от 22.10.2012 г. E1 13R-10 4734 Ext. 04 от 18.08.2010 г. E1 13R-10 4790 Ext. 07 от 22.05.2015 г. E1 13R-10 5247 от 17.11.2010 г. E1 13R-10 4725 Ext. 08 от 11.06.2012 г. E1 13R-10 4723 Ext. 08 от 03.04.2012 г. E1 13R-10 4736 Ext. 05 от 05.08.2010 г. E1 13R-10 4726 Ext. 06 от 26.03.2012 г.
Места крепления ремней безопасности, Правила ЕЭК ООН № 14-07	— " —	E1 14R-07 0675 Ext. 02 от 28.10.2013 г. E1 14R-07 0677 от 02.05.2011 г.
Оснащение транспортных средств удерживающими системами, Правила ЕЭК ООН № 16-06	— " —	E1 16R-06 1291 Ext. 02 от 28.10.2013 г. E1 16R-06 1315 от 02.05.2011 г.
Прочность сидений и их креплений, Правила ЕЭК ООН № 17-08	— " —	E1 17R-08 0785 Ext. 02 от 28.10.2013 г.
Защита транспортного средства от несанкционированного использования, Правила ЕЭК ООН № 18-03	— " —	E1 18R-03 0563 Ext. 01 от 22.02.2012 г. E1 18R-03 0564 от 01.09.2011 г.
Передние противотуманные фары, Правила ЕЭК ООН № 19-03	Сообщение, Ministere des Transports, Люксембург	E13 48R00*48R03*9585*04 от 01.12.2010 г. E13 48R00*48R03*9586*06 от 07.03.2012 г. E13 48R00*48R03*9587*03 от 23.08.2010 г. E13 48R00*48R03*9588*07 от 02.02.2015 г. E13 48R00*48R03*9609*00 от 30.09.2010 г. E13 48R00*48R03*9610*00 от 30.09.2010 г.
Фары ближнего и дальнего света, Правила ЕЭК ООН № 20-03	— " —	— " —
Фонари заднего хода, Правила ЕЭК ООН № 23-00	— " —	— " —





## Приложение № 2

1	2	3
Выбросы, Правила ЕЭК ООН № 24-03	Сертификат соответствия, Орган по сертификации механических транспортных средств и прицепов, их составных частей и предметов оборудования "САТР-ФОНД" Межотраслевого Фонда "Сертификация автотранспорта САТР", РОСС RU.0001.11MT02, Российская Федерация	TC RU C-DE.MT02.B.00225 с 27.05.2016 г. по 31.12.2017 г.
Оснащение звуковыми сигнальными приборами, Правила ЕЭК ООН № 28-00	Сообщение, Kraftfahrt-Bundesamt, Германия	E1 28R-00 0535 Ext. 02 от 18.04.2012 г.
	Сообщение, Service Public federal (SPF) Mobilite et Transports, Бельгия	E6 28R-00 7524 от 21.11.2000 г. E6 28R-00 8431 от 21.11.2000 г.
Защитные свойства кабин, Правила ЕЭК ООН № 29-02	Сообщение, Kraftfahrt-Bundesamt, Германия	E1 29R-02 0006 Ext. 07 от 29.08.2012 г. E1 29R-02 0025 от 10.11.2010 г.
Пожарная безопасность, Правила ЕЭК ООН № 34-02	— "	E1 34R-02 0201 от 25.09.2014 г.
Задние противотуманные огни, Правила ЕЭК ООН № 38-00	Сообщение, Ministere des Transports, Люксембург	E13 48R00*48R03*9585*04 от 01.12.2010 г. E13 48R00*48R03*9586*06 от 07.03.2012 г. E13 48R00*48R03*9587*03 от 23.08.2010 г. E13 48R00*48R03*9588*07 от 02.02.2015 г. E13 48R00*48R03*9609*00 от 30.09.2010 г. E13 48R00*48R03*9610*00 от 30.09.2010 г.
Механизмы измерения скорости, Правила ЕЭК ООН № 39-00	Сообщение, Kraftfahrt-Bundesamt, Германия	E1 39R-00 1106 Ext. 03 от 04.06.2012 г. E1 39R-00 1117 от 30.11.2010 г.
Оснащение безопасными стёклами, Правила ЕЭК ООН № 43-00	— "	E1 43R00 2142 Ext. 02 от 25.11.2013 г. E1 43R00 2228 от 23.11.2010 г. E1 43R00 1606 от 25.09.2006 г. E1 43R00 1025 от 22.06.1981 г.
	Сообщение, Finnish Transport Safety Agency, Финляндия	II E17 43R00 008 от 20.11.1998 г. II E17 43R00 071 от 18.12.1996 г. II E17 43R00 279 от 04.10.1999 г. II E17 43R-00 392 от 15.09.2004 г. E17 43R00 120 от 06.02.1997 г. E17 43R00 004 от 03.06.1983 г.





## Приложение № 2

1	2	3
Оснащение безопасными стёклами, Правила ЕЭК ООН № 43-00 (продолжение)	Сообщение, Ministère de l'équipement, des transports et du tourisme, Франция	E2 43R00 1105 от 04.09.2003 г. E2 43R00 1167 от 07.11.2003 г. V E2 43R00 5013 от 21.04.1994 г. V E2 43R00 5001 от 19.02.2001 г. V E2 43R00 0023 Ext. 05 от 30.06.2009 г.
	Сообщение, Ministerio de Industria, Turismo y Comercio, Испания	E9 43R00 0042 от 04.04.1994 г.
Оснащение устройствами непрямого обзора, Правила ЕЭК ООН №№ 46-03, 46-04	Сообщение, Kraftfahrt-Bundesamt, Германия	E1 46R-03 1195 Ext. 02 от 15.01.2015 г. E1 46R-04 1421 от 16.01.2015 г.
Оснащение устройствами освещения и световой сигнализации, Правила ЕЭК ООН № 48-03	Сообщение, Ministere des Transports, Люксембург	E13 48R00*48R03*9585*04 от 01.12.2010 г. E13 48R00*48R03*9586*06 от 07.03.2012 г. E13 48R00*48R03*9587*03 от 23.08.2010 г. E13 48R00*48R03*9588*07 от 02.02.2015 г. E13 48R00*48R03*9609*00 от 30.09.2010 г. E13 48R00*48R03*9610*00 от 30.09.2010 г.
Выбросы, Правила ЕЭК ООН № 49-05 (уровень выбросов В1, уровень требований в отношении бортовой диагностики, долговечности и эксплуатационной пригодности, контроля NO <sub>x</sub> – «С») (экологический класс 4)	Сертификат соответствия, Орган по сертификации механических транспортных средств и прицепов, их составных частей и предметов оборудования "САТР-ФОНД" Межотраслевого Фонда "Сертификация автотранспорта САТР", РОСС RU.0001.11MT02, Российская Федерация	TC RU C-DE.MT02.B.00226 с 27.05.2016 г. по 31.12.2017 г.
Внешний шум, Правила ЕЭК ООН № 51-02	Сообщение, RDW, Нидерланды	E4 51R-02 0957 Ext. 01 от 10.02.2010 г. E4 51R-02 0958 Ext. 01 от 10.02.2010 г. E4 51R-02 1202 от 07.12.2010 г. E4 51R-02 1203 от 07.12.2010 г. E4 51R-02 1204 от 07.12.2010 г. E4 51R-02 1205 от 07.12.2010 г. E4 51R-02 1243 от 21.02.2011 г. E4 51R-02 1244 от 21.02.2011 г.





## Приложение № 2

1	2	3
Внешний шум, Правила ЕЭК ООН № 51-02 (продолжение)	Сообщение, RDW, Нидерланды	E4 51R-02 1245 от 28.02.2011 г. E4 51R-02 1246 от 21.02.2011 г. E4 51R-02 1260 Ext. 04 от 14.12.2014 г. E4 51R-02 1261 Ext. 04 от 14.12.2014 г.
Оснащение шинами,* Правила ЕЭК ООН № 54-00	Сертификат соответствия, Орган по сертификации пневматических шин и резинотехнических изделий, Ассоциация организаций «Росшина», POCC RU.0001.11HX12. Российская Федерация	RU C-FR.HX12.B.00074 с 22.11.2013 г. по 22.11.2017 г. RU C-FR.HX12.B.00078 с 04.12.2013 г. по 04.12.2017 г. RU C-FR.HX12.B.00124 с 01.04.2014 г. по 01.04.2018 г. RU C-FR.HX12.B.00125 с 01.04.2014 г. по 01.04.2018 г. RU C-FR.HX12.B.00175 с 11.06.2014 г. по 11.06.2018 г.
	Сообщение, Ministere des Transports, Люксембург	E13*54R00*54R00 9610*01 от 06.07.2004 г. E13*54R00*54R00 10420*01 от 19.07.2010 г. E13*54R00*54R00 10493*00 от 04.02.2006 г. E13*54R00*54R00 10919*00 от 20.12.2007 г. E13*54R00*54R00 11224*00 от 30.07.2008 г. E13*54R00*54R00 11172*01 от 16.08.2011 г.
	Сообщение, Ministère de l'équipement, des transports et du tourisme, Франция	E2 0009802 от 23.09.2009 г. E2 002812 от 25.07.2002 г.
	Сообщение, RDW, Нидерланды	E4 0010559 от 19.02.2001 г.
	Сообщение, Ministry of Transport, Construction and Regional Development of the Slovak Republic, Словакия	E27 54R-00 9138 Ext. 02 от 31.03.2011 г.
Оснащение сцепными устройствами, Правила ЕЭК ООН № 55-01	Сообщение, Kraftfahrt-Bundesamt, Германия	E1 55R-01 2241 Ext. 01 от 05.03.2013 г.
Оснащение задними защитными устройствами транспортных средств для перевозки грузов, Правила ЕЭК ООН № 58-00	— " —	E1 58R02 0083 от 12.11.2010 г. E1 58R02 0088 от 30.11.2010 г. E1 58R02 0089 от 30.11.2010 г.
Травмобезопасность наружных выступов, Правила ЕЭК ООН № 61-00	— " —	E1 61R-00 0096 Ext. 01 от 08.08.2013 г.
Специальные предупреждающие огни, Правила ЕЭК ООН № 65-00	— " —	E1 65R-00 1241 от 06.11.2000 г.



## Приложение № 2

1	2	3
Оснащение боковыми защитными устройствами транспортных средств для перевозки грузов, Правила ЕЭК ООН № 73-00	Сертификат соответствия, Орган по сертификации специальных и специализированных автотранспортных средств и услуг на автомобильном транспорте некоммерческой организации «Фонд развития сертификации спецавтотранспорта, средств механизации и технологии выполнения работ в строительстве», РОСС RU.0001.10MT22, Российская Федерация	TC RU C-DE.MT22.B.01560 с 24.11.2015 г. по 23.11.2019 г.
Рулевое управление, Правила ЕЭК ООН № 79-01	Сообщение, Kraftfahrt-Bundesamt, Германия	E1 79R-01 0722 от 29.11.2010 г. E1 79R-01 1004 от 02.11.2010 г. E1 79R-01 1076 от 06.10.2011 г. E1 79R-01 0762 Ext. 03 от 07.12.2011 г.
Максимальная мощность, Правила ЕЭК ООН № 85-00	Декларация о соответствии, Общество с ограниченной ответственностью "ДАЙМЛЕР КАМАЗ РУС", Российская Федерация	TC № RU Д-DE.MT02.B.00462 с 25.03.2016 г. по 24.03.2020 г.
Дневные ходовые огни, Правила ЕЭК ООН № 87-00	Сообщение, Ministere des Transports, Люксембург	E13 48R00*48R03*9585*04 от 01.12.2010 г. E13 48R00*48R03*9586*06 от 07.03.2012 г. E13 48R00*48R03*9587*03 от 23.08.2010 г. E13 48R00*48R03*9588*07 от 02.02.2015 г. E13 48R00*48R03*9609*00 от 30.09.2010 г. E13 48R00*48R03*9610*00 от 30.09.2010 г.
Оснащение устройствами ограничения максимальной скорости, Правила ЕЭК ООН № 89-00	Сообщение, Kraftfahrt-Bundesamt, Германия	E1 89R-00 0288 от 03.04.2014 г.
Боковые габаритные фонари, Правила ЕЭК ООН № 91-00	Сообщение, Ministere des Transports, Люксембург	E13 48R00*48R03*9585*04 от 01.12.2010 г. E13 48R00*48R03*9586*06 от 07.03.2012 г. E13 48R00*48R03*9587*03 от 23.08.2010 г. E13 48R00*48R03*9588*07 от 02.02.2015 г. E13 48R00*48R03*9609*00 от 30.09.2010 г. E13 48R00*48R03*9610*00 от 30.09.2010 г.





## Приложение № 2

1	2	3
Оснащение передними защитными устройствами транспортных средств для перевозки грузов, Правила ЕЭК ООН № 93-00	Сообщение, Kraftfahrt-Bundesamt, Германия	E1 93R-00 0001 Ext. 15 от 18.03.2014 г. E1 93R-00 0032 от 30.11.2010 г.
Светоотражающая маркировка, Правила ЕЭК ООН № 104-00	Сообщение, Ministere des Transports, Люксембург	E13 48R00*48R03*9585*04 от 01.12.2010 г. E13 48R00*48R03*9586*06 от 07.03.2012 г. E13 48R00*48R03*9587*03 от 23.08.2010 г. E13 48R00*48R03*9588*07 от 02.02.2015 г. E13 48R00*48R03*9609*00 от 30.09.2010 г. E13 48R00*48R03*9610*00 от 30.09.2010 г.
Фары ближнего и дальнего света, Правила ЕЭК ООН № 112-00	— " —	— " —
Уровень шума от качения шин,* Правила ЕЭК ООН № 117-02, стадия 1	Сертификат соответствия, Орган по сертификации пневматических шин и резинотехнических изделий, Ассоциация организаций «Росшина», РОСС RU.0001.11HX12. Российская Федерация	RU C-FR.HX12.B.00074 с 22.11.2013г. по 22.11.2017г. RU C-FR.HX12.B.00078 с 04.12.2013г. по 04.12.2017г. RU C-FR.HX12.B.00124 с 01.04.2014г. по 01.04.2018г. RU C-FR.HX12.B.00125 с 01.04.2014г. по 01.04.2018г. RU C-FR.HX12.B.00175 с 11.06.2014г. по 11.06.2018г.
	Сообщение, Ministere des Transports, Люксембург	E13*117R00*117R01*9294*00 от 21.01.2011 г. E13*117R00*117R01*9297*00 от 21.01.2011 г. E13*117R00*117R01*10422*00 от 20.01.2011 г. E13*117R00*117R01*10909*00 от 21.01.2011 г. E13*117R00*117R01*11281*00 от 21.01.2011 г. E13*117R00*117R01*11282*00 от 21.01.2011 г. E13*117R00*117R01*12036*00 от 21.01.2011 г.
	Сообщение, RDW, Нидерланды	E4 117R -02 5229 S2R2 от 04.07.2013 г.
Органы управления транспортных средств — идентификация, Правила ЕЭК ООН № 121-00	Сообщение, Kraftfahrt-Bundesamt, Германия	E1 121R-00 0378 от 26.06.2013 г.





## Приложение № 2

1	2	3
Системы отопления, Правила ЕЭК ООН № 122-00	Сообщение, Kraftfahrt-Bundesamt, Германия	E1 122R 00 0375 00 от 21.12.2011 г. E1 122R 00 0374 00 Ext. 01 от 28.04.2014 г.
Внутренний шум, пункт 2 приложения № 3 к ТР ТС 018/2011	Сертификат соответствия, Орган по сертификации автомо- техники - механических транспорт- ных средств, запасных частей и при- надлежностей АНО "Центр содей- ствия сертификации автототех- ники", RA.RU.11MT25, Российская Федерация	TC RU C-DE.MT25.B.00655 с 25.08.2015 г. по 24.08.2019 г.
Содержание вредных (загрязняющих) веществ в воздухе обитаемого помеще- ния транспортного средства, пункт 3 приложения № 3 к ТР ТС 018/2011	Сертификат соответствия, Орган по сертификации автомо- техники - механических транспорт- ных средств, запасных частей и при- надлежностей АНО "Центр содей- ствия сертификации автототех- ники", РОСС RU.0001.11MT25, Российская Федерация	C-DE.MT25.B.05797 с 24.07.2012 г. по 24.07.2016 г.
Устойчивость, пункт 4 приложения № 3 к ТР ТС 018/2011	Сертификат соответствия, Орган по сертификации автомо- техники - механических транспорт- ных средств, запасных частей и при- надлежностей АНО "Центр содей- ствия сертификации автототех- ники", RA.RU.11MT25, Российская Федерация	TC RU C-DE.MT25.B.00657 с 25.08.2015 г. по 24.08.2019 г.
Передняя обзорность, пункт 5 приложения № 3 к ТР ТС 018/2011	— " —	TC RU C-DE.MT25.B.00658 с 25.08.2015 г. по 24.08.2019 г.
Вентиляция, отопление и кондиционирование, пункт 6 приложения № 3 к ТР ТС 018/2011	— " —	TC RU C-DE.MT25.B.00659 с 25.08.2015 г. по 24.08.2019 г.
Весовые ограничения, дей- ствующие в отношении транспортных средств, пункт 14 приложения № 3 к ТР ТС 018/2011	— " —	TC RU C-DE.MT25.B.00938 с 30.09.2015 г. по 29.09.2019 г.
Требования к автобетоносме- сителям, пункт 1.2. Приложения № 6 к ТР ТС 018/2011	Сертификат соответствия, Орган по сертификации специаль- ных и специализированных авто- транспортных средств и услуг на автомобильном транспорте неком- мерческой организации «Фонд раз- вития сертификации спецавтотранс- порта, средств механизации и техно- логии выполнения работ в строи- тельстве», РОСС RU.0001.10MT22, Российская Федерация	TC RU C-DE.MT22.B.01212 с 22.09.2015 г. по 21.09.2019 г.





## Приложение № 2

1	2	3
Требования к автосамосвалам, пункт 1.7. Приложения № 6 к ТР ТС 018/2011	Сертификат соответствия, Орган по сертификации специальных и специализированных автотранспортных средств и услуг на автомобильном транспорте некоммерческой организации «Фонд развития сертификации спецавтотранспорта, средств механизации и технологии выполнения работ в строительстве», РОСС RU.0001.10MT22, Российская Федерация	TC RU C-DE.MT22.B.01213 с 22.09.2015 г. по 21.09.2019 г.
Требования к транспортным средствам - фургонам для перевозки пищевых продуктов, пункт 1.23. Приложения № 6 к ТР ТС 018/2011	— " —	TC RU C-DE.MT22.B.01809 с 11.12.2015 г. по 10.12.2019 г.
Требования к охране труда и эргономике, пункт 2.2. приложения № 6 к ТР ТС 018/2011	— " —	TC RU C-DE.MT22.B.01046 с 01.09.2015 г. по 01.09.2019 г.
Требования к транспортным средствам для перевозки опасных грузов, пункт 2.5. Приложения № 6 к ТР ТС 018/2011 (Правила ЕЭК ООН № 105-05)	Сообщение, Kraftfahrt-Bundesamt, Германия	E1 105R-05 0029 Ext. 11 от 13.02.2015 г.
Маркировка и возможность идентификации, приложение №7 к ТР ТС 018/2011	Декларация о соответствии, Общество с ограниченной ответственностью "ДАЙМЛЕР КАМАЗ РУС", Российская Федерация	TC № RU Д-DE.MT02.B.00461 с 25.03.2016 г. по 24.03.2020 г.

\*Допускается установка шин, соответствующих критериям размерности, минимально допустимого индекса нагрузки, минимальной скоростной категории и имеющих отличные от указанных подтверждающие соответствие документы, при наличии на шинах маркировки по Правилам ООН № 54, а также по Правилам ООН № 117 при условии предоставления в орган по сертификации информации об указанной маркировке.

Руководитель органа по сертификации



Подпись

А.И. Щепкин

инициалы, фамилия





к одобрению типа транспортного средства № TC RU E-DE.MT02.00335.P1

## ОПИСАНИЕ МАРКИРОВКИ ТРАНСПОРТНОГО СРЕДСТВА

1. Место расположения и форма единого знака обращения продукции на рынке государств-членов Таможенного союза:  
Рядом с табличкой изготовителя или на табличке изготовителя;  
единый знак обращения продукции на рынке государств-членов Таможенного союза наносится в соответствии с Решением Комиссии Таможенного союза от 15 июня 2011 г. № 711.
2. Место расположения таблички изготовителя:  
На передней поверхности задней стойки кабины, справа.
3. Место расположения идентификационного номера:
  - 3.1. На табличке изготовителя
  - 3.2. На наружной поверхности лонжерона рамы вблизи переднего моста, справа.
4. Структура и содержание идентификационного номера (номеров) транспортных средств:

1	2	3	4	5	6	7	8	9	10	11	12	13	14	15	16	17
W	D	B	9	3	?	?	?	?	?	?	?	?	?	?	?	?

- поз. 1 - 3: международный идентификационный код изготовителя (WMI):  
**WDB** – Daimler AG, Германия.
- поз. 4 - 5: обозначение семейства транспортных средств:  
**93** – Mercedes-Benz Actros.
- поз. 6: обозначение типа грузочного пространства:  
**0** – бортовая платформа, фургон или фургон изотермический (рефрижератор);  
**2** – самосвальная платформа или седельно-сцепное устройство;  
**3** – бетономеситель;  
**4** – седельно-сцепное устройство.
- поз. 7: обозначение диапазона полной массы.
- поз. 8: обозначение колесной формулы, типа подвески в пределах весовой группы.
- поз. 10: обозначение типа рулевого привода:  
**1** или **5** – левостороннее рулевое управление.
- поз. 11: обозначение сборочного завода:  
любая заглавная буква латинского алфавита (за исключением букв I, O и Q) или арабская цифра
- поз. 12 - 17: производственный номер транспортного средства.

Руководитель органа по сертификации



подпись

А.И. Щепкин

инициалы, фамилия



к одобрению типа транспортного средства № TC RU E-DE.MT02.00335.P1

**ОБЩИЙ ВИД ТРАНСПОРТНОГО СРЕДСТВА**

Mercedes-Benz типа Actros модификаций 2551LS, 2648LS, 2532LS, 2536LS, 2541LS, 2544LS, 2548LS, 2632LS, 2636LS, 2641LS, 2641S, 3332S, 3332AS, 3336S, 3336AS, 3341S, 3341AS, 3346S, 3346AS, 3351S, 3351AS, 3355S, 3355AS, 2432LS, 2436LS, 2441LS, 2444LS, 2446LS, 2448LS, 2644S, 2644LS, 2651LS, 2655LS, 2651S, 2655S, 3360S коммерческое наименование Mercedes-Benz Actros

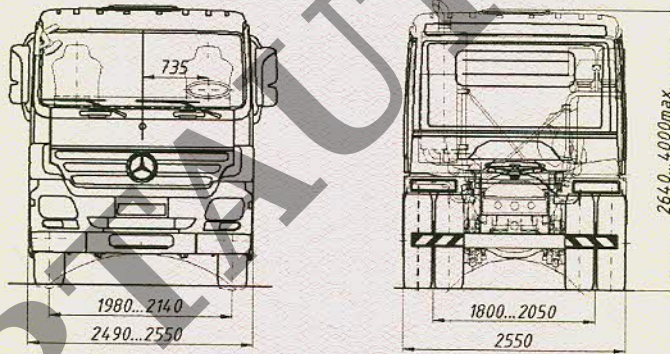
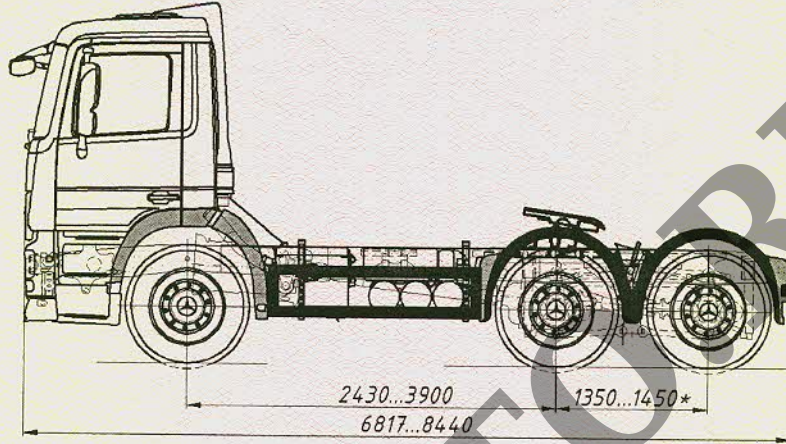

вариант исполнения для мод. 2432LS, 2436LS, 2441LS, 2444LS, 2446LS, 2448LS

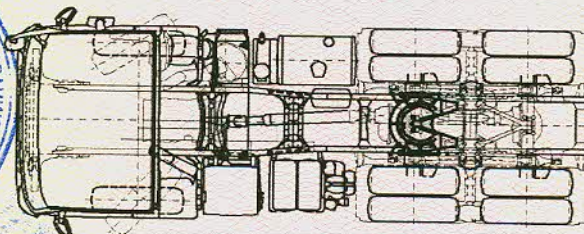
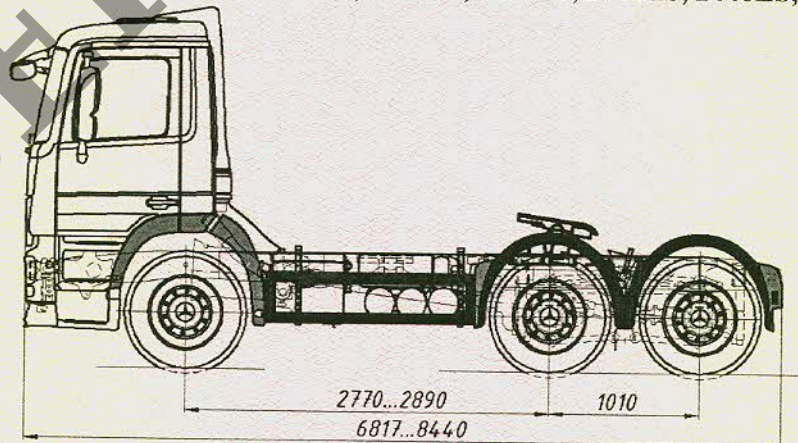



Приложение № 4

**ОБЩИЙ ВИД ТРАНСПОРТНОГО СРЕДСТВА**

Mercedes-Benz типа Actros модификаций 2532, 2532L, 2536, 2536L, 2541, 2541L, 2544, 2544L, 2548, 2548L, 2632, 2632L, 2636, 2636L, 2641, 2641L, 3332, 3332A, 3336, 3336A, 3341, 3341A, 3346, 3346A, 3351, 3360, 3351A, 3355, 2644, 2651 коммерческое наименование Mercedes-Benz Actros

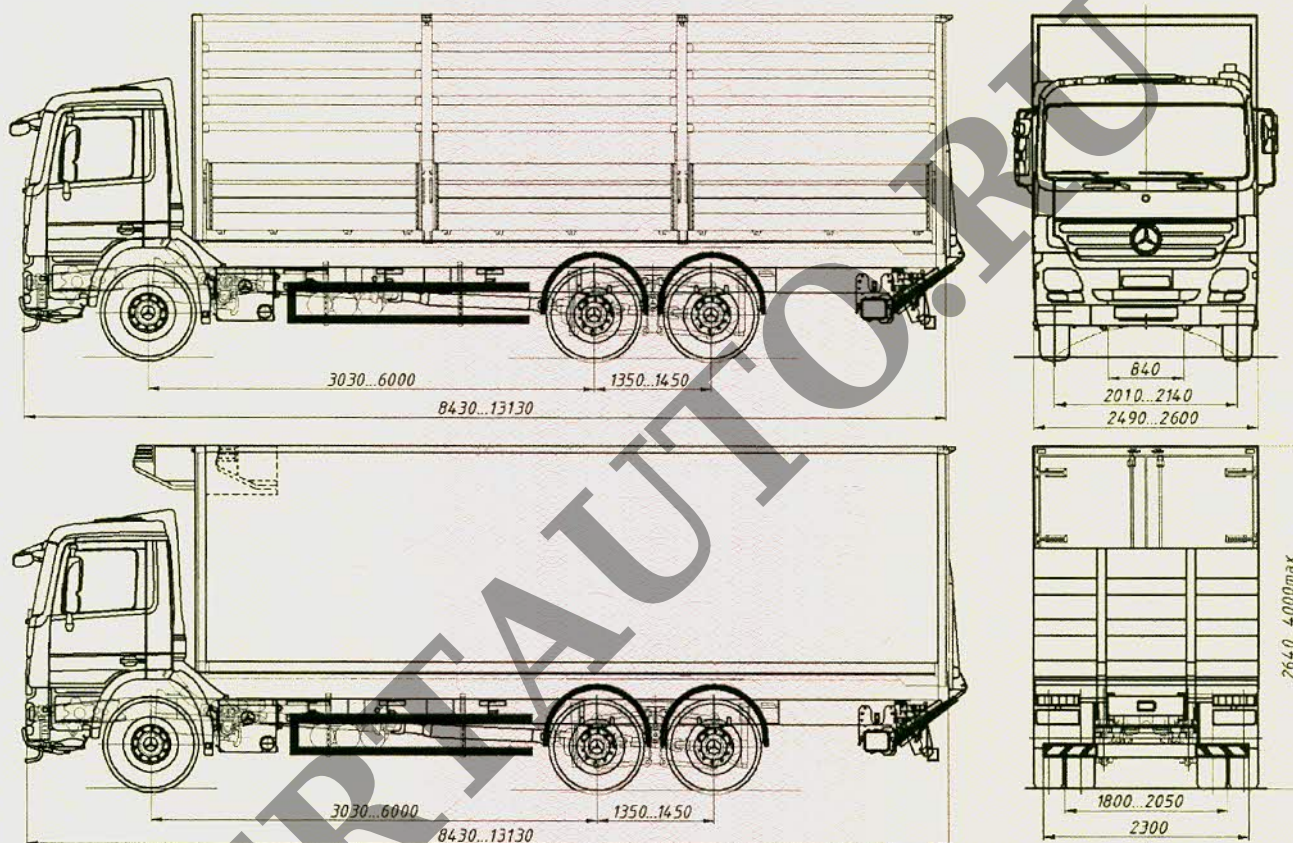

варианты исполнения

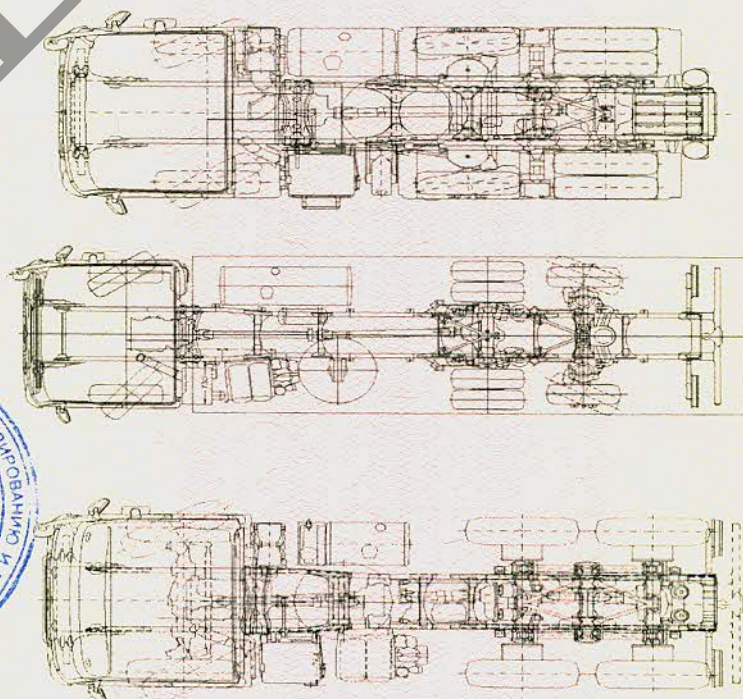



## Приложение № 4

## ОБЩИЙ ВИД ТРАНСПОРТНОГО СРЕДСТВА

Mercedes-Benz типа Actros коммерческое наименование Mercedes-Benz Actros модификаций 2632LK, 2641LK, 3332K, 3332AK, 3336K, 3336AK, 3341K, 3341AK, 3346K, 3346AK, 3351K, 3351AK

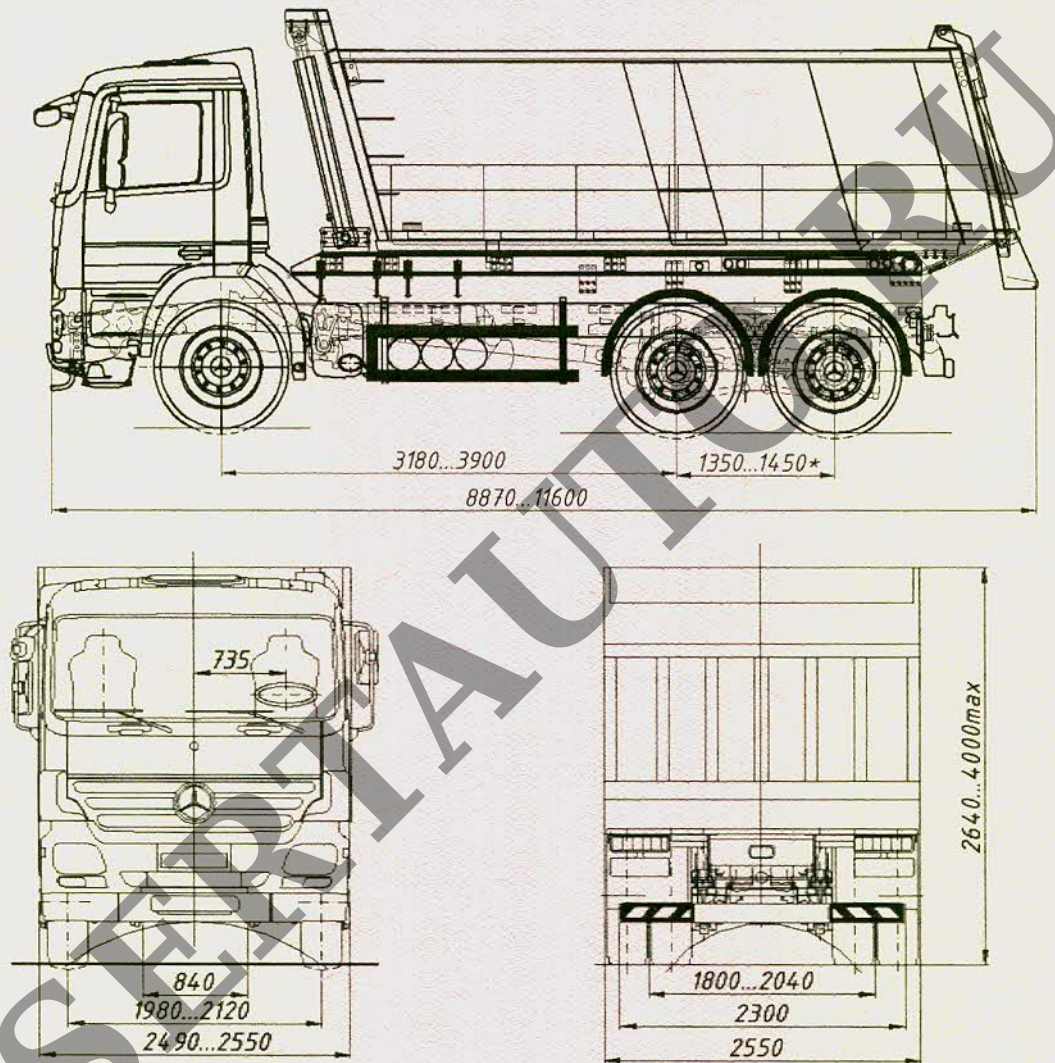

вариант исполнения

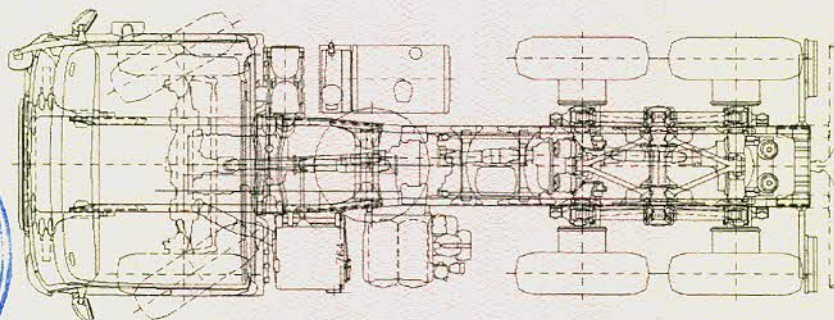



## Приложение № 4

**ОБЩИЙ ВИД ТРАНСПОРТНОГО СРЕДСТВА**  
**Mercedes-Benz типа Actros модификаций 3348В, 3332В, 3336В, 3341В**  
**коммерческое наименование Mercedes-Benz Actros**

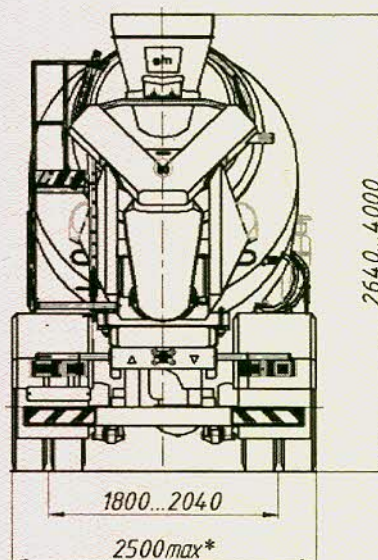
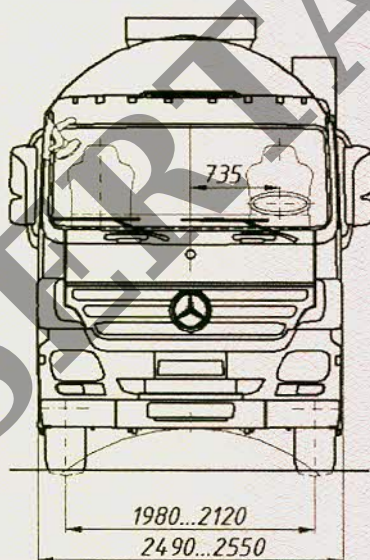
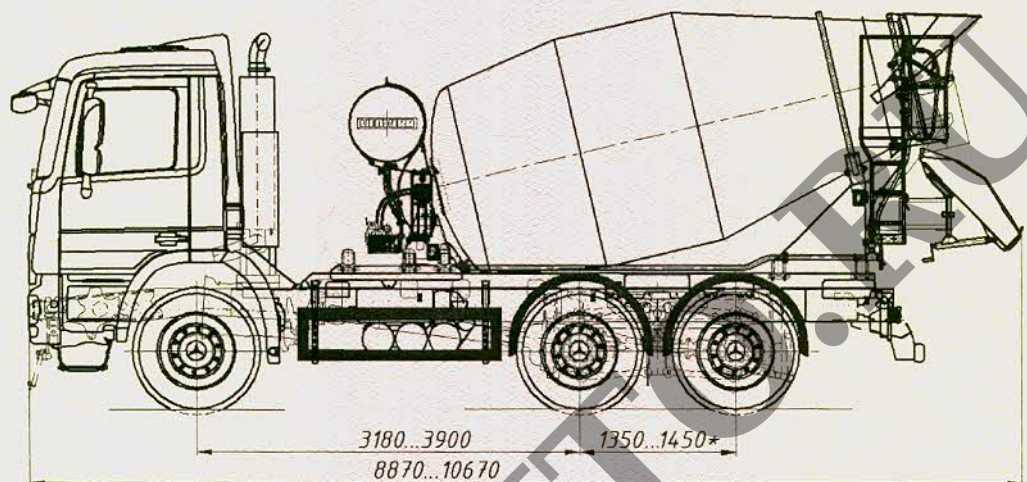



## Приложение № 4

## ОБЩИЙ ВИД ТРАНСПОРТНОГО СРЕДСТВА

Mercedes-Benz типа Actros коммерческое наименование Mercedes-Benz Actros  
планировка кабины с двумя рядами сидений

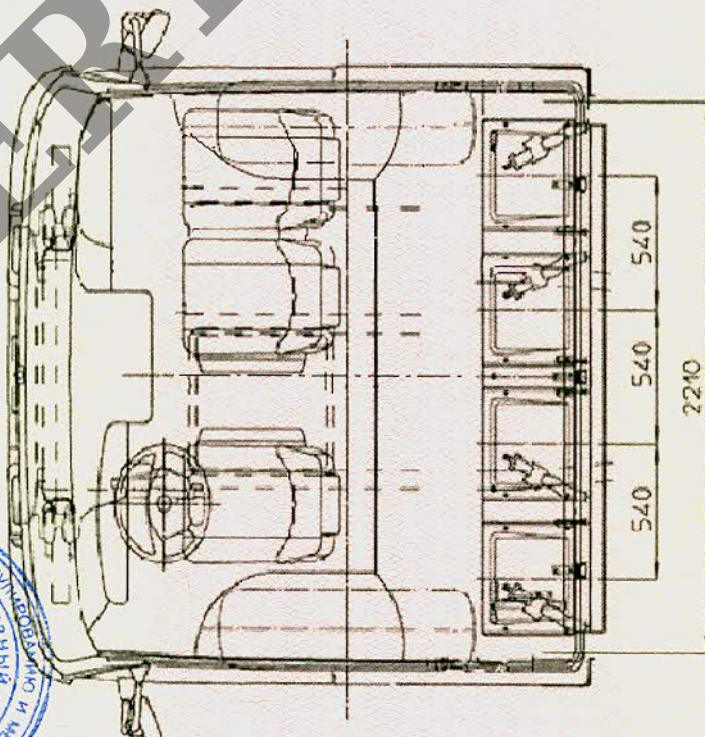
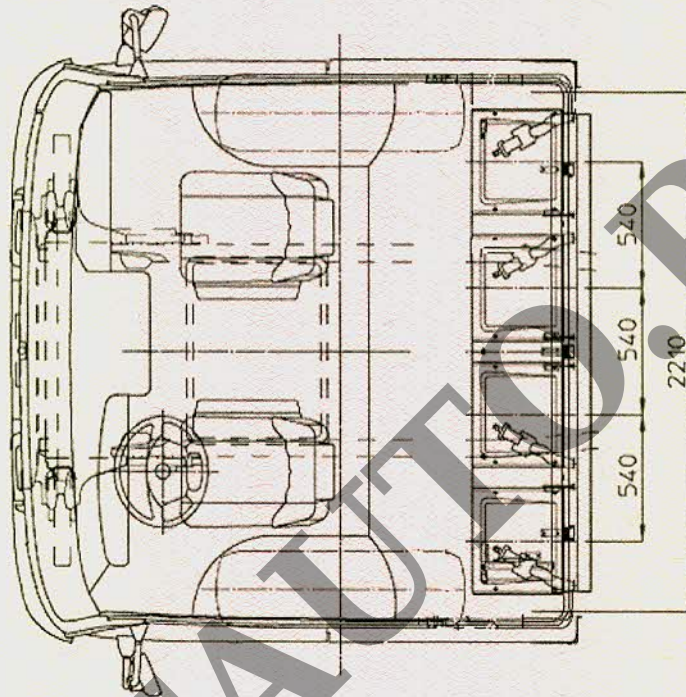



Приложение № 4

**ОБЩИЙ ВИД ТРАНСПОРТНОГО СРЕДСТВА**  
**Mercedes-Benz типа Actros коммерческое наименование Mercedes-Benz Actros**

Вариант исполнения для седельного тягача

