

# ТАМОЖЕННЫЙ СОЮЗ

## ОДОБРЕНИЕ ТИПА ТРАНСПОРТНОГО СРЕДСТВА



Серия RU № 0005607

№ TC RU E-SE.MT02.00165.P2

Срок действия с 10 июня 2016 г. по 12 июня 2017 г.

### ОРГАН ПО СЕРТИФИКАЦИИ

механических транспортных средств и прицепов, их составных частей и предметов оборудования  
“САТР-ФОНД” Межотраслевого Фонда “Сертификация автотранспорта САТР” (ОС “САТР-ФОНД”)  
юридический адрес: 125480, г. Москва, ул. Героев Панфиловцев, 24; фактические адреса: 125480,  
г. Москва, ул. Героев Панфиловцев, 24; 125438, г. Москва, ул. Автомоторная, 2;  
тел.: (495) 454-42-27, (495) 456-62-51, (495) 496-82-44 / факс: (495) 454-72-12, (495) 496-82-44;  
электронная почта: mail@satrfond.ru; аттестат аккредитации № РОСС RU.0001.11MT02

### ТРАНСПОРТНЫЕ СРЕДСТВА

МАРКА	VOLVO
КОММЕРЧЕСКОЕ НАИМЕНОВАНИЕ	S60, S60 Cross Country, V60 Cross Country
ТИП	F
МОДИФИКАЦИИ	FS29?0, FS40?D, FS41?0, FS49?C, FZA5?6, FZAR?D, FSA5?6, FH40?C, FZ40?C
КАТЕГОРИЯ	M <sub>1</sub>
ЭКОЛОГИЧЕСКИЙ КЛАСС	5
ЗАЯВИТЕЛЬ И ЕГО АДРЕС	Общество с ограниченной ответственностью «Вольво Карс», ОГРН: 1095047004469, юридический и фактический адрес: 141400, Московская область, г. Химки, ул. Ленинградская, владение 39, строение 5, Российская Федерация, тел: (495) 782-02-00, факс: (495) 782-02-01 электронная почта: volvo.customer@volvocars.com
ИЗГОТОВИТЕЛЬ И ЕГО АДРЕС	Volvo Car Corporation, 405 31, Gothenburg, Швеция
ПРЕДСТАВИТЕЛЬ ИЗГОТОВИТЕЛЯ И ЕГО АДРЕС	Представитель в Российской Федерации: Общество с ограничен- ной ответственностью «Вольво Карс», ОГРН: 1095047004469, юридический и фактический адрес: 141400, Московская область, г. Химки, ул. Ленинградская, владение 39, строение 5, Российская Федерация, тел: (495) 782-02-00, факс: (495) 782-02-01 электронная почта: volvo.customer@volvocars.com
	Представитель в Республике Беларусь: Закрытое акционерное общество «Элитавто», ЕГР: 101278172, СОАТО 5276000000, юридический и фактический адрес: 220114, Республика Беларусь, г. Минск, пр. Независимости, 169, ком. 201, тел: + 375 17 2181020, факс: +375 17 2181021 электронная почта: info@eliteauto.by
	Представитель в Республике Казахстан и Кыргызской Респуб- лике: Товарищество с ограниченной ответственностью «Volvo Group Kazakhstan (Вольво Групп Казахстан)», РНН: 600900649285, Свидетельство о государственной регистра- ции 111140003944 / 112793-1910-ТОО (ИУ), юридический и фак- тический адрес: Республика Казахстан, 040700, Алматинская область, Илийский район, Ащибулакский округ, село Мухамет- жана Туймебаева, участок Промзона, здание 275; тел: +7 727 356 0845, факс: +7 727 356 0842 электронная почта: Kazakhstan@volvo.com



Одобрение типа транспортного средства № TC RU E-SE.MT02.00165.P2

Стр. 2

СБОРОЧНЫЙ ЗАВОД И ЕГО АДРЕС	Volvo Cars NV, 9000, John Kennedylaan 25, Gent, Бельгия Volvo Car Corporation, SE-405 31, Gothenburg, Швеция
ПОСТАВЩИК СБОРОЧНЫХ КОМПЛЕКТОВ И ЕГО АДРЕС	—

соответствуют требованиям технического регламента Таможенного союза "О безопасности колесных транспортных средств".

Действие данного ОДОБРЕНИЯ ТИПА ТРАНСПОРТНОГО СРЕДСТВА распространяется на серийно выпускаемую продукцию.

Данное ОДОБРЕНИЕ ТИПА ТРАНСПОРТНОГО СРЕДСТВА без приложений недействительно.

Приложение № 1. Общие характеристики транспортного средства

Приложение № 2. Перечень документов, явившихся основанием для оформления ОДОБРЕНИЯ ТИПА ТРАНСПОРТНОГО СРЕДСТВА

Приложение № 3. Описание маркировки транспортного средства

Приложение № 4. Общий вид транспортного средства на двух страницах

#### ДОПОЛНИТЕЛЬНАЯ ИНФОРМАЦИЯ

Транспортные средства не предназначены для коммерческих перевозок пассажиров

Руководитель органа по сертификации



подпись

А.И. Щепкин

инициалы, фамилия

Дата оформления « 10 » июня 2016 г.

#### ОДОБРЕНИЕ ТИПА ТРАНСПОРТНОГО СРЕДСТВА УТВЕРЖДЕНО

Внесена запись в реестр за № TC RU E-SE.MT02.00165.P2 от « 10 » июня 2016 г.

Руководитель  
(заместитель руководителя)

РОССТАНДАРТА

наименование уполномоченного  
органа государственного управления



подпись

А.В. Кулешов

инициалы, фамилия

к одобрению типа транспортного средства № TC RU E-SE.MT02.00165.P2

## ОБЩИЕ ХАРАКТЕРИСТИКИ ТРАНСПОРТНОГО СРЕДСТВА

для модификаций:	<b>F????D, F????0</b>	<b>F????6, F????C</b>	
Колесная формула / ведущие колеса	4 x 2 / передние	4 x 4 / все	
Схема компоновки транспортного средства	переднеприводная	полноприводная	
Расположение двигателя	переднее поперечное		
Тип кузова/количество дверей	несущий цельнометаллический седан / 4 – мод. FS..., FH... несущий цельнометаллический универсал / 5 – мод. FZ...		
Количество мест для сидения	5 (первый ряд - 2, второй ряд - 3)		
для модификаций:	<b>FS...</b>	<b>FH...</b>	<b>FZ...</b>
Габаритные размеры, мм			
– длина	4635	4638	
– ширина	1479	1865	
– высота		1519	1520
База, мм	2776	2774	
Колея передних / задних колес, мм	1578...1588 / 1575...1585	1609...1619 / 1567...1577	

Модификация	Масса транспортного средства в снаряженном состоянии, кг	Технически допустимая максимальная масса транспортного средства, кг	Технически допустимая максимальная масса, приходящаяся на каждую из осей транспортного средства, начиная с передней оси, кг		Максимальная масса прицепа, кг	
			на переднюю ось	на заднюю ось	прицеп без тормозной системы	прицеп с тормозной системой

## VOLVO типа F модификации FS...(S60)

Модификация	Масса транспортного средства в снаряженном состоянии, кг	Технически допустимая максимальная масса транспортного средства, кг	на переднюю ось	на заднюю ось	прицеп без тормозной системы	прицеп с тормозной системой
FSA5?6	1664	2200	1220	1020	750	1800
FS29?0	1526	2110	1200	980	750	1500
FS40?D	1557	2110	1200	980	750	1800
FS41?0	1540	2110	1200	980	750	1600
FS49?C	1649	2180	1230	1000	750	1800

## VOLVO типа F модификации FH...(S60 Cross Country)

Модификация	Масса транспортного средства в снаряженном состоянии, кг	Технически допустимая максимальная масса транспортного средства, кг	на переднюю ось	на заднюю ось	прицеп без тормозной системы	прицеп с тормозной системой
FH40?C	1699	2260	1210	1100	750	1800

## VOLVO типа F модификации FZ...(V60 Cross Country)

Модификация	Масса транспортного средства в снаряженном состоянии, кг	Технически допустимая максимальная масса транспортного средства, кг	на переднюю ось	на заднюю ось	прицеп без тормозной системы	прицеп с тормозной системой
FZAR?D	1665	2200	1190	1050	750	1800
FZA5?6	1729	2300	1230	1110	750	1900
FZ40?C	1676	2210	1200	1090	750	1600

Для модификаций:	<b>F?49??</b>	<b>F?40??</b>
<b>Двигатель внутреннего сгорания (Марка, тип)</b> – количество и расположение цилиндров – рабочий объем цилиндров, см <sup>3</sup> – степень сжатия	Volvo Car Corporation	
	<b>B4204T9</b>	<b>B4204T11</b>
	четырёхтактный, с искровым зажиганием 4, рядное	
	1969	1969
	10.3	10.8

## Приложение № 1

Для двигателей:	B4204T9	B4204T11
– максимальная мощность, кВт (мин <sup>-1</sup> ) по Правилам ЕЭК ООН № 85	225 (5700)	180 (5500)
– максимальный крутящий момент, Нм (мин <sup>-1</sup> )	400 (2100...4500)	350 (1500...4800)
Топливо	бензин с октановым числом 95...98	
<b>Система питания (тип)</b>	непосредственное впрыскивание топлива с электронным управлением	
Блок управления (маркировка)	Denso, DI VEP4, ECM7D	Denso, DI VEP4, ECM7D
Форсунки (тип, маркировка)	Denso, 31303495	Denso, 31303495
Нагнетатель воздуха (тип, маркировка)	Borg Warner Turbo Systems, 31293671, 31411023	
Воздушный фильтр (тип, маркировка)	Mahle Filtersystem GmbH 31411485	
– корпус	31319684, 31370256	31319684
– бумажный фильтрующий элемент	31370161	31370161
Глушители шума впуска (маркировка)		
– 1 ступень	31422097	31319692
– 2 ступень	31411806	–
<b>Система зажигания (тип)</b>	электронная, бесконтактная	
Катушка (модуль) зажигания (маркировка)	Denso, 31312514 (x4)	Denso, 31312514, VE13-2810010-??? (x4) или 70MJ
Свечи (маркировка)	Denso, 31312513, ZXE24HR7	Denso, 31312513, ZXE24HR7
<b>Система выпуска и нейтрализации отработавших газов</b>	Volvo, Tenneco или Faurecia, два глушителя и нейтрализатор отработавших газов	
Нейтрализаторы (маркировка)		
– 1 ступень	31422068, HL15-2540046-??	31422436, 50728032, 31422068, HL15-2540046-??
Глушители (маркировка)		
– 1 ступень	82206707	82206707
– 2 ступень	31392472, 31405842, 82154789, 7814-2820S-??, 7813-2520-??	82062714, 31392471, 31405841, 7813-2520-??, 7814-2520S-?? 82262381, 31478057, 7816-2520-??

Для модификаций:	F?41??	F?29??
<b>Двигатель внутреннего сгорания (марка, тип)</b>	Volvo Car Corporation	
	<b>B4204T19</b>	<b>B4154T4</b>
	четырёхтактный, с искровым зажиганием 4, рядное	
– количество и расположение цилиндров		
– рабочий объем цилиндров, см <sup>3</sup>	1969	1498
– степень сжатия	11.3	10.5
– максимальная мощность, кВт (мин <sup>-1</sup> ) по Правилам ЕЭК ООН № 85	140 (4700)	112 (5000)
– максимальный крутящий момент, Нм (мин <sup>-1</sup> )	300 (1300...4000)	250 (1700...4000)
Топливо	бензин с октановым числом 95...98	

## Приложение № 1

Для двигателей:	B4204T19	B4154T4
<b>Система питания</b> (тип)	непосредственное впрыскивание топлива с электронным управлением	
Блок управления (маркировка)	Denso, DI VEP4, ECM7D	
Форсунки (тип, маркировка)	Denso, 31303495	
Нагнетатель воздуха (тип, маркировка)	Borg Warner Turbo Systems 31361998	
Воздушный фильтр (тип, маркировка)	Mahle Filtersysteme GmbH	
- корпус	31319684	
- бумажный фильтрующий элемент	31370161	
Глушители шума впуска (маркировка) - 1 ступень	резонатор - 31319692	
<b>Система зажигания</b> (тип)	электронная, бесконтактная	
Катушка (модуль) зажигания (маркировка)	Denso, 31312514, VE13-2810010-??? (x4) или 70MJ	
Свечи (маркировка)	Denso, 31312513, ZXE24HR7	
<b>Система выпуска и нейтрализации отработавших газов</b>	Volvo, Tenneco или Faurecia, два глушителя и нейтрализатор	
Нейтрализаторы (маркировка) - 1 ступень	31422068, 50728032, HL15-2540046-??	
Глушители (маркировка) - 1 ступень	667698, 82206707, 7813-2520-??, 7814-2520S-??, 7815-2520-??, 7815-2520S-??	
- 2 ступень	667698, 31392332, 31392516, 31432903, 31432409, 31432904, 50745574, 82262381, 7813-2520-??, 7814-2520S-??, 7815-2520-??	
Для модификаций:	F?AR?D	F?A5?6
<b>Двигатель внутреннего сгорания</b> (марка, тип)	Volvo Car Corporation	
	<b>D4204T4</b>	<b>D5244T21</b>
	четырёхтактный дизель	
- количество и расположение цилиндров	4, рядное	5, рядное
- рабочий объем цилиндров, см <sup>3</sup>	1969	2400
- степень сжатия	15.8	16.5
- максимальная мощность, кВт (мин <sup>-1</sup> ) по Правилам ЕЭК ООН № 85	110 (4250)	140 (4000)
- максимальный крутящий момент, Н·м (мин <sup>-1</sup> )	350 (1500...2500)	440 (1500...2750)
Топливо	дизельное	
<b>Система питания</b> (тип)	непосредственное впрыскивание топлива с электронным управлением	
Блок управления (маркировка)	Denso, VED4 ECM7D	Bosch, EDC17 CP22
ТНВД (тип, маркировка)	Denso, HP5S	Bosch, CP 4.2
Форсунки (тип, маркировка)	Denso, G4Si	Bosch, CRI 3.2

Одобрение типа транспортного средства № TC RU E-SE.MT02.00165.P2

Стр. 6

## Приложение № 1

Для двигателей:	D4204T4	D5244T21
Нагнетатель воздуха (тип, маркировка)	Borg Warner Turbo Systems, двухступенчатый, 31293086	
Воздушный фильтр (тип, маркировка)	Mahle Filtersysteme GmbH	
– корпус	31319684	31370671
– бумажный фильтрующий элемент	31370161	
Глушители шума впуска (маркировка)		
– 1 ступень	в сборе с воздушным фильтром	резонатор -30774691
<b>Система выпуска и нейтрализации отработавших газов</b>	Volvo, Tenneco или Faurecia, один глушитель и нейтрализатор отработавших газов с фильтром твердых частиц	
Нейтрализаторы (маркировка)		
– 1 ступень	31422365, 31293899, 50729652, 72HL15-2540046-??, 78HL13-2540046-??	31370486, 78HL15-2540043-??
Глушители (маркировка)		
– 1 ступень	31317409, 31392331, 31392470, 50687335, 7813-2520-??, 7814-2520S-??	645970, 31392601, 31392470, 7813-2520-??, 7814-2520S-??
Фильтр твердых частиц	31293899, 78HL13-2540046-??	31370413, 50712499, 78HL15-2540043-??

Для модификаций:	FZA5?6, FH40?C, FZ40?C	FSA5?6	FS29?0, FS41?0	FS40?D	FZAR?D	FS49?C
<b>Трансмиссия</b>	гидромеханическая					
<b>Сцепление</b> (марка, тип)	—					
<b>Коробка передач</b> (марка, тип)	TF-80SC		TF-71SC	TG-81SC		
	автоматическая					
– число передач и передаточные числа	вперед - 6, назад - 1			вперед - 8, назад - 1		
I -	4.148		4.044		5.250	
II -	2.370		2.371		3.029	
III -	1.556		1.556		1.950	
IV -	1.155		1.159		1.457	
V -	0.859		0.852		1.221	
VI -	0.686		0.672		1.000	
VII -	—		—		0.809	
VIII -	—		—		0.673	
IX -	3.394		3.193		4.015	
<b>Главная передача</b> (тип)	передняя - цилиндрическая, косозубая; задняя (4x4) - гипоидная					
– передаточное число	3.329	3.075	3.370	2.774	2.839	3.075
<b>Подвеска</b>						
Передняя (описание)	независимая пружинная, типа Макферсон					
Задняя (описание)	независимая пружинная, многорычажная, с гидравлическими телескопическими амортизаторами, со стабилизатором поперечной устойчивости					

Одобрение типа транспортного средства № **TC RU E-SE.MT02.00165.P2**Стр. **7**

## Приложение № 1

<b>Рулевое управление</b> (описание)	с гидроусилителем – для мод. F?A5?? с электроусилителем – для мод. F?40??, F?41??, F?49??, F?AR??, F?29??
– рулевой механизм (тип)	"шестерня - рейка"

**Тормозные системы**

Рабочая (описание)	гидравлический двухконтурный привод с диагональным разделением на контуры, с вакуумным усилителем, с АБС; тормозные механизмы всех колес - дисковые
Запасная (описание)	каждый контур рабочей тормозной системы
Стояночная (описание)	электромеханический привод к тормозным механизмам задних колес

**Шины**

модификации	обозначение размера	индекс несущей способности для максимально допустимой нагрузки	обозначение категории скорости
<b>для модификаций FS...</b>			
<b>F?29??, F?41??, F?40??</b>	205/60R16	93	H
	215/55R16		
	215/50R17		
	235/45R17		
	235/40R18		
<b>F?49??</b>	235/40R19	94	W
	215/55R16		
	215/50R17		
	235/45R17		
<b>F?A5??</b>	235/40R18	94	V
	235/40R19		
	215/55R16		
	215/50R17		
	235/45R17		
<b>для модификаций FH..., FZ...</b>			
<b>все</b>	215/65 R16	95	H
	235/55R17		
	235/50R18		
	235/45R19		
для временного использования (по заказу)	T125/80R17	99	M

Зимние шины должны иметь минимальную категорию скорости Q

Оборудование  
транспортного средства

электропривод и обогрев наружных зеркал, электрический обогрев ветрового стекла, омыватель фар, система сигнализации и управление замками дверей с дистанционным управлением, климатическая установка, музыкально-развлекательный центр

Руководитель органа по сертификации



подпись

А.И. Щепкин

инициалы, фамилия

к одобрению типа транспортного средства № TC RU E-SE.MT02.00165.P2

**Перечень документов, явившихся основанием для оформления  
ОДОБРЕНИЯ ТИПА ТРАНСПОРТНОГО СРЕДСТВА**

Элементы объектов технического регулирования, в отношении которых установлены требования безопасности	Наименование и происхождение документа, подтверждающего соответствие	Номер документа и дата выпуска
1	2	3
Выступающие части конструкции, пункт 11 TP TC 018/2011	Декларация о соответствии, Общество с ограниченной ответственностью "Вольво Карс", Российская Федерация	TC № RU Д-SE.MT02.B.00111 с 15.07.2015 г. по 14.07.2019 г.
Кондиционеры и холодильное оборудование, пункт 12 TP TC 018/2011	— " —	— " —
Интерфейс, пункт 15 TP TC 018/2011	— " —	— " —
Световозвращатели, Правила ЕЭК ООН № 3-02	Сообщение, RDW, Нидерланды	E4-48R-05 0183 Ext. 06 от 09.10.2015 г.
Устройства для освещения заднего регистрационного знака, Правила ЕЭК ООН № 4-00	— " —	— " —
Указатели поворота, Правила ЕЭК ООН № 6-01	— " —	— " —
Габаритные огни, сигналы торможения, Правила ЕЭК ООН № 7-02	— " —	— " —
Устойчивость к воздействию внешних источников электромагнитного излучения и электромагнитная совместимость, Правила ЕЭК ООН № 10-04	Сообщение, Ministerio de Industria, Turismo y Comercio, Испания	E9-10R-04. 4506 Ext. 10 от 18.02.2015 г.
Замки и петли дверей, Правила ЕЭК ООН № 11-03	— " —	E9-11R-03.7049 Ext. 05 от 27.03.2015 г.
Травмобезопасность рулевого управления, Правила ЕЭК ООН № 12-04	Сообщение, RDW, Нидерланды	E4-12R-04.0169 Ext. 11 от 03.04.2015 г.
Эффективность тормозных систем, Правила ЕЭК ООН № 13H-00	— " —	E4-13HRESC-00 0251 Ext. 11 от 27.02.2015 г. E4-13HRESC-00 0252 Ext. 09 от 16.02.2015 г. E4-13HRESC-00 0253 Ext. 08 от 16.02.2015 г. E4-13HRESC-00 0254 Ext. 11 от 11.09.2015 г. E4-13HRESC-00 0255 Ext. 05 от 11.09.2015 г. E4-13HRESC-00 0469 Ext. 03 от 11.09.2015 г. E4-13HRESC-00 0523 от 23.01.2015 г.





## Приложение № 2

1	2	3
Места крепления ремней безопасности, Правила ЕЭК ООН № 14-07	Сообщение, RDW, Нидерланды	E4-14R-07 0291 Ext. 03 от 11.03.2011 г.
Оснащение транспортных средств удерживающими системами, Правила ЕЭК ООН № 16-06	— " —	E4-16R-06 0163 Ext. 02 от 28.09.2010 г.
Прочность сидений и их креплений, Правила ЕЭК ООН № 17-08	— " —	E4-17RA-08.0251 Ext. 05 от 03.12.2013 г.
Травмобезопасность внутреннего оборудования, Правила ЕЭК ООН № 21-01	Сообщение, Ministerio de Industria, Energia y Turismo, Испания	E9-21R-01.3009 от 05.04.2010 г.
Фонари заднего хода, Правила ЕЭК ООН № 23-00	Сообщение, RDW, Нидерланды	E4-48R-05 0183 Ext. 06 от 09.10.2015 г.
Выбросы, Правила ЕЭК ООН № 24-03	Сообщение, Ministerio de Industria, Energia y Turismo, Испания	E9-24R-03 3176 Ext. 01 от 27.03.2015 г. (FZA5?6, FSA5?6)
	Сообщение, Swedish Transport Agency, Швеция	E5-24R-03 011 Ext. 01 от 14.04.2015 г. (FZAR?D)
Подголовники сидений, Правила ЕЭК ООН № 25-04	Сообщение, RDW, Нидерланды	E4-17RA-08.0251 Ext. 05 от 03.12.2013 г.
Травмобезопасность наружных выступов, Правила ЕЭК ООН № 26-03	Сообщение, Ministerio de Industria, Energia y Turismo, Испания	E9-26R-03. 7028 Ext. 08 от 04.05.2015 г.
Оснащение звуковыми сигнальными приборами, Правила ЕЭК ООН № 28-00	— " —	E9-28R-00. 4150 Ext. 03 от 03.04.2013 г.
Оснащение шинами, Правила ЕЭК ООН № 30-02*	Сообщение, Ministère de l'équipement, des transports et du tourisme, Франция	E2-30R-02 1555 от 21.12.2001 г.
		E2-30R-02 7532 от 09.09.1997 г.
		E2-30R-02 04568 от 19.01.2012 г.
		E2-30R-02 07503 от 28.11.2007 г.
Сообщение, Minister Infrastruktury, Польша	Сообщение, Ministero dei Trasporti, Италия	E2-30R-02 04531 от 19.01.2012 г.
		E2-30R-02 12538 от 26.04.2012 г.
Сообщение, RDW, Нидерланды	Сообщение, RDW, Нидерланды	E20-30R-02 0127 Ext. 01 от 29.03.2010 г.
		E3-30R-02 2298 Ext. 01 от 02.08.2007 г. E3-30R-02 2825 от 04.08.2009 г.
Сообщение, RDW, Нидерланды	Сообщение, RDW, Нидерланды	E4-30R-02 31206 Ext. 02 от 24.07.2008 г.
		E4-30R-02 34941 от 24.10.2006 г.
		E4-30R-02 47486 от 02.06.2009 г.
		E4-30R-02 37590 от 06.03.2007 г.



## Приложение № 2

1	2	3
Оснащение шинами, Правила ЕЭК ООН № 30-02* (продолжение)	Сообщение, RDW, Нидерланды	E4-30R-02 13006 от 02.08.1999 г. E4-30R-02 27199 Ext.02 от 08.06.2012 г. E4-30R-02 63459 от 01.08.2012 г. E4-30R-02 58679 от 06.09.2011 г. E4-30R-02 36841 от 27.03.2007 г.
Пожарная безопасность, Правила ЕЭК ООН № 34-02	Сообщение, Ministerio de Industria, Energia y Turismo, Испания	E9-34R1-02. 7001 Ext. 07 от 24.03.2015 г.
Расположение педалей управления, Правила ЕЭК ООН № 35-00	— " —	E9-35R-00. 3020 Ext. 02 от 06.03.2014 г.
Лампы накаливания, Правила ЕЭК ООН № 37-03	Сообщение, RDW, Нидерланды	E4-48R-05 0183 Ext. 06 от 09.10.2015 г.
Задние противотуманные огни, Правила ЕЭК ООН № 38-00	— " —	— " —
Механизмы измерения скорости, Правила ЕЭК ООН № 39-00	Сообщение, Ministerio de Industria, Energia y Turismo, Испания	E9-39R-00. 7006 Ext. 04 от 20.02.2014 г.
Оснащение безопасными стеклами, Правила ЕЭК ООН № 43-01	— " —	E9-43R-01.9033 от 03.04.2013 г.
Оснащение устройствами непрямого обзора, Правила ЕЭК ООН № 46-03	— " —	E9-46R-03 4540 Ext. 07 от 18.03.2015 г.
Оснащение устройствами осве- щения и световой сигнализации, Правила ЕЭК ООН № 48-05	Сообщение, RDW, Нидерланды	E4-48R-05 0183 Ext. 07 от 27.11.2015 г.
Внешний шум, Правила ЕЭК ООН № 51-02	Сообщение, Ministerio de Industria, Energia y Turismo, Испания	E9-51R-02 14209 Ext. 01 от 22.03.2016 г. (FZA5??) E9-51R-02 14186 от 06.03.2015 г. (FSA5?6)
	Сообщение, Swedish Transport Agency, Швеция	E5-51R-02 038 от 27.02.2015 г. (FS29??) E5-51R-02 011 от 20.09.2013 г. (FS40??) E5-51R-02 048 Ext. 01 от 01.03.2016 г. (FZAR??) E5-51R-02 054 от 10.05.2016 г. (FZ40?C, FH40?C) E5-51R-02 034 от 27.02.2015 г. (FS41??) E5-51R-02 050 от 25.09.2015 г. (FS49?C)



## Приложение № 2

1	2	3
Оснащение сцепными устройствами, Правила ЕЭК ООН № 55-01	Сообщение, Ministerio de Industria, Energia y Turismo, Испания	E9-55R-01.7004 Ext. 11 от 13.10.2015 г.
Оснащение шинами временного использования, Правила ЕЭК ООН № 64-02	Сообщение, RDW, Нидерланды	E4-64RP-02.0030 Ext. 04 от 16.02.2015 г.
Системы мониторинга давления воздуха в шинах, Правила ЕЭК ООН № 64-02	— " —	— " —
Рулевое управление, Правила ЕЭК ООН № 79-01	Сообщение, Ministerio de Industria, Energia y Turismo, Испания	E9-79R-01.7007 Ext. 05 от 08.04.2015 г.
Выбросы, Правила ЕЭК ООН № 83-06 (экологический класс 5)	Сообщение, Swedish Transport Agency, Швеция	E5-83RII-06 087 от 21.04.2015 г. (FS29??)
		E5-83RII-06 078 Ext. 02 от 16.04.2015 г. (FS40?D)
		E5-83RII-06.101 от 29.03.2016 г. (FZ40?C, FH40?C)
Максимальная мощность, Правила ЕЭК ООН № 85-00	Сообщение, Swedish Transport Agency, Швеция	E5-83RII-06 089 от 16.04.2015 г. (FS41??)
		E5-83RII-06 102 от 23.10.2015 г. (FS49?C)
		E9-83RV-06 7003-J от 14.04.2015 г. (FZA5??)
Дневные ходовые огни, Правила ЕЭК ООН № 87-00	Сообщение, Ministerio de Industria, Energia y Turismo, Испания	E9-83RV-06 7022-J от 22.06.2015 г. (FZAR??)
		E9-83RV-06.7010-J от 16.04.2015 г. (FSA5?6)
		E5-85R-00 00058 от 13.02.2015 г. (FS29??)
Дневные ходовые огни, Правила ЕЭК ООН № 87-00	Сообщение, Ministerio de Industria, Energia y Turismo, Испания	E5-85R-00 0045 Ext. 02 от 07.04.2015 г. (F?40??)
		E5-85R-00 0054 от 13.02.2015 г. (F?41??)
		E5-85R-00 00064 Ext. 01 от 07.04.2015 г. (F?AR??)
Дневные ходовые огни, Правила ЕЭК ООН № 87-00	Сообщение, RDW, Нидерланды	E5-85R-00 0046 от 20.09.2013 г. (F?49??)
		E9-85R-00 3217 Ext. 01 от 27.03.2015 г. (F?A5??)
Дневные ходовые огни, Правила ЕЭК ООН № 87-00	Сообщение, RDW, Нидерланды	E4-48R-05 0183 Ext. 06 от 09.10.2015 г.



## Приложение № 2

1	2	3
Боковые габаритные фонари, Правила ЕЭК ООН № 91-00	Сообщение, RDW, Нидерланды	E4-48R-05 0183 Ext. 06 от 09.10.2015 г.
Защита водителя и пассажиров при фронтальном столкнове- нии, Правила ЕЭК ООН № 94-02	Сообщение, Ministerio de Industria, Energia y Turismo, Испания	E9-94R-02. 0145 Ext. 10 от 03.04.2015 г.
Защита водителя и пассажиров при боковом столкновении, Правила ЕЭК ООН № 95-03	— " —	E9-95R-03 0136 Ext. 05 от 03.04.2015 г.
Фары ближнего и дальнего света, Правила ЕЭК ООН № 98-00	Сообщение, RDW, Нидерланды	E4-48R-05 0183 Ext. 06 от 09.10.2015 г.
Газоразрядные источники света, Правила ЕЭК ООН № 99-00	— " —	— " —
Расход топлива и выбросы углекислого газа, Правила ЕЭК ООН № 101-01	Сообщение, Swedish Transport Agency, Швеция	E5-101R-01 080 от 21.04.2015 г. (FS29??) E5-101R-01 072 Ext. 02 от 16.04.2015 г. (FS40??) E5-101R-01 082 от 16.04.2015 г. (FS41??) E5-101R-01 093 от 23.10.2015 г. (FS49?C) E5 -101R-01 097 от 09.03.2016 г. (FH40?C, FZ40?C)
	Сообщение, Ministerio de Industria, Energia y Turismo, Испания	E9-101R-01 7022 от 22.06.2015 г. (FZAR??) E9-101R-01 7003 от 14.04.2015 г. (FZA5??) E9-101R-01 7010 от 20.04.2015 г. (FSA5?6)
Фары ближнего и дальнего света, Правила ЕЭК ООН № 112-00	Сообщение, RDW, Нидерланды	E4-48R-05 0183 Ext. 06 от 09.10.2015 г.
Защита транспортного средства от несанкционированного использования, Правила ЕЭК ООН № 116-00	Сообщение, Ministerio de Industria, Energia y Turismo, Испания	E9-116-RLAI. 7502 Ext. 03 от 29.01.2014 г.
Уровень шума от качения шин, Правила ЕЭК ООН № 117-02 * стадия 1, стадия 2	Сообщение, RDW, Нидерланды	E4-117R-02 5056 S2WR2 от 03.05.2013 г. E4-117R-02 3305 S2WR2 Ext. 03 от 05.02.2014 г. E4-117-02 3458 S2WR2 от 28.12.2012 г. E4-117R-02 3299 S2WR2 Ext. 01 от 02.10.2012 г.



## Приложение № 2

1	2	3
Уровень шума от качения шин, Правила ЕЭК ООН № 117-02* стадия 1, стадия 2 (продолжение)	Сообщение, RDW, Нидерланды	E4-117-02 3395 S1WR1 от 24.07.2012 г. E4-117-02 4188 S2WR1 Ext.02 от 30.12.2013 г. E4-117R-02 3292 S2WR2 от 11.02.2012 г.
	Сообщение, Ministère de l'équipement, des transports et du tourisme, Франция	E2-117R-02. 13510 S2WR2 от 13.02.2013 г. E2-117R-02. 12501 S2WR2 от 19.07.2012 г. E2-117R-02. 12503 S2WR2 от 31.08.2012 г. E2-117R-02. 12504 S2WR2 от 31.08.2012 г. E2-117R-02. 13420 S2WR2 от 17.10.2013 г.
Угловые фонари, Правила ЕЭК ООН № 119-00	Сообщение, RDW, Нидерланды	E4-48R-05 0183 Ext. 06 от 09.10.2015 г.
Органы управления транспорт- ных средств - идентификация, Правила ЕЭК ООН № 121-00	Сообщение, Ministerio de Industria, Energia y Turismo, Испания	E9-121R-00 4217 от 05.03.2014 г.
Системы отопления, Правила ЕЭК ООН № 122-00	Сообщение, RDW, Нидерланды	E4-122R-00 0013 Ext. 11 от 03.04.2015 г.
Адаптивные системы переднего освещения, Правила ЕЭК ООН № 123-00	— " —	E4-48R-05 0183 Ext. 06 от 09.10.2015 г.
Передняя обзорность, Правила ЕЭК ООН № 125-00	— " —	E4-125R-00 0009 Ext. 03 от 21.04.2015 г.
Внутренний шум, пункт 2 приложения № 3 к ТР ТС 018/2011	Сертификат соответствия, Орган по сертификации автмото- техники - механических транспорт- ных средств, запасных частей и принадлежностей АНО "Центр со- действия сертификации автмото- техники", RA.RU.11MT25, Российская Федерация	TC RU C-SE.MT25.B.00483 с 17.07.2015 г. по 16.07.2019 г.
Содержание вредных (загрязняющих) веществ в воздухе обитаемого помеще- ния транспортного средства, пункт 3 приложения № 3 к ТР ТС 018/2011	— " —	TC RU C-SE.MT25.B.00484 с 17.07.2015 г. по 16.07.2019 г.
	Сертификат соответствия, Орган по сертификации автмото- техники - механических транспорт- ных средств, запасных частей и принадлежностей АНО "Центр со- действия сертификации автмото- техники", POCC RU.0001.11MT25, Российская Федерация	C-SE.MT25.B.12016 с 12.05.2014 г. по 12.05.2018 г.
Устойчивость, пункт 4 приложения № 3 к ТР ТС 018/2011	— " —	C-SE.MT25.B.12017 с 12.05.2014 г. по 12.05.2018 г.



## Приложение № 2

1	2	3
Вентиляция, отопление и кондиционирование, пункт 6 приложения № 3 к ТР ТС 018/2011	Сертификат соответствия, Орган по сертификации автотехники - механических транспортных средств, запасных частей и принадлежностей АНО "Центр содействия сертификации автотехники", RA.RU.11MT25, Российская Федерация	TC RU C-SE.MT25.B.02910 с 03.06.2016 г. по 02.06.2020 г.
Системы очистки ветрового стекла от обледенения и запотевания, пункт 7 приложения № 3 к ТР ТС 018/2011	Сертификат соответствия, Орган по сертификации механических транспортных средств и прицепов, их составных частей и предметов оборудования "САТР-ФОНД" Межотраслевого Фонда "Сертификация автотранспорта САТР", РОСС RU.0001.11MT02, Российская Федерация	TC RU C-SE.MT02.B.00100 с 10.12.2015 г. по 09.12.2019 г.
Стеклоочистители и стеклоомыватели, пункт 8 приложения № 3 к ТР ТС 018/2011	— " —	TC RU C-SE.MT02.B.00101 с 10.12.2015 г. по 09.12.2019 г.
Маркировка и возможность идентификации, приложение № 7 к ТР ТС 018/2011	Декларация о соответствии, Общество с ограниченной ответственностью "Вольво Карс", Российская Федерация	TC № RU Д-SE.MT02.B.00111 с 15.07.2015 г. по 14.07.2019 г.

\* Допускается установка шин, соответствующих критериям размерности, минимально допустимого индекса нагрузки, минимальной скоростной категории и имеющих отличные от указанных подтверждающие соответствие документы, при наличии на шинах маркировки по Правилам ЕЭК ООН № 30, а также по Правилам ЕЭК ООН №117 при условии предоставления в орган по сертификации информации об указанной маркировке.

Руководитель органа по сертификации



подпись

А.И. Щепкин

инициалы, фамилия



## ОПИСАНИЕ МАРКИРОВКИ ТРАНСПОРТНОГО СРЕДСТВА

1. Место расположения и форма единого знака обращения продукции на рынке государств - членов Таможенного союза:  
Рядом с табличкой изготовителя или на табличке.  
Единый знак обращения продукции на рынке государств - членов Таможенного союза наносится в соответствии с Решением Комиссии Таможенного союза от 15 июля 2011 г. № 711.
2. Место расположения таблички изготовителя:  
На центральной стойке в проеме правой задней двери.
3. Место расположения идентификационного номера:
  - 3.1. На табличке изготовителя.
  - 3.2. На верхней горизонтальной поверхности поперечины пола кузова перед передним правым сидением.
  - 3.3. На панели приборов на специальной табличке под лобовым стеклом, слева.
4. Структура и содержание идентификационного номера (номеров) транспортных средств:

1	2	3	4	5	6	7	8	9	10	11	12	13	14	15	16	17
Y	V	1	F	?	?	?	?	?	?	?	?	?	?	?	?	?

- поз. 1 - 3: Международный идентификационный код изготовителя (WMI):  
YV1 – Volvo Car Corporation, Швеция.
- поз. 4: Обозначение типа транспортного средства:  
F – Volvo S60, S60 Cross Country, V60 Cross Country
- поз. 5: Обозначение типа кузова:  
S – седан;  
H – седан в исполнении «Cross Country»;  
Z – универсал в исполнении «Cross Country».
- поз. 6 - 7: Обозначение типа двигателя:  
29 – двигатель B4154T4;  
40 – двигатель B4204T11;  
41 – двигатель B4204T19;  
49 – двигатель B4204T9;  
A5 – двигатель D5244T21;  
AR – двигатель D4204T4.
- поз. 8: Код системы токсичности:  
арабские цифры от 0 до 9 или буквы латинского алфавита (за исключением букв I, O, Q).
- поз. 9: Код коробки передач:  
0 – автоматическая, передний привод, 6 передач;  
6 – автоматическая, полный привод, 6 передач;  
D – автоматическая, передний привод, 8 передач;  
C – автоматическая, полный привод, 8 передач
- поз. 10: Модельный год согласно Таблице 1 Приложения № 7 к техническому регламенту Таможенного союза «О безопасности колесных транспортных средств».
- поз. 11: Обозначение кода сборочного завода:  
1 – Volvo Car Corporation, Gothenburg, Швеция;  
2 – Volvo Cars NV, Gent, Бельгия.
- поз. 12 - 17: Производственный номер транспортного средства.

Руководитель органа по сертификации



подпись

А.И. Щепкин

инициалы, фамилия

**ОБЩИЙ ВИД ТРАНСПОРТНОГО СРЕДСТВА**

**VOLVO** типа F модификации FS29?0, FS40?D, FS41?0, FS49?C, FSA5?6, FH40?C коммерческое наименование S60, S60 Cross Country

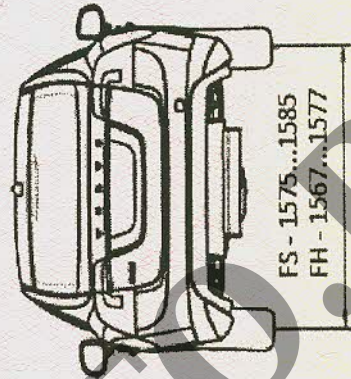
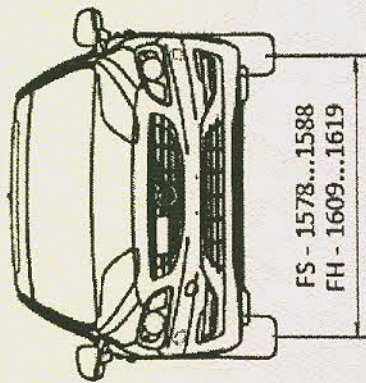

VOLVO S60

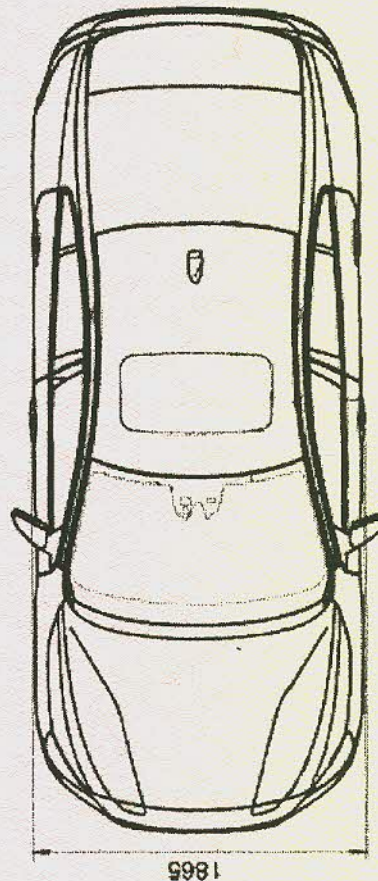
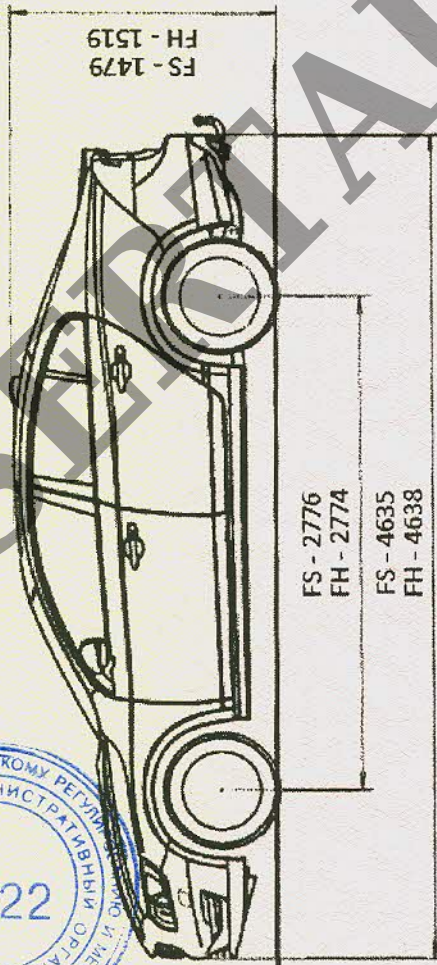



Приложение № 4

ОБЩИЙ ВИД ТРАНСПОРТНОГО СРЕДСТВА  
VOLVO типа F модификации FZ40?C, FZA5?6, FZAR?D  
коммерческое наименование V60 Cross Country

