

ТАМОЖЕННЫЙ СОЮЗ

ОДОБРЕНИЕ ТИПА ТРАНСПОРТНОГО СРЕДСТВА



Серия RU № 0005627

№ TC RU E-DE.MT02.00016.P3

Срок действия с 24 июня 2016 г. по 23 июня 2019 г.

ОРГАН ПО СЕРТИФИКАЦИИ

механических транспортных средств и прицепов, их составных частей и предметов оборудования
“САТР-ФОНД” Межотраслевого Фонда “Сертификация автотранспорта САТР” (ОС “САТР-ФОНД”)
юридический адрес: 125480, г. Москва, ул. Героев Панфиловцев, 24; фактические адреса: 125480,
г. Москва, ул. Героев Панфиловцев, 24; 125438, г. Москва, ул. Автомоторная, 2;
тел.: (495) 454-42-27, (495) 456-62-51, (495) 496-82-44 / факс: (495) 454-72-12, (495) 496-82-44;
электронная почта: mail@satrfond.ru; аттестат аккредитации № РОСС RU.0001.11MT02

ТРАНСПОРТНЫЕ СРЕДСТВА

МАРКА	AUDI
КОММЕРЧЕСКОЕ НАИМЕНОВАНИЕ	A3, S3, A3 Cabriolet, S3 Cabriolet
ТИП	8V
МОДИФИКАЦИИ	—
КАТЕГОРИЯ	M ₁
ЭКОЛОГИЧЕСКИЙ КЛАСС	5
ЗАЯВИТЕЛЬ И ЕГО АДРЕС	Общество с ограниченной ответственностью "ФОЛЬКСВАГЕН Груп Рус", ОГРН: 1025005336564, юридический и фактический адрес: 248926, г. Калуга, ул. Автомобильная, 1, Российская Федерация, тел.: +7 (499) 957-00-00, факс: +7 (499) 957-39-99 электронная почта: reception@volkswagen.ru
ИЗГОТОВИТЕЛЬ И ЕГО АДРЕС	AUDI AG, D-85045, Ingolstadt, Германия
ПРЕДСТАВИТЕЛЬ ИЗГОТОВИТЕЛЯ И ЕГО АДРЕС	Представитель в Российской Федерации и Кыргызской Республике: Общество с ограниченной ответственностью "ФОЛЬКСВАГЕН Груп Рус", ОГРН: 1025005336564, юридический и фактический адрес: 248926, г. Калуга, ул. Автомобильная, 1, Российская Федерация, тел.: +7 (499) 957-00-00, факс: +7 (499) 957-39-99 электронная почта: reception@volkswagen.ru Представитель в Республике Беларусь: Общество с ограниченной ответственностью "Автосалон-АВ", УНП: 100367384, юридический и фактический адрес: 220024, г. Минск, ул. Серова, 1, Республика Беларусь, тел.: +375 (17) 309-89-00, факс: +375 (17) 309-89-01 электронная почта: info@audi.by



Одобрение типа транспортного средства № TC RU E-DE.MT02.00016.P3

Стр. 2

ПРЕДСТАВИТЕЛЬ ИЗГОТОВИТЕЛЯ И ЕГО АДРЕС (продолжение)	Представитель в Республике Казахстан: Товарищество с ограниченной ответственностью "MERCUR AUTO LTD", БИН: 030640000234, юридический и фактический адрес: 050054, г. Алматы, ул. Майлина, 79, Республика Казахстан, тел.: +7 (727) 251-10-51, факс: +7 (727) 237-49-38, электронная почта: info@mercur.kz
СБОРОЧНЫЙ ЗАВОД И ЕГО АДРЕС	AUDI AG, D-74148, Neckarsulm, Германия AUDI AG, D-85045, Ingolstadt, Германия AUDI Hungaria Motor Kft., H-9027, Győr, Kárdan u.l., Венгрия Audi Brussels S.A./N.V., B-1190, Bruxelles, Бельгия
ПОСТАВЩИК СБОРОЧНЫХ КОМПЛЕКТОВ И ЕГО АДРЕС	—

соответствуют требованиям технического регламента Таможенного союза "О безопасности колесных транспортных средств".

Действие данного ОДОБРЕНИЯ ТИПА ТРАНСПОРТНОГО СРЕДСТВА распространяется на серийно выпускаемую продукцию.

Данное ОДОБРЕНИЕ ТИПА ТРАНСПОРТНОГО СРЕДСТВА без приложений недействительно.

Приложение № 1. Общие характеристики транспортного средства

Приложение № 2. Перечень документов, явившихся основанием для оформления ОДОБРЕНИЯ ТИПА ТРАНСПОРТНОГО СРЕДСТВА

Приложение № 3. Описание маркировки транспортного средства

Приложение № 4. Общий вид транспортного средства на трех страницах

ДОПОЛНИТЕЛЬНАЯ ИНФОРМАЦИЯ

Отнесение транспортных средств к экологическому классу 5 подтверждается кодом производителя (Pr. Code), который указывается на наклейке в сервисной книжке автомобиля, копия наклейки расположена в багажном отсеке автомобиля в нише запасного колеса.

Экологический класс	Коды производителя (Pr.Code)
5	7MG, 7MQ, 7MJ, 7MF, 7MM, 7MV, 7NI

Руководитель органа по сертификации



А.И. Щепкин

инициалы, фамилия

Дата оформления « 23 » июня 2016 г.

ОДОБРЕНИЕ ТИПА ТРАНСПОРТНОГО СРЕДСТВА УТВЕРЖДЕНО.

Внесена запись в реестр за № TC RU E-DE.MT02.00016.P3 от « 23 » июня 2016 г.

Руководитель
(заместитель руководителя)

РОССТАНДАРТА
наименование уполномоченного
органа государственного управления

подпись

А.В. Кулешов

инициалы, фамилия



к одобрению типа транспортного средства № TC RU E-DE.MT02.00016.P3

ОБЩИЕ ХАРАКТЕРИСТИКИ ТРАНСПОРТНОГО СРЕДСТВА

Колесная формула / ведущие колеса	4 x 2 / передние (код привода F) или 4 x 4 / все (код привода Q)		
Схема компоновки транспортного средства	переднеприводная или полноприводная		
Расположение двигателя	переднее поперечное		
Тип кузова/количество дверей	цельнометаллический, несущий		
	хэтчбек / 3 или 5	седан / 4	кабриолет / 2
Количество мест для сидения	4 (первый ряд – 2, второй ряд – 2) или 5 (первый ряд – 2, второй ряд – 3)		
Габаритные размеры, мм			
– длина	4237 (4425 ¹)	4456 (4551 ¹)	4421 (4529 ¹)
– ширина	1777...1785	1796	1793
– высота	1386...1477	1381...1441	1366...1409
База, мм	2585...2620	2618	2594
Колея передних / задних колес, мм	1538...1548 / 1505...1518	1537...1555 / 1508...1518	1537...1555 / 1508...1526

¹ с установленным сцепным устройством

тип двигателя	Масса транспортного средства в снаряженном состоянии, кг	Технически допустимая максимальная масса транспортного средства, кг	Технически допустимая максимальная масса, приходящаяся на каждую из осей транспортного средства, начиная с передней оси, кг		Максимальная масса прицепа, кг	
			на переднюю ось	на заднюю ось	прицеп без тормозной системы	прицеп с тормозной системой
для автомобилей с кузовом хэтчбек						
CZEA	1140...1554	1760...1800	935...975	940...960	630...650	1500
CZPB	1220...1707	1845...1945	1025...1070	940...1010	680...730	1600
CJSA	1168...1580	1790...1890	970...1025	910...945	650...670	1600
CJSB	1273...1675	1900...1980	1030...1050	975...1005	700...720	1600
CJZA	1092...1496	1710...1810	910...955	905...930	610...630	1300
CLHA	1168...1580	1790...1890	985...1030	895...930	650...670	1500
CPTA	1135...1533	1755...1845	935...970	920...945	630...650	1500
CRBC	1216...1696	1840...2000	1030...1060	915...1005	670...730	1600
CRFA	1178...1570	1800...1880	995...1020	900...920	650...670	1500
CXSA	1116...1522	1735...1835	920...960	915...950	620...650	1400
CYVB	1092...1496	1710...1810	920...960	895...925	610...630	1300
CZCA	1116...1523	1735...1835	920...970	915...945	620...650	1400
DBGA	1230...1622	1855...1930	1050...1065	915...940	680...690	1600
CJXB	1325...1685	1955...2005	1035...1070	1005...1020		
CJXC	1325...1696	1955...2015	1030...1070	1005...1040		
CJXF	1353...1696	1985...2015	1055...1070	1020...1040		
для автомобилей с кузовом седан						
CZEA	1173...1554	1785...1795	940...960	955	650...660	1500
CZPB	1254...1707	1870...1940	1030...1055	955...1005	690...730	1600
CPTA	1178...1549	1790...1850	945...960	945	650...660	1500
CJSA	1206...1580	1820...1895	990...1010	930...940	670...680	1600
CJSB	1311...1696	1930...1995	1035...1040	1000	720...730	1600
CXSA	1173...1533	1785...1835	950	945	650	1400
CXSB	1154...1512	1765...1815	925	945	640	1400
CJXB	1358...1696	1980...2080	1050...1075	1025...1030	730	1600
CJXC	1358...1696	1980...2080	1050...1075	1025...1040	730	1600
CLHA	1211...1580	1825...1890	1000...1015	930	670...680	1500
CRBC	1249...1696	1865...2000	1025...1050	940...1010	690...730	1600...1800
CRFA	1211...1575	1825...1875	1005	920...930	670	1500
CYVB	1130...1502	1740...1805	925...945	920	630...640	1300
CZCA	1144...1533	1755...1835	925...955	935...945	640...650	1400
DBGA	1254...1622	1870...1920	1050	935	690	1600
CJXF	1387...1696	2010	1075	1040		

Приложение № 1

тип двигателя	Масса транспортного средства в снаряженном состоянии, кг	Технически допустимая максимальная масса транспортного средства, кг	Технически допустимая максимальная масса, приходящаяся на каждую из осей транспортного средства, начиная с передней оси, кг		Максимальная масса прицепа, кг	
			на переднюю ось	на заднюю ось	прицеп без тормозной системы	прицеп с тормозной системой
для автомобилей с кузовом кабриолет						
CZEA	1306...1675	1875...1895	955...975	1000	720...730	1500
CZPB	1391...1843	1965...2055	1040...1065	995...1070	750	1600
CXSB	1278...1628	1845...1865	845...970	975	710...720	1400
CPТА	1297...1643	1865...1880	965...980	975	720	1500
CJSA	1335...1696	1905...1930	1005...1025	970...975	740...750	1600
CJSB	1463...1811	2040	1045...1055	1060...1065	750	1600
CZCA	1277...1628	1845...1865	945...970	975...980	710...720	1400
CJXC	1539...1832	2060	1075	1080	буксировка прицепа не предусмотрена	
CJXF	1539...1832	2060	1075	1080		

Двигатель внутреннего сгорания (марка, тип)	Audi	
	CJSA	CJSB
– обозначение на блоке двигателя	четырёхтактный, с искровым зажиганием	
– количество и расположение цилиндров	CJS	CJS
– рабочий объем цилиндров, см ³	4, рядное	4, рядное
– степень сжатия	1798	1798
– максимальная мощность, кВт (мин ⁻¹) по Правилам ЕЭК ООН № 85	9.6	9.6
– максимальный крутящий момент, Н·м (мин ⁻¹)	132 (5100...6200)	132 (4500...6200)
Топливо	бензин с октановым числом не менее 95	
Система питания (тип)	непосредственный впрыск топлива с электронным управлением	
Блок управления (маркировка)	SIMOS 12	SIMOS 12
Нагнетатель воздуха (тип, маркировка)	8V0 906 264 xx	8V0 906 264 xx
Воздушный фильтр (тип, маркировка)	3K-Warner, KK3, KKK, BWTS IHI (ICSI JHJ)	3K-Warner, KK3, KKK, BWTS IHI (ICSI JHJ)
Глушители шума впуска (маркировка)	Audi, с сухим бумажным элементом	
Система зажигания (тип)	5Q0 183	5Q0 183
Катушка (модуль) зажигания (маркировка)	Audi, 5Q0 183	Audi, 5Q0 183
Свечи (маркировка)	Audi, TSZ, микропроцессорная	
Система выпуска и нейтрализации отработавших газов	S3x4	
Нейтрализаторы (маркировка)	Audi, R0, R1, R5 или аналогичные Bosch, NGK, Champion, Beru	
Глушители (маркировка)	два или три глушителя; система нейтрализации отработавших газов	
– 1 степень	5Q0 178 A?	5Q0 178 A?
– 2 степень	5Q0 118 B?	5Q0 119 B?
– 3 степень	5Q0 119 B?	5Q0 120 D?
	5Q0 120 A? / S	–

Одобрение типа транспортного средства № TC RU E-DE.MT02.00016.P3

Стр. 5

Приложение № 1

Двигатель внутреннего сгорания (марка, тип)	Audi			
	CXSA	CXSB	CZEA	
	четырёхтактный, с искровым зажиганием			
– обозначение на блоке двигателя	CXS	CXS	CZE	
– количество и расположение цилиндров	4, рядное	4, рядное	4, рядное	
– рабочий объем цилиндров, см ³	1395	1395	1395	
– степень сжатия	10.5	10.5	10.5	
– максимальная мощность, кВт (мин ⁻¹) по Правилам ЕЭК ООН № 85	90 (5000...6000)	92 (5000...6000)	110 (5000...6000)	
– максимальный крутящий момент, Н·м (мин ⁻¹)	220 (1400...4000)	200 (1400...4000)	250 (1500...3500)	
Топливо	бензин с октановым числом не менее 95			
Система питания (тип)	непосредственный впрыск топлива с электронным управлением			
	Bosch, MED 17	Bosch, MED 17	MED 17	
Блок управления (маркировка)	04E 906 016 xx	04E 906 027 xx	04E 906 027 xx	
Нагнетатель воздуха (тип, маркировка)	MHI, TD025M2sbR-07T2- 2.3	MHI, TD025M2sbR- 07T2-2.3	IHI, JHJ, MHI, TD025L4bR- 03*07WDT-2.7	
Воздушный фильтр (тип, маркировка)	Audi, с сухим бумажным элементом			
	04E 183	04E 183	04E 183	
Глушители шума впуска (маркировка)	Audi, 04E 183	Audi, 04E 183	Audi, 04E 183	
Система зажигания (тип)	Audi, TSZ, микропроцессорная			
Катушка (модуль) зажигания (маркировка)	S3x4			
Свечи (маркировка)	Audi, R0, R1, R5 или аналогичные Bosch, NGK, Champion, Beru			
Система выпуска и нейтрализации отработавших газов	два глушителя; система нейтрализации отработавших газов			
Нейтрализаторы (маркировка)	5Q0 178 B?	5Q0 178 B?	5Q0 178 B?	
Глушители (маркировка)				
– 1 ступень	5Q0 118	5Q0 118	5Q0 118 M?	
– 2 ступень	5Q0 120	5Q0 120	5Q0 119 Q?	
– 3 ступень	–	–	5Q0 120 F?	
Двигатель (марка, тип)	Audi			
	CJXB	CJXC	CJXF	CZPB
	четырёхтактный, с искровым зажиганием			
– обозначение на блоке двигателя	CJX	CJX	CJX	CZP
– количество и расположение цилиндров	4, рядное	4, рядное	4, рядное	4, рядное
– рабочий объем цилиндров, см ³	1984	1984	1984	1984
– степень сжатия	9.6	9.6	9.6	11.65
– максимальная мощность, кВт (мин ⁻¹) по Правилам ЕЭК ООН № 85	206 (5100...6500)	221 (5500...6200)	210 (5300...6200)	140 (4180...6000)
– максимальный крутящий момент, Н·м (мин ⁻¹)	380 (1800...5100)	380 (1800...5500)	380 (1800...5200)	320 (1500...4180)
Топливо	бензин с октановым числом не менее 98			

Одобрение типа транспортного средства № TC RU E-DE.MT02.00016.P3

Стр. 6

Приложение № 1

для двигателя:	CJXB	CJXC	CJXF	CZPB
Система питания (тип)	непосредственный впрыск топлива с электронным управлением			
Блок управления (маркировка)	SIMOS 18 8V0 906 259 xx	SIMOS 18 8V0 906 259 xx	SIMOS 18 8V0 906 259 xx	Bosch MG1 8V0 907 115 xx
Нагнетатель воздуха (тип, маркировка)	IHI, 06K 145 702 xx	IHI, 06K 145 702 xx	IHI, 06K 145 702 xx	Continental CAAA
Воздушный фильтр (тип, маркировка)	Audi, с сухим бумажным элементом			
Глушители шума впуска (маркировка)	5Q0 183 Audi, 5Q0 183	5Q0 183 Audi, 5Q0 183	5Q0 183 Audi, 5Q0 183	5Q0 183 Audi, 5Q0 183
Система зажигания (тип)	Audi, TSZ, микропроцессорная			
Катушка (модуль) зажигания (маркировка)	S3x4			
Свечи (маркировка)	Audi, R0, R1, R5 или аналогичные Bosch, NGK, Champion, Beru			
Система выпуска и нейтрализации отработавших газов	два глушителя; система нейтрализации отработавших газов			
Нейтрализаторы (маркировка)	5Q0 178 A?	5Q0 178 A?	5Q0 178 A?	5Q0 178 A?
Глушители (маркировка)	5Q0 119 H? 5Q0 120 K? / AP	5Q0 119 H? 5Q0 120 K? / AP	5Q0 119 H? 5Q0 120 K? / AP	5Q0 118 B? 5Q0 119 Q?/B?/R? 5Q0 120 BC?/F?/D?
Двигатель внутреннего сгорания (марка, тип)	Audi			
	CJZA		CPTA	
	четырёхтактный, с искровым зажиганием			
- обозначение на блоке двигателя	CJZ		CPT	
- количество и расположение цилиндров	4, рядное		4, рядное	
- рабочий объем цилиндров, см ³	1197		1395	
- степень сжатия	10.5		10.0	
- максимальная мощность, кВт (мин ⁻¹) по Правилам ЕЭК ООН № 85	77 (4500...5500)		103 (4500...6000)	
- максимальный крутящий момент, Н·м (мин ⁻¹)	175 (1400...4000)		250 (1500...3500)	
Топливо	бензин с октановым числом не менее 95			
Система питания (тип)	непосредственный впрыск топлива с электронным управлением			
Блок управления (маркировка)	MED 17.5.21 04E 906 016 xx		MED 17.5.21 04E 906 016 xx	
Нагнетатель воздуха (тип, маркировка)	BMT, 04E 145 703 xx		IHI, JHJ, 04E 145 704 xx	
Воздушный фильтр (тип, маркировка)	Audi, с сухим бумажным элементом			
Глушители шума впуска (маркировка)	04E 183 Audi, 04E 183		04E 183 Audi, 04E 183	
Система зажигания (тип)	Audi, TSZ, микропроцессорная			
Катушка (модуль) зажигания (маркировка)	S3x4			
Свечи (маркировка)	Audi, R0, R1, R5 или аналогичные Bosch, NGK, Champion, Beru			
Система выпуска и нейтрализации отработавших газов	два или три глушителя; система нейтрализации отработавших газов			
Нейтрализаторы (маркировка)	5Q0 178 B?		5Q0 178 B?	
Глушители (маркировка)	5Q0 118 A? 5Q0 120 AF / 5Q0 120 E ?		5Q0 118 D? / M? - / 5Q0 119N? / Q? 5Q0 120 F?	

Приложение № 1

Двигатель внутреннего сгорания (марка, тип)	Audi			
	CYVB	CZCA		
	четырёхтактный, с искровым зажиганием			
– обозначение на блоке двигателя	CYV	CZC		
– количество и расположение цилиндров	4, рядное	4, рядное		
– рабочий объем цилиндров, см ³	1197	1395		
– степень сжатия	10.5	10.0		
– максимальная мощность, кВт (мин ⁻¹) по Правилам ЕЭК ООН № 85	81 (4600...5600)	92 (5000...6000)		
– максимальный крутящий момент, Н·м (мин ⁻¹)	175 (1400...4000)	200 (1400...4000)		
Топливо	бензин с октановым числом не менее 95			
Система питания (тип)	непосредственный впрыск топлива с электронным управлением			
	MED 17.5.21	Bosch, MED 17		
Блок управления (маркировка)	04E 906 027 xx	04E 906 027 xx		
Нагнетатель воздуха (тип, маркировка)	BMT, BM003001	MHI, TD025M2sbR-07T2-2.3		
Воздушный фильтр (тип, маркировка)	Audi, с сухим бумажным элементом			
	04E 183	04E 183		
Глушители шума впуска (маркировка)	Audi, 04E 183		Audi, 04E 183	
Система зажигания (тип)	Audi, TSZ, микропроцессорная			
Катушка (модуль) зажигания (маркировка)	S3x4			
Свечи (маркировка)	Audi, R0, R1, R5 или аналогичные Bosch, NGK, Champion, Beru			
Система выпуска и нейтрализации отработавших газов	два глушителя; система нейтрализации отработавших газов			
Нейтрализаторы (маркировка)	5Q0 178 B?	5Q0 178 B?		
Глушители (маркировка)				
– 1 ступень	5Q0 118 A?	5Q0 118		
– 2 ступень	5Q0 120 AF / 5Q0 120 E ?	5Q0 120		
Двигатель внутреннего сгорания (марка, тип)	Audi			
	CLHA	CRBC	DBGA	CRFA
	четырёхтактный, дизель			
– обозначение на блоке двигателя	CLH	CRB	DBG	CRF
– количество и расположение цилиндров	4, рядное	4, рядное	4, рядное	4, рядное
– рабочий объем цилиндров, см ³	1598	1968	1968	1968
– степень сжатия	16.2	16.2	16.2	16.0
– максимальная мощность, кВт (мин ⁻¹) по Правилам ЕЭК ООН № 85	77 (3000...4000)	110 (3500...4000)	110 (3500...4000)	81 (3100...4500)
– максимальный крутящий момент, Н·м (мин ⁻¹)	250 (1500...2750)	320 (1750...3000)	320 (1750...3000)	250 (1750...3000)
Топливо	дизельное			
Система питания (тип)	впрыск топлива под давлением, с общей рампой			
Блок управления (маркировка)	04E 906 021 xx			
ТНВД (тип, маркировка)	Bosch, 03E 130 755			
Форсунки (тип, маркировка)	B012	B011		
Нагнетатель воздуха (тип, маркировка)	Garrett HGR, GTD 1244 VZ	BMTS, BM70B		
Воздушный фильтр (тип, маркировка)	с сухим бумажным элементом, 5Q0 183			
Глушители шума впуска (маркировка)	5Q0 183			

Одобрение типа транспортного средства № TC RU E-DE.MT02.00016.P3

Стр. 8

Приложение № 1

для двигателя:	CLHA	CRBC	DBGA	CRFA		
Система выпуска и нейтрализации отработавших газов	один или два глушителя; система нейтрализации отработавших газов					
Нейтрализаторы (маркировка)	5Q0 166 A?	5Q0 166 A? / 04L 166 B?	5Q0 166 A?	04L 166 A?		
Глушители (маркировка)						
– 1 ступень	5Q0 120 J?	5Q0 120 B? / 5Q0 120 C?	5Q0 120 B?	5Q0 118 C?		
– 2 ступень	–	–	–	5Q0 120 B?		
Фильтр твердых частиц	5Q0 181 B?	5Q0 181 A?	5Q0 181 A?	–		
для автомобилей с двигателем:	CMBA, CPTA, CXSA, CXSB, CZEA	CJSA, CJSB, CMBA, CJZA, CPTA, CXSA, CXSB, CYVB, CZCA, CZEA	CRBC, DBGA	DBGA	CZPB	CZEA
код привода:	F					
Трансмиссия	механическая					
Сцепление (марка, тип)	двойное					
Коробка передач (марка, тип)	FD7 AM014	FD7 AM006	FD6 2E018	FD6 D9002	FD7 GC003	FD7 CW006
	автоматическая, с возможностью ручного управления					
число передач и передаточные числа	вперед – 7, назад – 1		вперед – 6, назад – 1		вперед – 7, назад – 1	
I -	3.500	3.765	3.462	3.462	3.400	3.500
II -	2.087	2.273	2.050	1.905	2.750	2.087
III -	1.343	1.531	1.300	1.125	1.767	1.343
IV -	0.933	1.122	0.902	0.756	0.925	0.940
V -	0.974	1.176	0.914	0.763	0.705	0.974
VI -	0.778	0.951	0.756	0.622	0.755	0.780
VII -	0.653	0.795	-	-	0.635	0.653
3.X -	3.722	4.170	3.989	3.989	2.900	3.722
Главная передача (тип)	цилиндрическая косозубая					
– передаточное число	4.800/ 3.429 / 4.500*	4.438 / 3.277 / 4.176*	4.118 / 3.043**	4.375 / 3.333**	4.167 / 3.125***	4.800/ 3.429 / 4.500*

* - при включении I – IV передач / V – VII передач / передачи заднего хода

** - при включении I – IV передач / V, VI передач и передачи заднего хода

*** - при включении I, IV, V передач и передачи заднего хода / II, III, VI, VII передач

Приложение № 1

для автомобилей с двигателем:	CZPB	CJSA, CJSB	CJXB, CJXC, CJXF	CRBC, DBGA	
код привода:	Q				
Трансмиссия	механическая				
Сцепление (марка, тип)	двойное многодисковое, работающее в масле				
Коробка передач (марка, тип)	QD7GC003	QD6D9004	QD6D9006	QD6D9003	
число передач и передаточные числа	автоматическая, с возможностью ручного управления				
	вперед – 7, назад – 1		вперед – 6, назад – 1		
	I -	3.400	3.462	2.923	3.462
	II -	2.750	2.050	1.833	1.905
	III -	1.767	1.300	1.308	1.125
	IV -	0.925	0.902	0.969	0.756
	V -	0.705	0.914	1.037	0.763
	VI -	0.755	0.756	0.813	0.622
	VII -	0.635	–	–	–
3.X. -	2.900	3.987	3.263	3.989	
Главная передача (тип)	цилиндрическая косозубая (передняя) + типоидная (задняя)				
– передаточное число	4.167/ 3.125***	4.375 / 3.333**	4.769 / 3.444**	4.375 / 3.333**	

** - при включении I – IV передач / V, VI передач и передачи заднего хода

*** - при включении I, IV, V передач и передачи заднего хода / II, III, VI, VII передач

для автомобилей с двигателем:	CJSA, CJSB, CPTA, CXSA, CXSB, CZEA	CJSA, CJSB	CMBA, CJZA, CPTA, CXSA, CXSB, CYVB, CZCA, CZEA	CLHA	
код привода:	F				
Трансмиссия	механическая				
Сцепление (марка, тип)	сухое, однодисковое				
Коробка передач (марка, тип)	FM62S022	FM62S031	FM6AJ009	FM62S027	
число передач и передаточные числа	с ручным управлением				
	вперед – 6, назад – 1				
	I -	3.778	3.778	3.615	4.111
	II -	2.118	2.118	1.947	2.118
	III -	1.360	1.360	1.281	1.360
	IV -	1.029	1.029	0.973	0.971
	V -	0.857	0.857	0.778	0.733
	VI -	0.733	0.725	0.646	0.592
3.X. -	3.600	3.600	3.182	4.000	
Главная передача (тип)	цилиндрическая косозубая				
– передаточное число	3.647	3.647	4.056	3.389	



Приложение № 1

для автомобилей с двигателем:	CJXB, CJXC, CJXF	CPTA, CLHA	CJZA	CRFA	CZPB
код привода:	Q	F			
Трансмиссия	механическая				
Сцепление (марка, тип)	сухое, однодисковое				
Коробка передач (марка, тип)	QM6FB001	FM7AM014	FM5AH019	FM5A4051	FM62Q009
	с ручным управлением				
число передач и передаточные числа	вперед – 6, назад – 1	вперед – 7, назад – 1	вперед – 5, назад – 1	вперед – 5, назад – 1	вперед – 6, назад – 1
I -	3.357	3.500	3.769	3.778	3.769
II -	2.087	2.087	1.955	1.944	2.087
III -	1.481	1.343	1.281	1.185	1.324
IV -	1.088	0.933	0.881	0.816	0.977
V -	1.097	0.974	0.673	0.625	0.975
VI -	0.912	0.778	–	–	0.814
VII -	–	0.653	–	–	–
3.X. -	3.991	3.722	3.181	3.600	4.549
Главная передача (тип)	цилиндрическая косозубая (передняя) + гипоидная (задняя, для кода привода Q)				
– передаточное число	3.944 / 3.087*	4.800 / 3.429 / 4.500**	4.056	3.647	3.450 / 2.760*

* - при включении I – IV передач / V, VI передач и передачи заднего хода

** - при включении I – IV передач / V – VII передач / передачи заднего хода

для автомобилей с двигателем:	CRBC, DBGA		
код привода:	F	Q	
Трансмиссия	механическая		
Сцепление (марка, тип)	сухое, однодисковое		
Коробка передач (марка, тип)	FM62Q025	FM6FB001	QM62Q031
	с ручным управлением		
число передач и передаточные числа	вперед – 6, назад – 1		
I -	3.769	3.769	3.769
II -	1.958	2.087	1.958
III -	1.257	1.324	1.257
IV -	0.870	0.919	0.870
V -	0.857	0.902	0.857
VI -	0.717	0.757	0.717
3.X. -	4.549	4.549	4.549
Главная передача (тип)	цилиндрическая косозубая (передняя) + гипоидная (задняя, для кода привода Q)		
– передаточное число	3.450 / 2.760*	3.450 / 2.760*	3.875 / 3.100*

* - при включении I – IV передач / V, VI передач и передачи заднего хода

Подвеска

Передняя (описание)

независимая, рычажная, пружинная, с гидравлическими амортизаторами, со стабилизатором поперечной устойчивости

Задняя (описание)

независимая, рычажная, пружинная, с гидравлическими амортизаторами, со стабилизатором поперечной устойчивости

Приложение № 1

Рулевое управление (описание) VW/Audi AG, с электрическим усилителем
 – рулевой механизм (тип) "шестерня - рейка"

Тормозные системы

Рабочая (описание) гидравлический двухконтурный привод с диагональным разделением на контуры, с АБС, с электронным распределением тормозного усилия (EBV); тормозные механизмы всех колес - дисковые

Запасная (описание) каждый контур рабочей тормозной системы

Стояночная (описание) электромеханический привод тормозных механизмов задних колес

Шины	обозначение размера	индекс несущей способности для максимально допустимой нагрузки	обозначение категории скорости
	205/50 R17 (M+S)	93	H
	205/55 R16 (M+S)	91	H
	205/55 R16	91	W
	225/40 R18	92	Y
	225/45 R17	91	Y
	235/35 R19	91	Y

Оборудование транспортного средства

кондиционер (хладагент R134a); система для парковки с акустическим и визуальным предупреждением (APS); стереосистема; CD-проигрыватель; система крепления детского сиденья «ISOFIX»; электронное противоугонное устройство; центральный замок с дистанционным управлением; система предотвращения самопроизвольного движения (Auto Hold); подушки безопасности; система "Start-Stop"; система противоскольжения ASR; электронная система обеспечения курсовой устойчивости (ESP); электронная система блокировки дифференциала (EDS);

по заказу: система автоматического поддержания дистанции (адаптивный круиз-контроль – ACC-System); система помощи при смене ряда движения (Spurwechselassistent, Audi side assist); электронно-регулируемая подвеска; система дистанционного управления гаражными воротами (HomeLink); универсальная модульная система Multi Media Interface (MMI); CD-чейнджер; DVD-проигрыватель; аналоговый и цифровой TV-тюнер; навигационная система; подготовка под установку телефона; биксеноновые фары с омывателем; подготовка под установку спутниковой охранной сигнализации; система выбора режима движения (Audi drive select); система мониторинга давления воздуха в шинах; система независимого отопления/охлаждения салона с дистанционным управлением; панорамная крыша; система люков с электроприводом, знак аварийной остановки; антенны наружные (радио, телевизионные, систем спутниковой навигации), спящее устройство

Руководитель органа по сертификации



А.И. Щепкин
 инициалы, фамилия

пункт 11 ТР ТС 018/2011	ответственность "Фольксваген Груп Рус", Российская Федерация	Д-ДЕ.МТ27.В.00234 с 19.12.2012 г. по 18.12.2016 г. Д-ДЕ.МТ27.В.00334 с 04.12.2013 г. по 03.12.2017 г.
Кондиционеры и холодильное оборудование, пункт 12 ТР ТС 018/2011	— " —	— " —
Возможность оснащения аппаратурой спутниковой навигации, пункт 13 ТР ТС 018/2011	— " —	— " —
Интерфейс, пункт 15 ТР ТС 018/2011	— " —	— " —
Световозвращатели, Правила ЕЭК ООН № 3-02	Сообщение, Kraftfahrt-Bundesamt, Germany	E1 48R-04 0679 Ext. 09 от 20.11.2014 г.
Устройства для освещения заднего регистрационного знака, Правила ЕЭК ООН № 4-00	— " —	— " —
Указатели поворота, Правила ЕЭК ООН № 6-01	— " —	— " —
Габаритные огни, сигналы торможения, Правила ЕЭК ООН № 7-02	— " —	— " —
Устойчивость к воздействию внешних источников электромагнитного излучения и электромагнитная совместимость, Правила ЕЭК ООН № 10-03	Сообщение, Ministère des transports, Luxembourg	E13*10R00*10R03*10358*12 от 12.03.2015 г.
Замки и петли дверей, Правила ЕЭК ООН № 11-03	Сообщение, Kraftfahrt-Bundesamt, Germany	E1 11R-03 0345 Ext. 06 от 28.11.2014 г.
Травмобезопасность рулевого управления, Правила ЕЭК ООН № 12-04	— " —	E1 12R-04 0307 Ext. 06 от 19.04.2016 г.



Приложение № 2

1	2	3
Эффективность тормозных систем, Правила ЕЭК ООН № 13Н-00	Сообщение, Kraftfahrt-Bundesamt, Germany	E1 13HR-00 0506 Ext. 04 от 24.03.2014 г. E1 13HR-00 0507 Ext. 05 от 30.03.2015 г. E1 13HR-00 0521 Ext. 03 от 07.10.2014 г. E1 13HR-00 0522 от 02.08.2012 г. E13 13HR-00 0596 Ext.01 от 23.03.2015 г.
Места крепления ремней безопасности, Правила ЕЭК ООН № 14-07	Сообщение, RDW, The Netherlands	E4 14R-07 0371 Ext. 10 от 24.05.2016 г.
Оснащение транспортных средств удерживающими системами, Правила ЕЭК ООН № 16-06	Сообщение, Kraftfahrt-Bundesamt, Germany	E1 16R-06 1238 Ext. 05 от 19.04.2016 г.
Прочность сидений и их креплений Правила ЕЭК ООН № 17-08	Сообщение, RDW, The Netherlands	E4 17RA-08 0330 Ext. 07 от 18.04.2016 г.
Передние противотуманные фары, Правила ЕЭК ООН № 19-03	Сообщение, Kraftfahrt-Bundesamt, Germany	E1 48R-04 0679 Ext. 09 от 20.11.2014 г.
Фонари заднего хода, Правила ЕЭК ООН № 23-00	— " —	— " —
Выбросы, Правила ЕЭК ООН № 24-03	Сообщение, Ministère des transports, Luxembourg Сертификат соответствия, Орган по сертификации Фонда содействия защите прав потребителей "Центр сертификации", РОСС RU.0001.11MT27, Российская Федерация	E13*24R00*24R03*6134*01 от 30.05.2013 г. (дв.CLHA) E13*24R00*24R03*6131*02 от 12.02.2013 г. (дв.CRBC) E13*24R00*24R03*6145*01 от 29.04.2013 г. (дв.CRFA) E13*24R00*24R03*6144*01 от 18.02.2013 г. (дв.CRFC) E13*24R00*24R03*6206*00 от 10.04.2015 г. (дв.DBGA) C-DE.MT27.B.04263 с 25.12.2012 г. по 24.12.2016 г. (дв. CLHA, CRBC, CRFC, CRFA)
Подголовники сидений, Правила ЕЭК ООН № 25-04	Сообщение, RDW, The Netherlands	E4 17RA-08 0330 Ext. 07 от 18.04.2016 г.
Травмобезопасность наружных выступов, Правила ЕЭК ООН № 26-03	Сообщение, National Standards Authority of Ireland, Ireland	E24 26R-03 0033 Ext.14 от 22.04.2016 г.
Оснащение звуковыми сигнальными приборами, Правила ЕЭК ООН № 28-00	Сообщение, Kraftfahrt-Bundesamt, Germany	E1 28R-00 0560 Ext. 06 от 14.04.2016 г.

Приложение № 2

1	2	3
Оснащение шинами, Правила ЕЭК ООН № 30-02*	<p>Сообщение, Ministère des transports, Luxembourg</p> <p>Сообщение, Ministero dei Trasporti, Italy</p> <p>Сообщение, Ministère de l'équipement, des transports et du tourisme, France</p> <p>Сообщение, RDW, The Netherlands</p>	<p>E13*30R00*30R02*5917*05 от 02.06.2001 г.</p> <p>E3 30R-02 51654 Ext.08 от 09.10.2000 г.</p> <p>E3 30R-02 54807 Ext.00 от 07.04.1997 г.</p> <p>E3 30R-02 57510 Ext.00 от 20.03.1999 г.</p> <p>E3 30R-022112 от 16.07.2005 г.</p> <p>E3 30R-02 2483*00 от 13.04.2006 г.</p> <p>E2 30R-02 4560 Ext.00 от 29.12.1994 г.</p> <p>E2 30R-02 05215 Ext.00 от 14.09.2005 г.</p> <p>E2 30R-02 2427 Ext.00 от 28.11.2002 г.</p> <p>E2 30R-02 1581 Ext.00 от 27.11.2001 г.</p> <p>E2 30R-02 6552 Ext.00 от 12.12.1996 г.</p> <p>E2 30R-02 2455 Ext.00 от 12.02.2003 г.</p> <p>E4 30R-02 21428 Ext.00 от 16.08.2002 г.</p> <p>E4 30R-02 7004 Ext.00 от 30.09.1994 г.</p> <p>E4 30R-02 9775 Ext.00 от 25.06.1996 г.</p> <p>E4 30R-02 16681 Ext.01 от 08.02.2001 г.</p> <p>E4 30R-02 25904 Ext.00 от 17.02.2004 г.</p> <p>E4 30R-02 42554 Ext.00 от 30.10.2008 г.</p> <p>E4 30R-02 23011 Ext.00 от 03.08.2004 г.</p> <p>E4 30R-02 18866 Ext.01 от 03.02.2003 г.</p> <p>E4 30R-02 15232 Ext.04 от 07.04.2006 г.</p> <p>E4 30R-02 16543 Ext.00 от 04.12.2000 г.</p> <p>E4 30R-02 13136 Ext.00 от 13.07.1998 г.</p> <p>E4 30R-02 16684 Ext.01 от 09.09.2003 г.</p> <p>E4 30R-02 9569 Ext.08 от 06.04.2009 г.</p> <p>E4 30R-02 54076 Ext.00 от 29.07.2010 г.</p>



Приложение № 2

1	2	3
Оснащение шинами, Правила ЕЭК ООН № 30-02* (продолжение)	Сообщение, RDW, The Netherlands	E4 30R-02 42590*00 от 30.10.2008 г. E4 30R-02 17033*00 от 07.03.2007 г. E4 30R-02 3888*00 от 27.11.2008 г. E4 30R-02 42579*00 от 20.05.2009 г. E4 30R-02 61439*00 от 19.12.2011 г. E4 30R-02 27730*00 от 24.06.2005 г. E4 30R-02 61450*00 от 23.12.2011 г. E4 30R-02 55418*00 от 09.11.2010 г. E4 30R-02 37606*00 от 26.04.2007 г. E4 30R-02 31097*00 от 22.12.2006 г.
Пожарная безопасность, Правила ЕЭК ООН № 34-02	Сообщение, Kraftfahrt-Bundesamt, Germany	E1 34R-02 0106 Ext.00 от 21.05.2012 г. E1 34R-02 0099 Ext.04 от 17.03.2014 г. E1 34R-02 0111 Ext.03 от 09.03.2015 г. E1 34R-02 0104 Ext.03 от 16.07.2013 г.
Расположение педалей управления, Правила ЕЭК ООН № 35-00	— " —	E1 35R-00 0127 Ext.03 от 02.07.2013 г. E1 35R-00 0129 Ext.00 от 20.02.2012 г.
Задние противотуманные огни, Правила ЕЭК ООН № 38-00	— " —	E1 48R-04 0679 Ext. 09 от 20.11.2014 г.
Механизмы измерения скорости, Правила ЕЭК ООН № 39-00	Сообщение, Ministère des transports, Luxembourg	E13*39R00*39R00*9529*04 от 12.08.2013 г. E13*39R00*39R00*9582*03 от 12.08.2013 г.
Оснащение безопасными стеклами, Правила ЕЭК ООН № 43-01	Сообщение, Kraftfahrt-Bundesamt, Germany	E1 43R-01 2214 Ext.06 от 30.06.2015 г.
Устройства фарочистки, Правила ЕЭК ООН № 45-01	— " —	E1 45R-01 0120 Ext.06 от 01.09.2015 г.
Оснащение устройствами непрямого обзора, Правила ЕЭК ООН № 46-04	— " —	E1 46R-04 1188 Ext. 07 от 18.04.2016 г.



Приложение № 2

1	2	3
Оснащение устройствами освещения и световой сигнализации, Правила ЕЭК ООН № 48-04	Сообщение, Kraftfahrt-Bundesamt, Germany	E1 48R-04 0679 Ext. 09 от 20.11.2014 г.
Внешний шум, Правила ЕЭК ООН № 51-02	— " —	E1 51R-02 11627 Ext.07 от 12.02.2014 г. (дв. CJSA, CJSB) E1 51R-02 11622 Ext.09 от 25.11.2015 г. (дв. CPTA, CXSA, CXSB, CZCA, CZEA) E1 51R-02 11811 Ext.05 от 22.04.2016 г. (дв. CJXB, CJXC, CJXF) E1 51R-02 11806 Ext.02 от 06.03.2014 г. (дв. CJZA, CYVB) E1 51R-02 11732 Ext.04 от 05.04.2016 г. (дв. CLHA) E1 51R-02 11665 Ext.07 от 27.02.2015 г. (дв. CRBC, DBGA) E1 51R-02 11740 Ext.04 от 26.02.2014 г. (дв. CRFA) E1 51R-02 12641 Ext.01 от 15.04.2016 г. (дв. CZPB)
Оснащение сцепными устройствами, Правила ЕЭК ООН № 55-01	— " —	E1 55R-01 2191 Ext. 03 от 02.07.2013 г.
Оснащение шинами временного использования, Правила ЕЭК ООН № 64-02	— " —	E1 64R-02 0066 Ext. 03 от 24.07.2013 г. E1 64R-02 0119 Ext. 00 от 24.03.2014 г.
Системы мониторинга давления воздуха в шинах, Правила ЕЭК ООН № 64-02	— " —	E1 64R-02 0119 Ext. 00 от 24.03.2014 г.
Рулевое управление, Правила ЕЭК ООН № 79-01	— " —	E1 79R-01 1113 Ext. 07 от 02.05.2016 г.



Приложение № 2

1	2	3
Выбросы, Правила ЕЭК ООН № 83-06 (экологический класс 5)	Сертификат соответствия, Орган по сертификации Фонда содействия защите прав потребителей "Центр сертификации", POCC RU.0001.11MT27, Российская Федерация Сообщение, Ministère des transports, Luxembourg	C-DE.MT27.B.04093 от 21.09.2012 г. до 20.09.2016 г. (дв. CJSА, CJSB) C-DE.MT27.B.04262 с 25.12.2012 г. по 24.12.2016 г. (дв. CJXB, CJXC, CJZA, CPTA) C-DE.MT27.B.04513 с 20.06.2013 г. по 19.06.2017 г. (дв. CXSA) C-DE.MT27.B.04682 с 05.08.2013 г. по 04.08.2017 г. (дв. CXSB) C-DE.MT27.B.04263 с 25.12.2012 г. по 24.12.2016 г. (дв. CLHA, CRBC, CRFA) E13*83R00*83R06*6442*05 от 19.12.2013 г. (дв. CPTA) E13*83R00*83R06*6501*01 от 10.12.2013 г. (дв. CXSB) E13*83R00*83R06*6489*06 от 13.08.2015 г. (дв. CJSА, CJSB) E13*83R00*83R06*6566*01 от 13.03.2015 г. (дв. CYVB) E13*83R00*83R06*6565*03 от 19.05.2016 г. (дв. CZCA) E13*83R00*83R06*6439*04 от 11.03.2015 г. (дв. CJXB, CJXC, CJXF) E13*83R00*83R06*6701*00 от 07.04.2015 г. (дв. DBGA) E13*83R00*83R06*6588*03 от 11.05.2016 г. (дв. CZEА) E13*83R00*83R06*6812*00 от 10.06.2016 г. (дв. CZPB)



Приложение № 2

1	2	3
Максимальная мощность, Правила ЕЭК ООН № 85-00	Сообщение, Ministère des transports, Luxembourg	E13*85R00*85R00*6093*00 от 31.05.2013 г. (дв.СLHA) E13*85R00*85R00*6399*06 от 18.07.2013 г. (дв.СRBC) E13*85R00*85R00*6090*00 от 18.07.2013 г. (дв.СRFA) E13*85R00*85R00*6088*02 от 10.03.2015 г. (дв.СJSA, СJSB) E13*85R00*85R00*6103*01 от 12.03.2014 г. (дв.СJXB, СJXC, СJXF) E13*85R00*85R00*6142*06 от 01.04.2014 г. (дв.СJZA) E13*85R00*85R00*6101*00 от 1207.2013 г. (дв.СРТА) E13*85R00*85R00*6087*01 от 27.05.2013 г. (дв.СXSA) E13*85R00*85R00*6096*01 от 14.11.2013 г. (дв.СXSB) E13*85R00*85R00*6135*00 от 17.02.2014 г. (дв.СYVB) E13*85R00*85R00*6138*01 от 16.11.2015 г. (дв.СZCA) E13*85R00*85R00*6199*00 от 18.03.2015 г. (дв.СBGA) E13*85R00*85R00*6247*00 от 02.03.2016 г. (дв.СZPB) E13*85R00*85R00*6143*01 от 01.09.2014 г. (дв.СZEA)
Дневные ходовые огни, Правила ЕЭК ООН № 87-00	Сообщение, Kraftfahrt-Bundesamt, Germany	E1 48R-04 0679 Ext. 09 от 20.11.2014 г.
Защита водителя и пассажиров при фронтальном столкновении, Правила ЕЭК ООН № 94-02	— " —	E1 94R-02 0160 Ext.08 от 14.04.2016 г.
Защита водителя и пассажиров при боковом столкновении, Правила ЕЭК ООН № 95-02	— " —	E1 95R-02 0170 Ext. 04 от 18.04.2016 г. E1 95R-02 0173 Ext. 07 от 18.04.2016 г.
Фары ближнего и дальнего света, Правила ЕЭК ООН № 98-00	— " —	E1 48R-04 0679 Ext. 09 от 20.11.2014 г.
Фары ближнего и дальнего света, Правила ЕЭК ООН № 112-00	— " —	— " —
Защита транспортного средства от несанкционированного использования, Правила ЕЭК ООН № 116-00	Сообщение, Ministère des transports, Luxembourg	E13*116R00*116R00*0715*05 от 12.12.2014 г. E13*116R00*116R00*0716*05 от 12.12.2014 г.

Приложение № 2

1	2	3
Уровень шума от качения шин, Правила ЕЭК ООН № 117-02, стадия 1, 2*	Сообщение, RDW, The Netherlands	<p>E4 117R-01 2142 SW Ext.00 от 01.07.2010 г.</p> <p>E4 117R-01 2141 SW Ext.00 от 01.07.2010 г.</p> <p>E4 117R-01 2155 SW Ext.00 от 20.09.2010 г.</p> <p>E4 117R-01 2139 SW Ext.00 от 28.06.2010 г.</p> <p>E4 117R-01 1001 SW Ext.02 от 16.10.2010 г.</p> <p>E4 117R-01 0987 SW Ext.05 от 02.02.2010 г.</p> <p>E4 117R-01 1000 SW Ext.01 от 14.04.2011 г.</p> <p>E4 117R-01 2145 SW Ext.00 от 14.07.2010 г.</p> <p>E4 117R-01 2146 SW Ext.00 от 14.07.2010 г.</p> <p>E4 117R-01 2155 SW Ext.03 от 02.02.2012 г.</p> <p>E4 117R-02 4185 S1WR1 Ext.00 от 14.09.2012 г.</p> <p>E4 117R-0212505 S2WR2 Ext.00 от 31.08.2012 г.</p> <p>E4 117R-023296 S2WR2 Ext.00 от 22.10.2012 г.</p> <p>E4 117R-023298 S2WR2 Ext.00 от 21.05.2012 г.</p> <p>E4 117R-023299 S2WR2 Ext.00 от 26.08.2013 г.</p> <p>E4 117R-023304 S2WR2 Ext.00 от 03.12.2012 г.</p> <p>E4 117R-023307 S2WR2 Ext.04 от 02.09.2013 г.</p> <p>E4 117R-023395 S2WR2 Ext.03 от 27.05.2015 г.</p> <p>E4 117R-023402 S1WR1 Ext.00 от 13.08.2013 г.</p> <p>E4 117R-023469 S2WR2 Ext.00 от 27.05.2013 г.</p> <p>E4 117R-024185 S2WR2 Ext.05 от 27.05.2015 г.</p> <p>E4 117R-024201 S2WR1 Ext.00 от 13.08.2013 г.</p> <p>E4 117R-024746 S2WR2 Ext.00 от 30.06.2014 г.</p> <p>E4 117R-024786 S2WR2 Ext.01 от 31.01.2013 г.</p> <p>E4 117R-024787 S2WR2 Ext.00 от 11.03.2014 г.</p> <p>E4 117R-024805 S2WR2 Ext.00 от 30.06.2014 г.</p> <p>E4 117R-025350 S2WR1 Ext.01 от 27.04.2014 г.</p>



Приложение № 2

1	2	3
Сцепление шин на мокром покрытии, Правила ЕЭК ООН № 117-02*	Сообщение, RDW, The Netherlands	E4 117R-01 2142 SW Ext.00 от 01.07.2010 г. E4 117R-01 2141 SW Ext.00 от 01.07.2010 г. E4 117R-01 2155 SW Ext.00 от 20.09.2010 г. E4 117R-01 2139 SW Ext.00 от 28.06.2010 г. E4 117R-01 1001 SW Ext.02 от 16.10.2010 г. E4 117R-01 0987 SW Ext.05 от 02.02.2010 г. E4 117R-01 1000 SW Ext.01 от 14.04.2011 г. E4 117R-01 2145 SW Ext.00 от 14.07.2010 г. E4 117R-01 2146 SW Ext.00 от 14.07.2010 г. E4 117R-01 2155 SW Ext.03 от 02.02.2012 г. E4 117R-02 4185 S1WR1 Ext.00 от 14.09.2012 г. E4 117R-0212505 S2WR2 Ext.00 от 31.08.2012 г. E4 117R-023296 S2WR2 Ext.00 от 22.10.2012 г. E4 117R-023298 S2WR2 Ext.00 от 21.05.2012 г. E4 117R-023299 S2WR2 Ext.00 от 26.08.2013 г. E4 117R-023304 S2WR2 Ext.00 от 03.12.2012 г. E4 117R-023307 S2WR2 Ext.04 от 02.09.2013 г. E4 117R-023395 S2WR2 Ext.03 от 27.05.2015 г. E4 117R-023402 S1WR1 Ext.00 от 13.08.2013 г. E4 117R-023469 S2WR2 Ext.00 от 27.05.2013 г. E4 117R-024185 S2WR2 Ext.05 от 27.05.2015 г. E4 117R-024201 S2WR1 Ext.00 от 13.08.2013 г. E4 117R-024746 S2WR2 Ext.00 от 30.06.2014 г. E4 117R-024786 S2WR2 Ext.01 от 31.01.2013 г. E4 117R-024787 S2WR2 Ext.00 от 11.03.2014 г. E4 117R-024805 S2WR2 Ext.00 от 30.06.2014 г. E4 117R-025350 S2WR1 Ext.01 от 27.04.2014 г.



Приложение № 2

1	2	3
Угловые фонари, Правила ЕЭК ООН № 119-00	Сообщение, Kraftfahrt-Bundesamt, Germany	E1 48R-04 0679 Ext. 09 от 20.11.2014 г.
Органы управления транспортных средств – идентификация, Правила ЕЭК ООН № 121-00	— " —	E1 121R-00 0344 Ext. 08 от 14.06.2016 г.
Системы отопления, Правила ЕЭК ООН № 122-00	— " —	E1 122R-00 0309 Ext. 07 от 27.04.2016 г.
Адаптивные системы переднего освещения, Правила ЕЭК ООН № 123-00	— " —	E1 48R-04 0679 Ext. 09 от 20.11.2014 г.
Передняя обзорность, Правила ЕЭК ООН № 125-00	— " —	E1 125R-00 0312 Ext.03 от 21.08.2013 г.
Внутренний шум, пункт 2 приложения № 3 к ТР ТС 018/2011	Сертификат соответствия, Орган по сертификации Фонда содействия защите прав потребителей "Центр сертификации", РОСС RU.0001.11MT27, Российская Федерация	C-DE.MT27.V.04256 с 25.12.2012 г. по 24.12.2016 г. C-DE.MT27.V.04511 с 20.06.2013 г. по 19.06.2017 г. C-DE.MT27.V.04676 с 05.08.2013 г. по 04.08.2017 г. C-DE.MT27.V.04987 с 02.12.2013 г. по 01.12.2017 г. C-DE.MT27.V.05194 с 19.02.2014 г. по 18.02.2018 г. C-DE.MT27.V.05234 с 14.05.2014 г. по 13.05.2018 г. C-DE.MT27.V.05358 с 02.09.2014 г. по 01.09.2018 г. TC RU C-DE.MT27.V.00420 с 03.12.2015 г. по 02.12.2019 г. TC RU C-DE.MT27.V.00927 с 23.06.2016 г. по 22.06.2020 г.
Содержание вредных (загрязняющих) веществ в воздухе обитаемого помеще- ния транспортного средства, пункт 3 приложения № 3 к ТР ТС 018/2011	— " —	C-DE.MT27.V.04257 с 25.12.2012 г. по 24.12.2016 г. C-DE.MT27.V.04512 с 20.06.2013 г. по 19.06.2017 г. C-DE.MT27.V.04677 с 05.08.2013 г. по 04.08.2017 г. C-DE.MT27.V.04988 с 02.12.2013 г. по 01.12.2017 г. C-DE.MT27.V.05195 с 19.02.2014 г. по 18.02.2018 г. C-DE.MT27.V.05235 с 14.05.2014 г. по 13.05.2018 г. C-DE.MT27.V.05359 с 02.09.2014 г. по 01.09.2018 г. TC RU C-DE.MT27.V.00421 с 03.12.2015 г. по 02.12.2019 г. TC RU C-DE.MT27.V.00928 с 23.06.2016 г. по 22.06.2020 г.



Приложение № 2

1	2	3
Вентиляция, отопление и кондиционирование, пункт 6 приложения № 3 к ТР ТС 018/2011	Сертификат соответствия, Орган по сертификации Фонда содействия защите прав потребителей "Центр сертификации", РОСС RU.0001.11MT27, Российская Федерация	C-DE.MT27.V.04259 с 25.12.2012 г. по 24.12.2016 г. C-DE.MT27.V.04679 с 05.08.2013 г. по 04.08.2017 г. C-DE.MT27.V.04990 с 02.12.2013 г. по 01.12.2017 г. C-DE.MT27.V.05542 с 01.12.2014 г. по 30.11.2018 г.
Системы очистки ветрового стекла от обледенения и запотевания, пункт 7 приложения № 3 к ТР ТС 018/2011	— " —	C-DE.MT27.V.04260 с 25.12.2012 г. по 24.12.2016 г. C-DE.MT27.V.04808 с 05.08.2013 г. по 04.08.2017 г. C-DE.MT27.V.04991 с 02.12.2013 г. по 01.12.2017 г. C-DE.MT27.V.05628 с 11.12.2014 г. по 10.12.2018 г.
Стеклоочистители и стеклоомыватели, пункт 8 приложения № 3 к ТР ТС 018/2011	— " —	C-DE.MT27.V.04261 с 25.12.2012 г. по 24.12.2016 г. C-DE.MT27.V.04681 с 05.08.2013 г. по 04.08.2017 г. C-DE.MT27.V.04992 с 02.12.2013 г. по 01.12.2017 г. C-DE.MT27.V.05629 с 11.12.2014 г. по 10.12.2018 г.
Весовые ограничения, действующие в отношении транспортных средств, пункт 14 приложения № 3 к ТР ТС 018/2011	— " —	TC RU C-DE.MT27.V.00306 с 20.11.2015 г. по 19.11.2019 г.
Маркировка и возможность идентификации, приложение № 7 к ТР ТС 018/2011	Декларация о соответствии, Общество с ограниченной ответственностью "ФОЛЬКСВАГЕН Груп Рус", Российская Федерация	Д-DE.MT27.V.00186 с 25.07.2012 г. по 24.07.2016 г. Д-DE.MT27.V.00235 с 19.12.2012 г. по 18.12.2016 г. Д-DE.MT27.V.00334 с 04.12.2013 г. по 03.12.2017 г.

* Допускается установка шин, соответствующих критериям размерности, минимально допустимого индекса нагрузки, минимальной скоростной категории и имеющих отличные от указанных подтверждающие соответствие документы, при наличии на шинах маркировки по Правилам ЕЭК ООН № 30 или 54, а также по Правилам ЕЭК ООН № 117 при условии предоставления в орган по сертификации информации об указанной маркировке.

Руководитель органа по сертификации



А.И. Щепкин

Инициалы, фамилия

к одобрению типа транспортного средства № TC RU E-DE.MT02.00016.P3

ОБЩИЙ ВИД ТРАНСПОРТНОГО СРЕДСТВА
марка AUDI, тип 8V, коммерческое наименование A3, S3
тип кузова – трехдверный хэтчбек

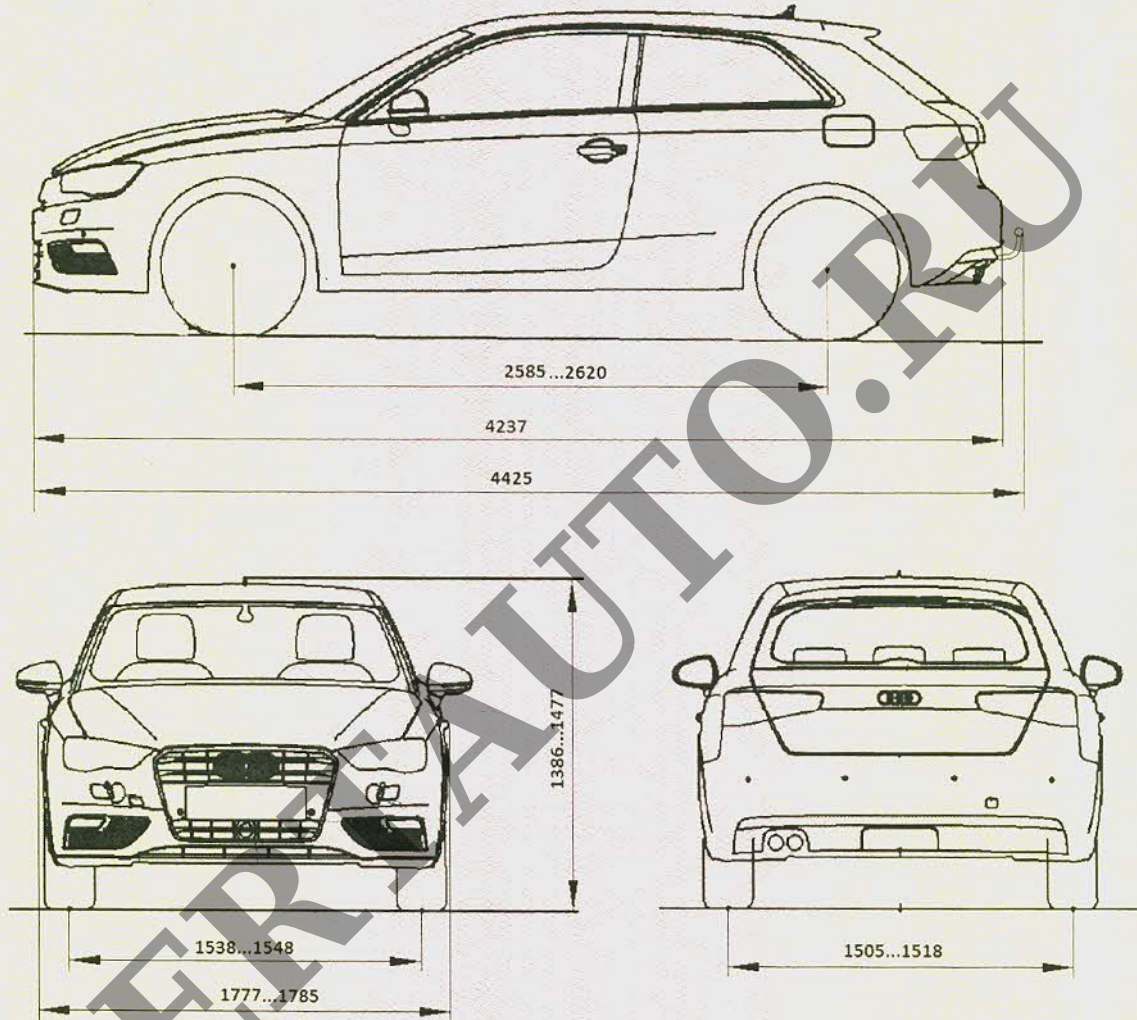

Возможный вариант исполнения - пятидверный хэтчбек

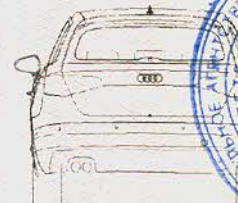
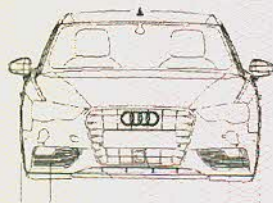
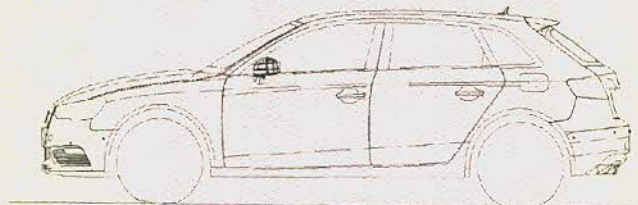

Приложение № 4

ОБЩИЙ ВИД ТРАНСПОРТНОГО СРЕДСТВА
марка AUDI, тип 8V, коммерческое наименование A3, S3
тип кузова – седан

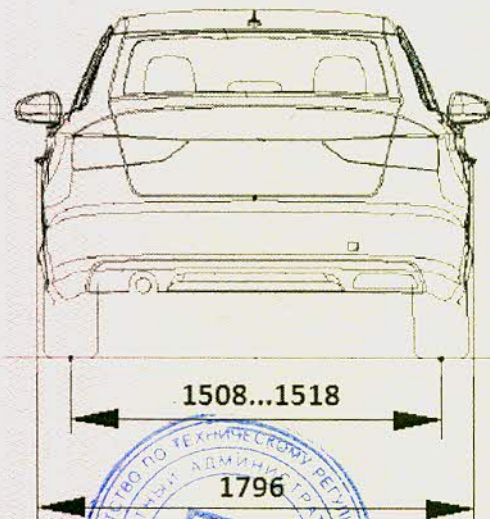
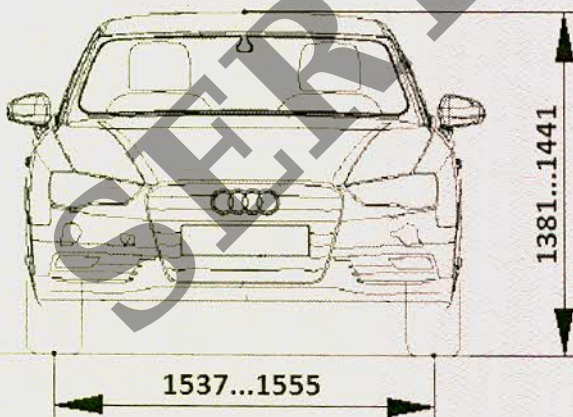
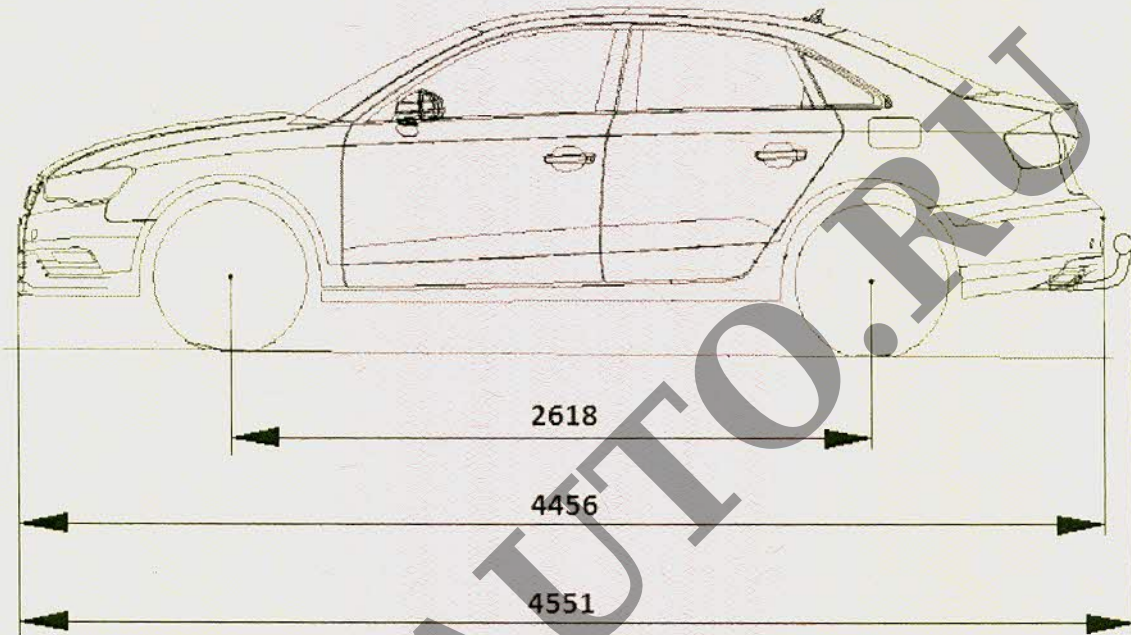

Приложение № 4

ОБЩИЙ ВИД ТРАНСПОРТНОГО СРЕДСТВА
марка AUDI, тип 8V, коммерческое наименование A3 Cabriolet, S3 Cabriolet
тип кузова – кабриолет

