

ОРГАН ПО СЕРТИФИКАЦИИ
Межотраслевой фонд "Сертификация автотранспорта САТР" ("САТР-ФОНД")
№ РОСС RU.0001.11MT02 от 10.06.2003 г.
125480, г. Москва, ул. Героев Панфиловцев, 24 (тел. 454-42-27)

РОСС FR.MT02.E04473

16 декабря _____
2008

Марка транспортного средства	Citroën
Тип транспортного средства	L (LANFUC, LANFUF, LCNFUC, LCNFUF, LARFKC, LARFKC/IF, LCRFJF) (C4)
Категория транспортного средства	M1
Код ТН ВЭД	8703 23
Код VIN	VF7L?????...
Заявитель и его адрес	Представительство АО "Автомобили Ситроэн", 129090, г. Москва, Олимпийский проспект, 16, Российская Федерация
Изготовитель и его адрес	Automobiles Citroën, Immeuble Colisée III, 12, rue Fructidor, 75835 Paris – Cédex 17, France
Сборочный завод и его адрес	Centre de Production de Mulhouse, Unite terminale. Route de Chalampe, Ile Napoleon, 68071 - Mulhouse, France

ОБЩИЕ ХАРАКТЕРИСТИКИ ТРАНСПОРТНОГО СРЕДСТВА

Колесная формула / ведущие колеса	4x2 / передние
Схема компоновки транспортного средства	переднеприводная, расположение двигателя - переднее поперечное

Для модификаций:	LA????	LC????
Тип кузова / количество дверей	хэтчбек / 3	хэтчбек / 5
Количество мест спереди / сзади	2 / 3	

Габаритные размеры, мм

- длина	4260...4273
- ширина	1769...1773
- высота	1456...1471
База, мм	2608
Колея передних / задних колес, мм	1497...1502 / 1505...1510

РОСС FR.MT02.E04473

Для модификаций:	LANFUC	LCNFUC	LARFKC, LARFKC/IF	LCRFJF	LANFUF	LCNFUF
Масса снаряженного транспортного средства (по ГОСТ Р 52051-2003), кг	1275... 1395	1275... 1407	1412... 1453	1367... 1455	1353... 1431	1349... 1443
Полная масса транспортного средства, кг	1720	1732	1768	1812	1798	1794
Распределение полной массы:						
- на переднюю ось, кг	907	923	956	972	949	966
- на заднюю ось, кг	813	809	812	840	849	828
Полная масса буксируемого прицепа, кг						
- прицеп без тормозов		637	686	683	676	674
- прицеп с тормозами		1511	1401	1643	1553	1537

Для модификаций:	L?NFU?	LARFKC, LARFKC/IF	LCRFJF
Двигатель (марка, тип)	Citroen/PSA, NFU	Citroen/PSA, RFK	Citroen/PSA, RFJ
	четырёхтактный, бензиновый		
- количество и расположение цилиндров	4, рядное		
- рабочий объем цилиндров, см ³	1587	1997	
- степень сжатия	11		
- максимальная мощность, кВт (мин ⁻¹)	80 (5800)	130 (7000)	103 (6000)
- максимальный крутящий момент, Нм (мин ⁻¹)	147 (4000)	202 (4750)	200 (4000)
Топливо	бензин с октановым числом не менее 95		
Система питания	распределенный впрыск топлива с электронным управлением		
Система впрыска (марка, тип)	Bosch, 96.567.836.99	Magneti Marelli, MMDCM, 6LP	
Воздушный фильтр (марка, тип)	PSA, 7916	PSA, 7896	PSA, 7918
Система зажигания	электронная, бесконтактная		
Катушка зажигания (марка, тип)	Sagem, BBC 2.2	Sagem, BBC 4.1	JCAE 21.59707.16.4
Свечи зажигания (марка, тип)	EYQUEM, RFN58HZ	Bosch, FR7ME	Champion, REC9MCLX
Система выпуска и нейтрализации отработавших газов	два глушителя и нейтрализатор		
Основной глушитель (марка, тип)	PSA, 3077	PSA, 3065	PSA, 3079
Дополнительный глушитель (марка, тип)	PSA, 3078	PSA, 3067	PSA, 3080
Каталитический нейтрализатор (марка, тип)	TR PSA, K306, K181	TR PSA, K283	TR PSA, K320, K331

Для модификаций:	L?NFUC	LARFKC, LARFKC/IF	LCRFJF	L?NFUF
Трансмиссия	механическая		гидромеханическая	
Сцепление (марка, тип)	Citroën, сухое, однодисковое		—	
Коробка передач (марка, тип)	Citroën, MA/5N/02	Citroën, BE4/5T/01	Citroën, AL4	
	с ручным управлением		автоматическая	
- число передач	вперед – 5, назад – 1		вперед – 4, назад – 1	
- передаточные числа	I -	3.4167	2.9231	2.7248
	II -	1.8095	1.8667	1.4993
	III -	1.2813	1.3667	1.0
	IV -	0.9750	1.0513	0.7107
	V -	0.7674	0.8605	-
	З.Х. -	3.5833	3.3333	2.4570
Главная передача (марка, тип)	Citroën, цилиндрическая косозубая			
- передаточное число главной передачи	4.6923	4.2941	3.4771	3.6510

POCC FR.MT02.E04473**Подвеска**

- передняя независимая, пружинная, типа McPherson, со стабилизатором поперечной устойчивости
- задняя на продольных рычагах, со стабилизатором поперечной устойчивости

Рулевое управление (марка, тип) PSA, рулевой механизм "шестерня - рейка"; рулевой привод с электроусилителем

Тормозные системы

- рабочая двухконтурный гидравлический привод, с диагональным разделением на контуры; тормозные механизмы всех колес дисковые; АБС
- запасная каждый из контуров рабочей тормозной системы
- стояночная механическая, с приводом на тормозные механизмы задних колес

Для модификаций:	L?NFU?		LARFKC, LARFKC/IF	LCRFJF		
<u>Шины</u>						
- марка	Michelin					
- размер	195/65 R15	205/55 R16	205/50 R17	205/50 R17	205/55 R16	205/50 R17
- индекс несущей способности	91	90, 91	89, 93	89, 93	91	89
- категория скорости	H	V	W	W	V	W

Дополнительное оборудование противоугонная сигнализация, кондиционер/ климат-контроль (хладагент R-134a), электрический подогрев сидений, электронная система контроля устойчивости движения (ESP), противобуксовочная система (ASR), круиз-контроль, парктроник, люк в крыше, аудиосистема, встроенная гарнитура для радиотелефона

Citroën L (LANFUC, LANFUF, LCNFUC, LCNFUF, LARFKC, LARFKC/IF, LCRFJF) (C4)

Описание маркировки транспортного средства приведено в приложении №2.

Общие виды транспортных средств на двух листах приведены в приложении №3.

Руководитель органа по сертификации

Б.В. Кисуленко

подпись

инициалы, фамилия

С.В. Пугачев

Действует с " 16 " декабря 2005 г.

16

декабря 2005 г.

РОСС FR.MT02.E04473

Приложение № 2 к "одобрению типа
транспортного средства"**ОПИСАНИЕ МАРКИРОВКИ ТРАНСПОРТНОГО СРЕДСТВА**

1. Место расположения и форма знака соответствия:
Рядом с дверным замком, на центральной стойке кузова с левой стороны автомобиля.
Знак соответствия выполнен по ГОСТ Р 50460-92 и содержит номер "одобрения типа транспортного средства".
2. Место расположения таблички изготовителя:
В моторном отсеке на правой опоре двигателя.
3. Место расположения идентификационного номера (VIN):
 - 3.1. На табличке изготовителя.
 - 3.2. С правой стороны в моторном отсеке у верхней опоры амортизатора.
4. Структура и содержание идентификационного номера (номеров) транспортных средств:

1	2	3	4	5	6	7	8	9	10	11	12	13	14	15	16	17
V	F	7	L	?	?	F	?	?	?	?	?	?	?	?	?	?

- поз. 1 - 3: Международный идентификационный код изготовителя (WMI):
VF7 – Automobiles Citroën.
- поз. 4: Обозначение типа транспортного средства: L – С4.
- поз. 5: Обозначение типа кузова: А – трехдверный хэтчбек, С – пятидверный хэтчбек.
- поз. 6-8: Обозначение типа двигателя: NFU, RFK, RFJ.
- поз. 9: Обозначение типа трансмиссии:
С – механическая пятиступенчатая;
F – автоматическая.
- поз. 10 - 17: Производственный номер транспортного средства.

Приложение № 3 к "одобрению типа транспортного средства"
№ РОСС FR.MT02.E04473

Автомобиль Citroën типа L (коммерческое обозначение С4) версии LA????

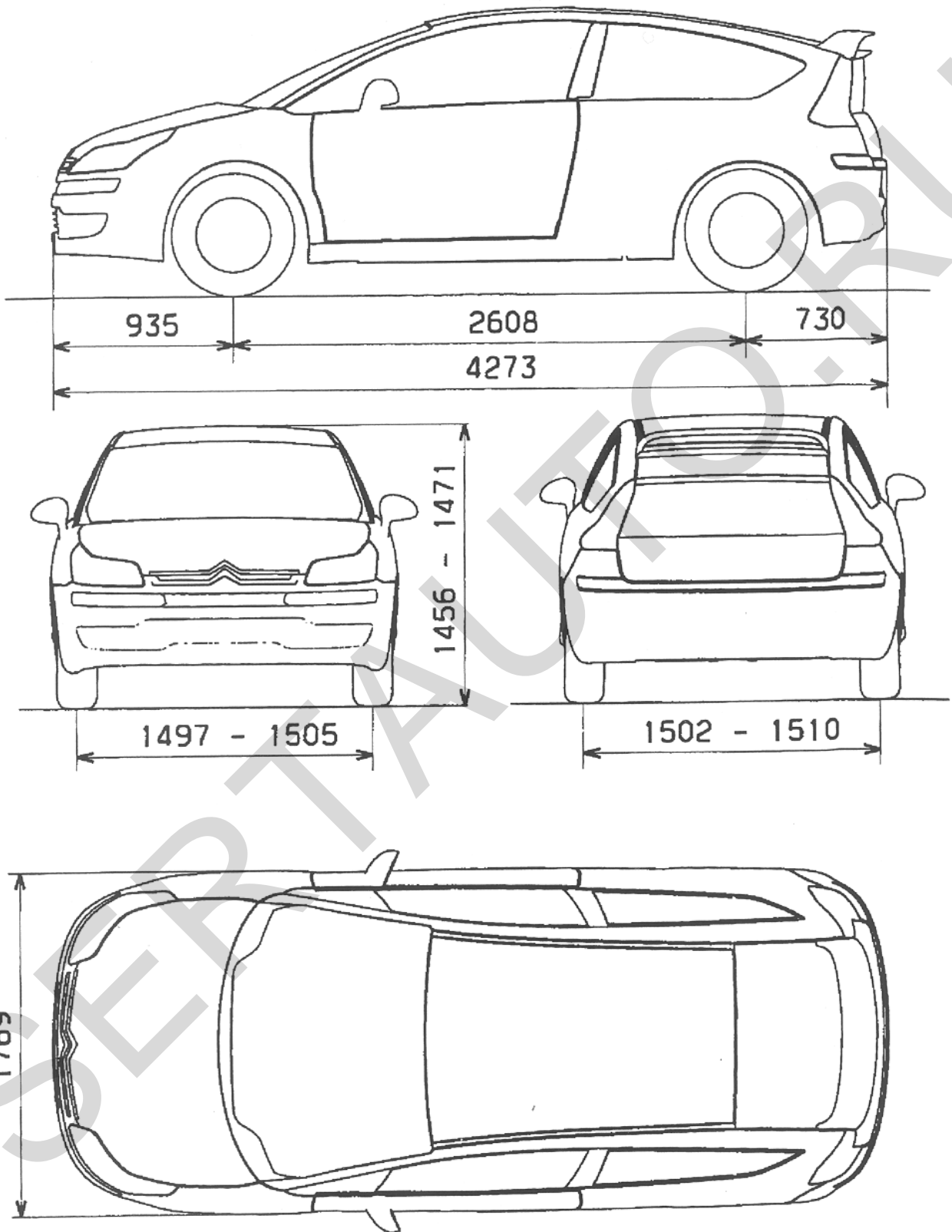

Приложение № 3 к "одобрению типа транспортного средства"
№ РОСС FR.MT02.E04473

Автомобиль Citroën типа L (коммерческое обозначение С4) версии LC????

