

ТАМОЖЕННЫЙ СОЮЗ

ОДОБРЕНИЕ ТИПА ТРАНСПОРТНОГО СРЕДСТВА



Серия RU № 0001402

№ TC RU E-SE.MT02.00165.И1

Срок действия с 27 июля 2015 г. по 12 июня 2017 г.

ОРГАН ПО СЕРТИФИКАЦИИ

механических транспортных средств и прицепов, их составных частей и предметов оборудования
 “САТР-ФОНД” Межотраслевого Фонда “Сертификация автотранспорта САТР” (ОС “САТР-ФОНД”)
 юридический адрес: 125480, г. Москва, ул. Героев Панфиловцев, 24; фактические адреса: 125480,
 г. Москва, ул. Героев Панфиловцев, 24; 125438, г. Москва, ул. Автомоторная, 2;
 тел.: (495) 454-42-27, (495) 456-62-51, (495) 496-82-44 / факс: (495) 454-72-12, (495) 496-82-44;
 электронная почта: mail@satrfond.ru. Аттестат аккредитации № РОСС RU.0001.11MT02 по 03 июня 2019 г.

ТРАНСПОРТНЫЕ СРЕДСТВА

МАРКА	VOLVO
КОММЕРЧЕСКОЕ НАИМЕНОВАНИЕ	S60, S60 Cross Country, V60, V60 Cross Country
ТИП	F
МОДИФИКАЦИИ	FSAN?6, FS29?0, FS40?D, FS41?0, FS49?D, FS78?0, FS79?0, FSA5?6, FW29?0, FW40?D, FW41?0, FW49?D, FW79?0, FWA5?6, FHAN?6, FH61?6, FHA5?6, FZAN?6, FZ40?D, FZ61?6, FZA5?6, FZAR?D
КАТЕГОРИЯ	M1
ЭКОЛОГИЧЕСКИЙ КЛАСС	5
ЗАЯВИТЕЛЬ И ЕГО АДРЕС	Общество с ограниченной ответственностью «Вольво Карс», юридический и фактический адрес: 141400, Московская область, г. Химки, ул. Ленинградская, владение 39, строение 5, Российская Федерация, ОГРН: 1095047004469, тел: (495) 782-02-00, факс: (495) 782-02-01 электронная почта: volvo.customer@volvocars.com
ИЗГОТОВИТЕЛЬ И ЕГО АДРЕС	Volvo Car Corporation, SE-405 31, Gothenburg, Швеция
ПРЕДСТАВИТЕЛЬ ИЗГОТОВИТЕЛЯ И ЕГО АДРЕС	Представитель в Российской Федерации: Общество с ограни- ченной ответственностью «Вольво Карс», юридический и фак- тический адрес: 141400, Московская область, г. Химки, ул. Ле- нинградская, владение 39, строение 5, Российская Федерация, ОГРН: 1095047004469, тел: (495) 782-02-00, факс: (495) 782-02-01 электронная почта: volvo.customer@volvocars.com Представитель в Республике Беларусь: Закрытое акционерное общество «Элитавто», юридический и фактический адрес: 220114, Республика Беларусь, г. Минск, пр. Независимости, 169, ком. 201, ЕГР: 101278172, СОАТО 5276000000, тел: + 375 17 2181020, факс: +375 17 2181021 электронная почта: info@eliteauto.by Представитель в Республике Казахстан: Товарищество с ограни- ченной ответственностью «Volvo Group Kazakhstan (Вольво Групп Казахстан)», юридический и фактический адрес: Республика Казахстан, 040700, Алматинская область, Илийский район, Ащибулакский округ, село Мухаметжана Туймебаева, участок Промзона, здание 275; РНН: 600900649285, Свидетельство о государственной регистрации 111140003944 / 112793-1910-ТОО (ИУ), тел: +7 727 356 0845, факс: +7 727 356 0842 электронная почта: Kazakhstan@volvo.com



Одобрение типа транспортного средства № TC RU E-SE.MT02.00165.И1Стр. 2

СБОРОЧНЫЙ ЗАВОД И ЕГО АДРЕС	Volvo Cars NV, 9000, John Kennedylaan 25, Gent, Бельгия Volvo Car Corporation, SE-405 31, Gothenburg, Швеция
ПОСТАВЩИК СБОРОЧНЫХ КОМПЛЕКТОВ И ЕГО АДРЕС	—

соответствуют требованиям технического регламента Таможенного союза "О безопасности колесных транспортных средств".

Действие данного ОДОБРЕНИЯ ТИПА ТРАНСПОРТНОГО СРЕДСТВА распространяется на серийно выпускаемую продукцию.

Данное ОДОБРЕНИЕ ТИПА ТРАНСПОРТНОГО СРЕДСТВА без приложений недействительно.

Приложение № 1. Общие характеристики транспортного средства

Приложение № 2. Перечень документов, явившихся основанием для оформления ОДОБРЕНИЯ ТИПА ТРАНСПОРТНОГО СРЕДСТВА

Приложение № 3. Описание маркировки транспортного средства

Приложение № 4. Общий вид транспортного средства на двух страницах

ДОПОЛНИТЕЛЬНАЯ ИНФОРМАЦИЯ

Транспортные средства не предназначены для коммерческих перевозок пассажиров

Руководитель органа по сертификации



Б.В. Кисуленко

инициалы, фамилия

Дата оформления « 27 » июля 2015 г.

ОДОБРЕНИЕ ТИПА ТРАНСПОРТНОГО СРЕДСТВА УТВЕРЖДЕНО.

Внесена запись в реестр за № TC RU E-SE.MT02.00165.И1 от « 27 » июля 2015 г.

Руководитель
(заместитель руководителя)

РОССТАНДАРТА
наименование уполномоченного
органа государственного управления



С.С. Голубев

инициалы, фамилия

к одобрению типа транспортного средства № TC RU E-SE.MT02.00165.И1

ОБЩИЕ ХАРАКТЕРИСТИКИ ТРАНСПОРТНОГО СРЕДСТВА

для модификаций:	F????D, F????0	F????6
Колесная формула / ведущие колеса	4 x 2 / передние	4 x 4 / все
Схема компоновки транспортного средства	переднеприводная	полноприводная
Расположение двигателя	переднее поперечное	
Тип кузова/количество дверей	несущий цельнометаллический седан / 4 – мод. FS..., FH... несущий цельнометаллический универсал / 5 – мод. FW..., FZ...	
Количество мест для сидения	5 (первый ряд - 2, второй ряд - 3)	
для модификаций:	FS..., FW...	FH... FZ...
Габаритные размеры, мм		
– длина	4635	4638
– ширина	1865	
– высота	1479	1519 1520
База, мм	2776	2774
Коляя передних / задних колес, мм	1578...1588 / 1575...1585	1609...1619 / 1567...1577

Модификация	Масса транспортного средства в снаряженном состоянии, кг	Технически допустимая максимальная масса транспортного средства, кг	Технически допустимая максимальная масса, приходящаяся на каждую из осей транспортного средства, начиная с передней оси, кг		Максимальная масса прицепа, кг	
			на переднюю ось	на заднюю ось	прицеп без тормозной системы	прицеп с тормозной системой
VOLVO типа F модификации FS..., FW... (S60, V60)						
FSAH?6	1640	2070	1140	960	750	1800
F?A5?6	1668...1709	2200...2280	1220	1020...1090	750	1800
F?29?0	1556...1588	2110...2200	1200	980...1050	750	1500
F?40?D	1574...1611	2110...2200	1200	980...1050	750	1800
F?41?0	1561...1594	2110...2200	1200	980...1050	750	1600
F?49?D	1588...1629	2110...2200	1200	980...1050	750	1800
F?78?0	1566...1594	2110...2200	1200	980...1050	750	1600
F?79?0	1566...1594	2110...2200	1200	980...1050	750	1600
VOLVO типа F модификации FH... (S60 Cross Country)						
FHA5?6	1729	2230	1240	1030	750	1900
FH61?6	1710	2200	1210	1030	750	1800
FHAH?6	1710	2200	1210	1030	750	1800
VOLVO типа F модификации FZ... (V60 Cross Country)						
FZAR?D	1667	2170	1160	1050	750	1800
FZA5?6	1762	2300	1230	1110	750	1900
FZ40?D	1666	2190	1170	1060	750	1600
FZ61?6	1721	2290	1210	1110	750	1800
FZAH?6	1721	2290	1210	1110	750	1800

Приложение № 1

Для модификаций:	F?49?D	F?AH?6	F?61?6
Двигатель внутреннего сгорания (марка, тип) – количество и расположение цилиндров – рабочий объем цилиндров, см ³ – степень сжатия – максимальная мощность, кВт (мин ⁻¹) по Правилам ЕЭК ООН № 85 – максимальный крутящий момент, Нм (мин ⁻¹) Топливо	Volvo Car Corporation		
	B4204T9	B5254T14	B5254T12
	четырехтактный, с искровым зажиганием		
	4, рядное	5, рядное	
	1969	2497	2497
	10.3	9.5	9.5
	225 (5700)	183 (5400)	187 (5400)
	400 (2100...4500)	360 (1800...4200)	360 (1800...4200)
	бензин с октановым числом 95-98		
	Система питания (тип)	непосредственное впрыскивание топлива с электронным управлением	распределенное впрыскивание топлива с электронным управлением
Блок управления (маркировка)	Denso, DI VEP4, ECM7D	Denso ECM 7.1	
Форсунки (тип, маркировка)	Denso, 31303495	Bosch, 6M5G-9F593-??	
Нагнетатель воздуха (тип, маркировка)	Borg Warner Turbo Systems, 31293671, 31411023		
Воздушный фильтр (тип, маркировка)	Mahle Filtersystem GmbH	Mann & Hummel GmbH	
– корпус	31319684, 31370256	30677718, 30646519, 6M5G-9P961-??, 6G9N-7H549-??, 6M5G-9424-??	
– бумажный фильтрующий элемент	31370161	30757155, 31370256	
Глушитель шума впуска (маркировка)	– 1 ступень 31422097, 31411806		
Система зажигания (тип)	электронная, бесконтактная		
Катушка (модуль) зажигания (маркировка)	Denso, 31312514 (x4)	Bosch, 30713417 (x5)	
Свечи (маркировка)	Denso, 31312513	Bosch, 30713783 Denso, 31342641	
Система выпуска и нейтрализации отработавших газов	Volvo, Tenneco или Faurecia, один или два глушителя и нейтрализатор отработавших газов		
Нейтрализаторы (маркировка)	– 1 ступень 31422068, HL15-2540046-??		
Глушители (маркировка)	31293016, 30696154, 31401539, ?G9N-5E212-??		
– 1 ступень	82206707	31392603, 31392379, 31392308, 31321439, 31336925, 82139673, 7812-2520-??, 7813-2520S-??	
– 2 ступень	31392472, 31405842, 82154789, 7814-2820S-?? 7813-2520-??	-	

Приложение № 1

Для модификаций:	F?41??	F?29??	F?40?D
Двигатель внутреннего сгорания (марка, тип)	Volvo Car Corporation		
	B4204T19	B4154T4	B4204T11
	четырёхтактный, с искровым зажиганием		
	4, рядное		
– количество и расположение цилиндров	1969	1498	1969
– рабочий объем цилиндров, см ³	11.3	10.5	10.8
– степень сжатия	140	112	180
– максимальная мощность, кВт (мин ⁻¹) по Правилам ЕЭК ООН № 85	(4700)	(5000)	(5500)
– максимальный крутящий момент, Нм (мин ⁻¹)	300	250	350
	(1300...4000)	(1700..4000)	(1500...4800)
Топливо	бензин с октановым числом 95...98		
Система питания (тип)	непосредственное впрыскивание топлива с электронным управлением		
Блок управления (маркировка)	Denso, DI VEP4, ECM7D		Denso, DI VEP4
Форсунки (тип, маркировка)	Denso, 31303495		
Нагнетатель воздуха (тип, маркировка)	Borg Warner Turbo Systems 31361998		K03G- 043X89FN30B00XG- 051D77AA32C79XN
Воздушный фильтр (тип, маркировка)	Mahle Filtersysteme GmbH		
– корпус	31319684		
– бумажный фильтрующий элемент	31370161		
Глушитель шума впуска (маркировка)	резонатор - 31319692		
– 1 степень	электронная, бесконтактная		
Система зажигания (тип)	Denso, 31312514, VE13-2810010-??? (x4) или 70MJ		
Катушка (модуль) зажигания (маркировка)			
Свечи (маркировка)	Denso, 31312513, ZXE24HR7		
Система выпуска и нейтрализации отработавших газов	Volvo, Tenneco или Faurecia, два глушителя и нейтрализатор		
Нейтрализаторы (маркировка)			
– 1 степень	31422068, 50728032, HL15-2540046-??	31293823, 31405829, 31422068, 78HL13-2540046-?? HL15-2540046-??	
Глушители (маркировка)			
1 степень	667698, 82206707, 7813-2520-??, 7814-2520S-??, 7815-2520-??, 7815-2520S-??	82206707	
2 степень	667698, 31392332, 31392516, 31432903, 31432409, 31432904, 50745574, 82262381, 7813-2520-??, 7814-2520S-??, 7815-2520-??	82062714, 31392471, 31405841, 7813-2520-?? 7814-2520S-??	

Приложение № 1

Для модификаций:	F??78??	F??79??	F?AR??	F?A5??
Двигатель внутреннего сгорания (марка, тип)	Volvo Car Corporation			
	D4204T20	D4204T9	D4204T4	D5244T21
- количество и расположение цилиндров	четырёхтактный дизель 4, рядное			5, рядное
- рабочий объем цилиндров, см ³	1969	1969	1969	2400
- степень сжатия	16.0	16.0	15.8	16.5
- максимальная мощность, кВт (мин ⁻¹) по Правилам ЕЭК ООН № 85	88 (3750)	110 (3750)	110 (4250)	140 (4000)
- максимальный крутящий момент, Н·м (мин ⁻¹)	280 (1500...2250)	320 (1750...3000)	350 (1500...2500)	440 (1500...2750)
Топливо	дизельное			
Система питания (тип)	непосредственное впрыскивание топлива с электронным управлением			
Блок управления (маркировка)	Denso, VED4, ECM7D		Bosch, EDC17CP22	
ТНВД (тип, маркировка)	Denso, HP5S		Bosch, CP 4.2	
Форсунки (тип, маркировка)	Denso, G4Si		Bosch, CRI 3.2	
Нагнетатель воздуха (тип, маркировка)	НТТ, одноступенчатый, 31380131		Borg Warner Turbo Systems, двухступенчатый, 31397999 31293086	
Воздушный фильтр (тип, маркировка)	Mahle Filtersysteme GmbH с бумажным элементом			
- корпус	31319684		31370671	
- бумажный фильтрующий элемент	31370161			
Глушители шума впуска (маркировка)	в сборе с воздушным фильтром			резонатор - 30774691
Система выпуска и нейтрализации отработавших газов	Volvo, Tenneco или Faurecia, один глушитель и нейтрализатор отработавших газов с фильтром твердых частиц			
Нейтрализаторы (маркировка)				
- 1 степень	31422365, 31293899, 50729652, 72HL15-2540046-??, 78HL13-2540046-??		31370486, 78HL15- 2540043-??	
Глушители (маркировка)				
- 1 степень	645970, 31317409, 31392470, 7813-2520-?? 7814-2520S-??	305992, 31392331, 50687335, 7815-2520-??	31317409, 31392331, 31392470, 50687335, 7813-2520-?? 7814-2520S-??	645970, 31392601, 31392470, 7813-2520-?? 7814-2520S-??
Фильтр твердых частиц	31422365, 78HL15-2540046-??		31293899, 78HL13- 2540046-??	31370413, 50712499, 78HL15- 2540043-??



Приложение № 1

Для модификаций:	FHA5?6 FZA5?6	FSA5?6 FWA5?6	F?AH?6 F?61?6	FS29?0 FW29?0 FS41?0 FW41?0 FS78?0 FS79?0 FW79?0	FS40?D FW40?D FZ40?D FS49?D FW49?D	FZAR?D	FZ40?D
Трансмиссия	гидромеханическая						
Сцепление (марка, тип)	—						
Коробка передач (марка, тип)	Aisin Warner,						
	TF-80SC		TF-71SC		TG-81SC		
	автоматическая						
– число передач и передаточные числа	вперед - 6, назад - 1			вперед - 8, назад - 1			
I -	4.148		4.044		5.250		
II -	2.370		2.371		3.029		
III -	1.556		1.556		1.950		
IV -	1.155		1.159		1.457		
V -	0.859		0.852		1.221		
VI -	0.686		0.672		1.000		
VII -	—		—		0.809		
VIII -	—		—		0.673		
З.Х. -	3.394		3.193		4.015		
Главная передача (тип)	передняя - цилиндрическая, косозубая; задняя (4x4) - гипоидная						
– передаточное число	3.329	3.075	3.464	3.370	2.774	2.839	3.075

Подвеска

Передняя (описание)	независимая пружинная, типа Макферсон
Задняя (описание)	независимая пружинная, многорычажная, с гидравлическими телескопическими амортизаторами, со стабилизатором поперечной устойчивости
Рулевое управление (описание)	с гидроусилителем – для мод. F?61??, F?AH??, F?A5?? с электроусилителем – для мод. F?40??, F?41??, F?49??, F?78??, F?79??, F?AR??
– рулевой механизм (тип)	"шестерня - рейка"

Тормозные системы

Рабочая (описание)	гидравлический двухконтурный привод с диагональным разделением на контуры, с вакуумным усилителем, с АБС; тормозные механизмы всех колес - дисковые
Запасная (описание)	каждый контур рабочей тормозной системы
Стояночная (описание)	электромеханический привод к тормозным механизмам задних колес

Одобрение типа транспортного средства № TC RU E-SE.MT02.00165.И1

Стр. 8

Приложение № 1

Шины

модификации	обозначение размера	индекс несущей способности для максимально допустимой нагрузки	обозначение категории скорости
для модификаций FS..., FW...			
FSAH??	215/55R16	94	W
	215/50R17	94	W
	235/45R17	94	W
	235/40R18	94	W
	235/40R19	94	W
F?29??	205/60R16	92	V
	215/55R16	92	V
	215/50R17	92	V
	235/45R17	92	V
	235/40R18	92	V
	235/40R19	92	V
F?41??, F?40??, F?49??	215/55R16	93	V
	215/50R17	93	V
	235/45R17	93	V
	235/40R18	93	V
	235/40R19	93	V
F?78??, F?79??	205/60 R16	93	H
	215/55R16	93	H
	215/50R17	93	H
	235/45R17	93	H
	235/40R18	93	H
	235/40R19	93	H
F?A5??	215/55R16	94	V
	215/50R17	94	V
	235/45R17	94	V
	235/40R18	94	V
	235/40R19	94	V
все	для модификаций FH..., FZ...		
	215/65 R16	95	H
	235/55R17	95	H
	235/50R18	95	H
	235/45R19	95	H
для временного использования (по заказу)	T125/80R17	99	M

Зимние шины должны иметь минимальную категорию скорости Q

Оборудование транспортного средства

электропривод и обогрев наружных зеркал, электрический обогрев ветрового стекла, омыватель фар, система сигнализации и управление замками дверей с дистанционным управлением, климатическая установка, музыкально-развлекательный центр

Руководитель органа по сертификации

Б.В. Кисуленко

инициалы, фамилия

к одобрению типа транспортного средства № TC RU E-SE.MT02.00165.И1

**Перечень документов, явившихся основанием для оформления
ОДОБРЕНИЯ ТИПА ТРАНСПОРТНОГО СРЕДСТВА**

Элементы объектов технического регулирования, в отношении которых установлены требования безопасности	Наименование и происхождение документа, подтверждающего соответствие	Номер документа и дата выпуска
1	2	3
Выступающие части конструкции, пункт 11 TP TC 018/2011	Декларация о соответствии, Общество с ограниченной ответственностью "Вольво Карс", Российская Федерация	TC № RU Д-SE.MT02.B.00111 с 15.07.2015 г. по 14.07.2019 г.
Кондиционеры и холодильное оборудование, пункт 12 TP TC 018/2011	— " —	— " —
Интерфейс, пункт 15 TP TC 018/2011	— " —	— " —
Световозвращатели, Правила ЕЭК ООН № 3-02	Сообщение, RDW, Нидерланды	E4-48R-05 0183 Ext. 05 от 16.02.2015 г.
Устройства для освещения заднего регистрационного знака, Правила ЕЭК ООН № 4-00	— " —	— " —
Указатели поворота, Правила ЕЭК ООН № 6-01	— " —	— " —
Габаритные огни, сигналы торможения, Правила ЕЭК ООН № 7-02	— " —	— " —
Устойчивость к воздействию внешних источников электромагнитного излучения и электромагнитная совместимость, Правила ЕЭК ООН № 10-04	Сообщение, Ministerio de Industria, Turismo y Comercio, Испания	E9-10R-04. 4506 Ext. 10 от 18.02.2015 г.
Замки и петли дверей, Правила ЕЭК ООН № 11-03	— " —	E9-11R-03.7049 Ext. 04 от 10.12.2013 г.
Травмобезопасность рулевого управления, Правила ЕЭК ООН № 12-04	Сообщение, RDW, Нидерланды	E4-12R-04.0169 Ext. 11 от 03.04.2015 г.
Эффективность тормозных систем, Правила ЕЭК ООН № 13Н-00	— " —	E4-13HRESC-00 0251 Ext. 11 от 27.02.2015 г. E4-13HRESC-00 0252 Ext. 09 от 16.02.2015 г. E4-13HRESC-00 0253 Ext. 08 от 16.02.2015 г. E4-13HRESC-00 0254 Ext. 09 от 16.02.2015 г. E4-13HRESC-00 0255 Ext. 03 от 16.02. 2015 г. E4-13HRESC-00 0469 Ext. 01 от 16.09. 2014 г. E4-13HRESC-00 0523 от 23.01.2015 г.



Приложение № 2

1	2	3	
Места крепления ремней безопасности, Правила ЕЭК ООН № 14-07	Сообщение, RDW, Нидерланды	E4-14R-07 0291 Ext. 03 от 11.03.2011 г.	
Оснащение транспортных средств удерживающими системами, Правила ЕЭК ООН № 16-06	— " —	E4-16R-06 0163 Ext. 02 от 28.09.2010 г.	
Прочность сидений и их креплений, Правила ЕЭК ООН № 17-08	— " —	E4-17RA-08.0251 Ext. 05 от 03.12.2013 г.	
Травмобезопасность внутреннего оборудования, Правила ЕЭК ООН № 21-01	Сообщение, Ministerio de Industria, Energia y Turismo, Испания	E9-21R-01.3009 от 05.04.2010 г.	
Фонари заднего хода, Правила ЕЭК ООН № 23-00	Сообщение, RDW, Нидерланды	E4-48R-05 0183 Ext. 05 от 16.02.2015 г.	
Выбросы, Правила ЕЭК ООН № 24-03	Сообщение, Ministerio de Industria, Energia y Turismo, Испания	E9-24R-03 3176 от 27.03.2015 г. (FSA5?6, FWA5?6, FHA5?6, FZA5?6)	
	Сообщение, Swedish Transport Agency, Швеция	E5 -24R-03 011 Ext. 01 от 14.04.2015 г. (FZAR?D)	
	Сообщение, RDW, Нидерланды	E4-24R-03 0681 от 27.02.2015 г. (F?79??) E4-24R-03 0683 от 27.02.2015 г. (F?78??)	
Подголовники сидений, Правила ЕЭК ООН № 25-04	— " —	E4-17RA-08.0251 Ext. 05 от 03.12.2013 г.	
Травмобезопасность наружных выступов, Правила ЕЭК ООН № 26-03	Сообщение, Ministerio de Industria, Energia y Turismo, Испания	E9-26R-03. 7028 Ext. 08 от 04.05.2015 г.	
Оснащение звуковыми сигнальными приборами, Правила ЕЭК ООН № 28-00	— " —	E9-28R-00. 4150 Ext. 03 от 03.04.2013 г.	
Оснащение шинами, Правила ЕЭК ООН № 30-02*	Сообщение, Ministère de l'équipement, des transports et du tourisme, Франция	E2-30R-02 1555 от 21.12.2001 г. E2-30R-02 7532 от 09.09.1997 г. E2-30R-02 04568 от 19.01.2012 г. E2-30R-02 07503 от 28.11.2007 г. E2-30R-02 04531 от 19.01.2012 г. E2-30R-02 12538 от 26.04.2012 г.	
		Сообщение, Minister Infrastruktury, Польша	E20-30R-02 0127 Ext. 01 от 29.03.2010 г.
		Сообщение, Ministero dei Trasporti, Италия	E3 -30R-02 2298 Ext. 01 от 02.08.2007 г. E3-30R-02 2825 от 04.08.2009 г.



Приложение № 2

1	2	3
Оснащение шинами, Правила ЕЭК ООН № 30-02* (продолжение)	Сообщение, RDW, Нидерланды	E4-30R-02 31206 Ext. 02 от 24.07.2008 г. E4-30R-02 34941 от 24.10.2006 г. E4-30R-02 47486 от 02.06.2009 г. E4-30R-02 37590 от 06.03.2007 г. E4-30R-02 13006 от 02.08.1999 г. E4-30R-02 27199 Ext.02 от 08.06.2012 г. E4-30R-02 63459 от 01.08.2012 г. E4-30R-02 58679 от 06.09.2011 г. E4-30R-02 36841 от 27.03.2007 г.
Пожарная безопасность, Правила ЕЭК ООН № 34-02	Сообщение, Ministerio de Industria, Energia y Turismo, Испания	E9-34RI-02. 7001 Ext. 07 от 24.03.2015 г.
Расположение педалей управления, Правила ЕЭК ООН № 35-00	— " —	E9-35R-00. 3020 Ext. 02 от 06.03.2014 г.
Лампы накаливания, Правила ЕЭК ООН № 37-03	Сообщение, RDW, Нидерланды	E4-48R-05 0183 Ext. 05 от 16.02.2015 г.
Задние противотуманные огни, Правила ЕЭК ООН № 38-00	— " —	— " —
Механизмы измерения скорости, Правила ЕЭК ООН № 39-00	Сообщение, Ministerio de Industria, Energia y Turismo, Испания	E9-39R-00. 7006 Ext. 04 от 20.02.2014 г.
Оснащение безопасными стеклами, Правила ЕЭК ООН № 43-01	— " —	E9-43R-01.9033 от 03.04.2013 г.
Оснащение устройствами непрямого обзора, Правила ЕЭК ООН № 46-03	— " —	E9-46R-03 4540 Ext. 07 от 18.03.2015 г.
Оснащение устройствами освеще- ния и световой сигнализации, Правила ЕЭК ООН № 48-05	Сообщение, RDW, Нидерланды	E4-48R-05 0183 Ext. 05 от 16.02.2015 г.
Внешний шум, Правила ЕЭК ООН № 51-02	Сообщение, Ministerio de Industria, Energia y Turismo, Испания	E9-51R-02 14207 от 13.04.2015 г. (F?61??) E9-51R-02 14186 от 06.03.2015 г. E9-51R-02 14209 от 13.04.2015 г. (F?A5??) E9-51R-02 14208 от 13.04.2015 г. (F?AH??)
	Сообщение, Swedish Transport Agency, Швеция	E5-51R-02 038 от 27.02.2015 г. (F?29??) E5-51R-02 011 от 20.09.2013 г. (F?40??)



Приложение № 2

1	2	3
Внешний шум, Правила ЕЭК ООН № 51-02 (продолжение)	Сообщение, Swedish Transport Agency, Швеция	E5-51R-02 049 от 25.03.2015 г. (F?40??) E5-51R-02 034 от 27.02.2015 г. (F?41??) E5-51R-02 015 от 20.09.2013 г. (F?49??) E5-51R-02 043 от 27.02.2015 г. (F?78??) E5-51R-02 027 от 27.02.2015 г. (F?79??) E5-51R-02 048 от 25.03.2015 г. (FZAR??)
Оснащение сцепными устройствами, Правила ЕЭК ООН № 55-01	Сообщение, Ministerio de Industria, Energia y Turismo, Испания	E9-55R-01.7004 Ext. 10 от 27.02.2015 г.
Оснащение шинами временного использования, Правила ЕЭК ООН № 64-02	Сообщение, RDW, Нидерланды	E4-64RP-02.0030 Ext. 04 от 16.02.2015 г.
Системы мониторинга давления воздуха в шинах, Правила ЕЭК ООН № 64-02	" — "	" — "
Рулевое управление, Правила ЕЭК ООН № 79-01	Сообщение, Ministerio de Industria, Energia y Turismo, Испания	E9-79R-01.7007 Ext. 05 от 08.04.2015 г.
Выбросы, Правила ЕЭК ООН № 83-06 (экологический класс 5)	Сообщение, Swedish Transport Agency, Швеция	E5-83R11-06 087 от 21.04.2015 г. (F?29??) E5-83R11-06 078 Ext. 01 от 29.01.2014 г. (F?40??) E5-83R11-06 078 Rev. 01 от 18.09.2014 г. (F?40??) E5-83R11-06 085 от 15.04.2015 г. (FZ40??) E5-83R11-06 089 от 16.04.2015 г. (F?41??) E5-83R11-06 074 Ext. 01 от 20.04.2015 г. (F?49??) E5-83R11-06 083 от 16.04.2015 г. (F?61??) E5-83R11-06 072 от 03.05.2013 г. (FSAH??)



Приложение № 2

1	2	3
Выбросы, Правила ЕЭК ООН № 83-06 (экологический класс 5) (продолжение)	Сообщение, Swedish Transport Agency, Швеция	E5-83R11-06 090 от 16.04.2015 г. (FZAH??)
	Сообщение, Ministerio de Industria, Energia y Turismo, Испания	E9-83RV-06 7021-J от 06.05.2015 г. (FS78??) E9-83RV-06 7012-J от 20.04.2015 г. (FS79??) E9-83RV-06 7011-J от 16.04.2015 г. (FW79??) E9-83RV-06 7010-J от 16.04.2015 г. (FSA5??) E9-83RV-06 7009-J от 13.04.2015 г. (FWA5??) E9-83RV-06 7003-J от 14.04.2015 г. (FZA5??) E9-83RV-06 7004-J от 14.04.2015 г. (FHA5??) E9-83RV-06 7022-J от 22.06.2015 г. (FZAR??)
Максимальная мощность, Правила ЕЭК ООН № 85-00	Сообщение, Swedish Transport Agency, Швеция	E5-85R-00 00058 от 13.02.2015 г. (F?29??) E5-85R-00 0045 от 07.04.2015 г. (F?40??) E5-85R-00 0054 от 13.02.2015 г. (F?41??) E5-85R-00 0046 от 20.09.2013 г. (F?49??) E5-85R-00 0049 Ext. 01 от 17.03.2015 г. (F?61??) E5-85R-00 00064 Ext. 01 от 07.04.2015 г. (F?AR??) E5-85R-00 0044 Ext. 02 от 07.04.2015 г. (F?AH??)
	Сообщение, RDW, Нидерланды	E4-85R-00 0884 от 27.02.2015 г. (F?78??) E4-85R-00 0882 от 27.02.2015 г. (F?79??)
	Сообщение, Ministerio de Industria, Energia y Turismo, Испания	E9-85R-00 3217 от 27.03.2015 г. (F?A5??)



Приложение № 2

1	2	3
Дневные ходовые огни, Правила ЕЭК ООН № 87-00	Сообщение, RDW, Нидерланды	E4-48R-05 0183 Ext. 05 от 16.02.2015 г.
Боковые габаритные фонари, Правила ЕЭК ООН № 91-00	— " —	— " —
Защита водителя и пассажиров при фронтальном столкнове- нии, Правила ЕЭК ООН № 94-02	Сообщение, Ministerio de Industria, Energia y Turismo, Испания	E9-94R-02. 0145 Ext. 10 от 03.04.2015 г.
Защита водителя и пассажиров при боковом столкновении, Правила ЕЭК ООН № 95-03	— " —	E9-95R-03 0136 Ext. 05 от 03.04.2015 г.
Фары ближнего и дальнего света, Правила ЕЭК ООН № 98-00	Сообщение, RDW, Нидерланды	E4-48R-05 0183 Ext. 05 от 16.02.2015 г.
Газоразрядные источники света, Правила ЕЭК ООН № 99-00	— " —	— " —
Расход топлива и выбросы углекислого газа, Правила ЕЭК ООН № 101-01	Сообщение, Swedish Transport Agency, Швеция	E5-101R-01 080 от 21.04.2015 г. (F?29??) E5-101R-01 072 от 16.04.2015 г. E5-101R-01 077 от 15.04.2015 г. (F?40??) E5-101R-01 082 от 16.04.2015 г. (F?41??) E5-101R-01 074 от 20.09.2013 г. (F?49??) E5-101R-01 083 от 16.04.2015 г. (F?61??) E5-101R-01 066 от 03.05.2013 г. E5-101R-01 079 от 16.04.2015 г. (F?AH??)
	Сообщение, Ministerio de Industria, Energia y Turismo, Испания	E9-101R-01 7021 от 30.04.2015 г. E9-101R-01 7013 от 20.04.2015 г. (F?78??) E9-101R-01 7012 от 20.04.2015 г. E9-101R-01 7011 от 16.04.2015 г. (F?79??) E9-101R-01 7010 от 20.04.2015 г. E9-101R-01 7009 от 13.04.2015 г. E9-101R-01 7004 от 14.04.2015 г. E9-101R-01 7003 от 14.04.2015 г. (F?A5??)



Приложение № 2

1	2	3
Расход топлива и выбросы углекислого газа, Правила ЕЭК ООН № 101-01 (продолжение)	Сообщение, Ministerio de Industria, Energia y Turismo, Испания	E9-101R-01 7022 от 22.06.2015 г. (FZAR??)
Фары ближнего и дальнего света, Правила ЕЭК ООН № 112-00	Сообщение, RDW, Нидерланды	E4-48R-05 0183 Ext. 05 от 16.02.2015 г.
Защита транспортного средства от несанкционированного использования, Правила ЕЭК ООН № 116-00	Сообщение, Ministerio de Industria, Energia y Turismo, Испания	E9-116-RLAI. 7502 Ext. 03 от 29.01.2014 г.
Уровень шума от качения шин, Правила ЕЭК ООН № 117-02 стадия 1*	Сообщение, RDW, Нидерланды	E4-117R-02 5056 S2WR2 от 03.05.2013 г. E4-117R-02 3305 S2WR2 Ext. 03 от 05.02.2014 г. E4-117-02 3458 S2WR2 от 28.12.2012 г. E4-117R-02 3299 S2WR2 Ext. 01 от 02.10.2012 г. E4-117-02 3395 S1WR1 от 24.07.2012 г. E4-117-02 4188 S2WR1 Ext.02 от 30.12.2013 г.
	Сообщение, Ministère de l'équipement, des transports et du tourisme, Франция	E2-117R-02. 13510 S2WR2 от 13.02.2013 г. E2-117R-02. 12501 S2WR2 от 19.07.2012 г. E2-117R-02. 12503 S2WR2 от 31.08.2012 г. E2-117R-02. 12504 S2WR2 от 31.08.2012 г. E2-117R-02. 13420 S2WR2 от 17.10.2013 г.
Угловые фонари, Правила ЕЭК ООН № 119-00	Сообщение, RDW, Нидерланды	E4-48R-05 0183 Ext. 05 от 16.02.2015 г.
Органы управления транспортных средств - идентификация, Правила ЕЭК ООН № 121-00	Сообщение, Ministerio de Industria, Energia y Turismo, Испания	E9-121R-00 4217 от 05.03.2014 г.
Системы отопления, Правила ЕЭК ООН № 122-00	Сообщение, RDW, Нидерланды	E4-122R-00 0013 Ext. 11 от 03.04.2015 г.
Адаптивные системы переднего освещения, Правила ЕЭК ООН № 123-00	— " —	E4-48R-05 0183 Ext. 05 от 16.02.2015 г.
Передняя обзорность, Правила ЕЭК ООН № 125-00	— " —	E4-125R-00 0009 Ext. 03 от 21.04.2015 г.
Внутренний шум, пункт 2 приложения № 3 к ТР ТС 018/2011	Сертификат соответствия, Орган по сертификации автотехники - механических транспортных средств, запасных частей и принадлежностей АНО "Центр содействия сертификации автотехники", RA.RU.11MT25, Российская Федерация	TC RU C-SE.MT25.B.00483 с 17.07.2015 г. по 16.07.2019 г.

Приложение № 2

1	2	3
Внутренний шум, пункт 2 приложения № 3 к ТР ТС 018/2011 (продолжение)	Сертификат соответствия, Орган по сертификации автмото- техники - механических транспорт- ных средств, запасных частей и принадлежностей АНО "Центр со- действия сертификации автмото- техники", РОСС RU.0001.11MT25, Российская Федерация	C-SE.MT25.B.12015 с 12.05.2014 г. по 12.05.2018 г.
Содержание вредных (загрязняющих) веществ в воздухе обитаемого помеще- ния транспортного средства, пункт 3 приложения № 3 к ТР ТС 018/2011	— " —	C-SE.MT25.B.12016 с 12.05.2014 г. по 12.05.2018 г.
	Сертификат соответствия, Орган по сертификации автмото- техники - механических транспорт- ных средств, запасных частей и принадлежностей АНО "Центр со- действия сертификации автмото- техники", RA.RU.11MT25, Российская Федерация	TC RU C-SE.MT25.B.00483 с 17.07.2015 г. по 16.07.2019 г.
Устойчивость, пункт 4 приложения № 3 к ТР ТС 018/2011	Сертификат соответствия, Орган по сертификации автмото- техники - механических транспорт- ных средств, запасных частей и принадлежностей АНО "Центр со- действия сертификации автмото- техники", РОСС RU.0001.11MT25, Российская Федерация	C-SE.MT25.B.12017 с 12.05.2014 г. по 12.05.2018 г.
Вентиляция, отопление и кондиционирование, пункт 6 приложения № 3 к ТР ТС 018/2011	— " —	C-SE.MT25.B.12018 с 12.05.2014 г. по 12.05.2018 г.
Системы очистки ветрового стекла от обледенения и запотевания, пункт 7 приложения № 3 к ТР ТС 018/2011	Сертификат соответствия, Орган по сертификации механичес- ких транспортных средств и прице- пов, их составных частей и предме- тов оборудования "САТР-ФОНД" Межотраслевого Фонда "Сертифи- кация автотранспорта САТР", РОСС RU.0001.11MT02, Российская Федерация	C-SE.MT02.B.00969 с 18.04.2014 г. по 18.04.2018 г.
Стеклоочистители и стеклоомыватели, пункт 8 приложения № 3 к ТР ТС 018/2011	— " —	C-SE.MT02.B.00970 с 18.04.2014 г. по 18.04.2018 г.
Маркировка и возможность идентификации, приложение № 7 к ТР ТС 018/2011	Декларация о соответствии, Общество с ограниченной ответственностью "Вольво Карс", Российская Федерация	TC № RU Д-SE.MT02.B.00111 с 15.07.2015 г. по 14.07.2019 г.

* Допускается установка шин, соответствующих критериям размерности, минимально допустимого индекса нагрузки, минимальной скоростной категории, и имеющих отличные от указанных подтверждающие соответствие документы, при наличии на шинах маркировки по Правилам ЕЭК ООН № 30, а также по Правилам ЕЭК ООН №117 при условии предоставления в орган по сертификации информации об указанной маркировке.

Руководитель органа по сертификации

Б.В. Кисуленко

инициалы, фамилия

к одобрению типа транспортного средства № TC RU E-SE.MT02.00165.И1

ОПИСАНИЕ МАРКИРОВКИ ТРАНСПОРТНОГО СРЕДСТВА

1. Место расположения и форма единого знака обращения продукции на рынке государств - членов Таможенного союза:
Рядом с табличкой изготовителя или на табличке.
Единый знак обращения продукции на рынке государств - членов Таможенного союза наносится в соответствии с Решением Комиссии Таможенного союза от 15 июля 2011 г. № 711.
2. Место расположения таблички изготовителя:
На центральной стойке в проеме правой задней двери.
3. Место расположения идентификационного номера:
 - 3.1. На табличке изготовителя.
 - 3.2. На верхней горизонтальной поверхности поперечины пола кузова перед передним правым сидением.
 - 3.3. На панели приборов на специальной табличке под лобовым стеклом, слева.
4. Структура и содержание идентификационного номера (номеров) транспортных средств:

1	2	3	4	5	6	7	8	9	10	11	12	13	14	15	16	17
Y	V	1	F	?	?	?	?	?	?	?	?	?	?	?	?	?

- поз. 1 - 3: Международный идентификационный код изготовителя (WMI):
YV1 – Volvo Car Corporation, Швеция.
- поз. 4: Обозначение типа транспортного средства:
F – Volvo S60, V60.
- поз. 5: Обозначение типа кузова:
S – седан;
H – седан в исполнении «Cross Country»;
W – универсал;
Z – универсал в исполнении «Cross Country».
- поз. 6 - 7: Обозначение типа двигателя:
29 – двигатель B4154T4;
40 – двигатель B4204T11;
41 – двигатель B4204T19;
49 – двигатель B5204T9;
61 – двигатель B5254T12;
AH – двигатель B5254T14;
78 – двигатель D4204T20;
79 – двигатель D4204T9;
A5 – двигатель D4244T21;
AR – двигатель D4204T4.
- поз. 8: Код системы токсичности:
арабские цифры от 0 до 9 и буквы латинского алфавита (за исключением букв I, O, Q).
- поз. 9: Код коробки передач:
0 – автоматическая, передний привод, 6 передач;
6 – автоматическая, полный привод, 6 передач;
D – автоматическая, передний привод, 8 передач.
- поз. 10: Модельный год согласно Таблице 1 Приложения № 7 к техническому регламенту Таможенного союза «О безопасности колесных транспортных средств».
- поз. 11: Обозначение кода сборочного завода:
1 – Volvo Car Corporation, Gothenburg, Швеция;
2 – Volvo Cars NV, Gent, Бельгия.
- поз. 12 - 17: Производственный номер транспортного средства.

Руководитель органа по сертификации

Б.В. Кисуленко

инициалы, фамилия

к одобрению типа транспортного средства № TC RU E-SE.MT02.00165.И1

ОБЩИЙ ВИД ТРАНСПОРТНОГО СРЕДСТВА

VOLVO типа F модификации FSAH?6, FS29?0, FS40?D, FS41?0, FS49?D, FS78?0, FS79?0, FSA5?6, FHAH?6, FH61?6, FHA5?6 коммерческое наименование S60, S60 Cross Country

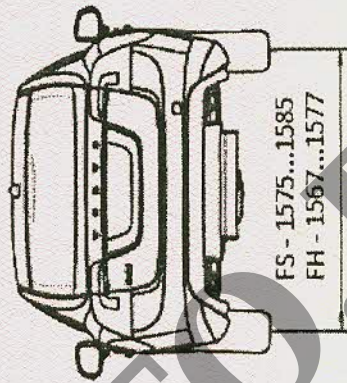
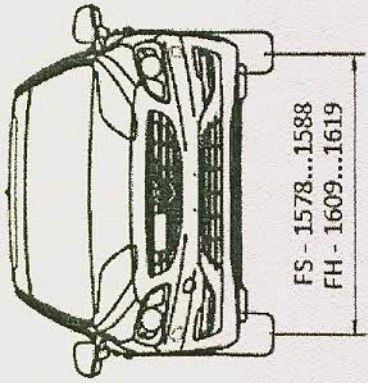

VOLVO S60

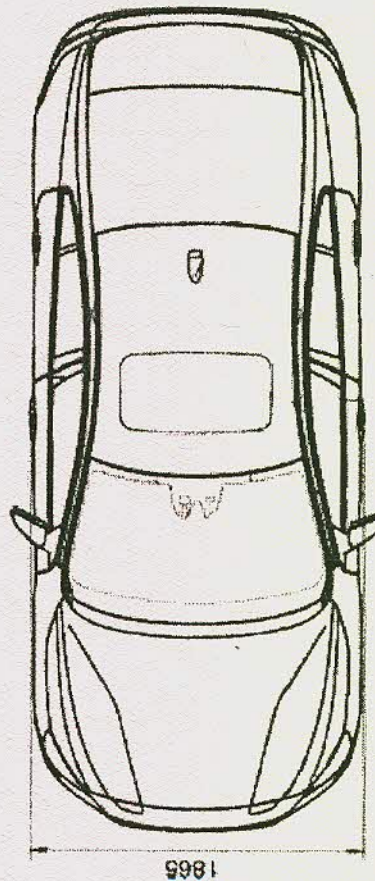
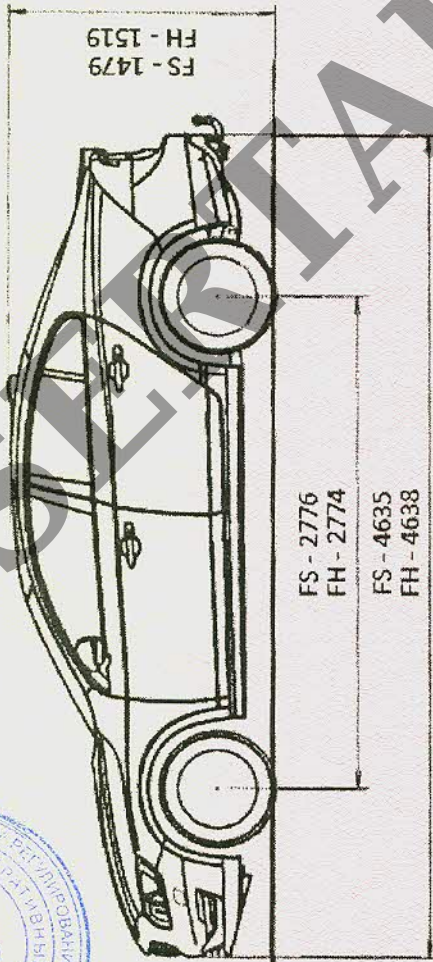

Приложение № 4

ОБЩИЙ ВИД ТРАНСПОРТНОГО СРЕДСТВА

VOLVO типа F модификации FW29?0, FW40?D, FW41?0, FW49?D, FW79?0, FWA5?6, FZAH?6, FZ40?D, FZ61?6, FZA5?6, FZAR?D коммерческое наименование V60, V60 Cross Country

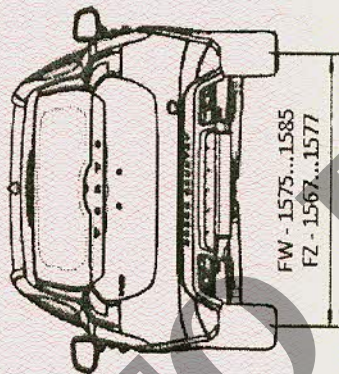
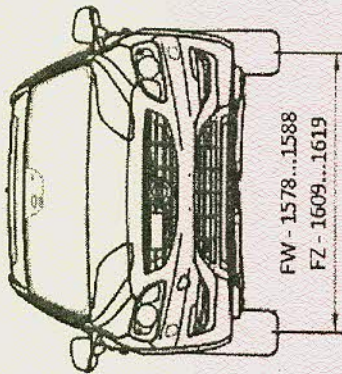

VOLVO V60

