

ОРГАН ПО СЕРТИФИКАЦИИ
Межотраслевой фонд “Сертификация автотранспорта САТР” (“САТР-ФОНД”)
№ РОСС RU.0001.11MT02 от 06.06.2006 г.
125480, г. Москва, ул. Героев Панфиловцев, 24 (тел. 454-42-27)

РОСС RU.MT02.E06318

31 декабря 9

Марка транспортного средства	HYUNDAI
Тип транспортного средства	XD
Модификации	—
Коммерческое наименование	Elantra
Категория транспортного средства	M₁
Код ОКП	45 1431
Код VIN	X7MD?4?BP...
Экологический класс	3
Заявитель, изготовитель и его адрес	ООО “ТагАЗ”, 344011, г. Ростов-на-Дону, пер. Халтуринский, 99, Российская Федерация
Поставщик комплектов для сборки и его адрес	Hyundai Motor Company, 231, Yangjae-Dong, Seocho-gu, Seoul, 137-938, Korea

ОБЩИЕ ХАРАКТЕРИСТИКИ ТРАНСПОРТНОГО СРЕДСТВА

Колесная формула / ведущие колеса	4 x 2 / передние
Схема компоновки транспортного средства	переднеприводная; расположение двигателя - переднее поперечное
Тип кузова / количество дверей	цельнометаллический, несущий, седан / 4
Количество мест спереди / сзади	2 / 3

РОСС RU.MT02.E06318

Габаритные размеры, мм	
– длина	4525
– ширина	1725
– высота	1425
База, мм	2610
Колея передних / задних колес, мм	1485 / 1475
Масса снаряженного транспортного средства, кг (по ГОСТ Р 52051-2003)	1278...1370
Полная масса транспортного средства, кг	1740...1760
Максимальная допустимая масса, приходящаяся	
– на переднюю ось, кг	1030
– на заднюю ось, кг	950
Допустимая полная масса прицепа, кг	
– прицеп без тормозов	550
– прицеп с тормозами	1200
<hr/>	
Двигатель (марка, тип)	Hyundai Motor Company / Kia Motors Corporation G4ED, четырехтактный, бензиновый
– количество и расположение цилиндров	4, рядное
– рабочий объем, см ³	1599
– степень сжатия	10.0
Максимальная мощность, кВт (мин ⁻¹)	77.2 (5800)
Максимальный крутящий момент, Нм (мин ⁻¹)	143.0 (3000)
Топливо	бензин с октановым числом не менее 91
Система питания	впрыск топлива с электронным управлением
Блок управления (марка, тип)	Kefico, 35310-22600, 39140-26730, 39110-26735, 39140-26740, 39140-26745
Воздушный фильтр (марка, тип)	Dongwoo / Jinwoo, 28113-2D000, с бумажным элементом
Система зажигания	Denso-Poongsung, с электронным управлением
Катушка зажигания (марка, тип)	Poong Sung, PC99
Свечи зажигания (марка, тип)	NGK / Champion, BKR5ES-11 / RC10YC4
Система выпуска и нейтрализации отработавших газов	основной и дополнительный глушители; нейтрализатор отработавших газов
Основной глушитель (марка, тип)	XDM10 или XDM25
Дополнительный глушитель (марка, тип)	XDC10
Нейтрализатор (марка, тип)	DAK, AK, AE, ODE, HDE

РОСС RU.MT02.E06318

Трансмиссия		механическая	гидромеханическая
Сцепление (марка, тип)		сухое, однодисковое	—
Коробка передач (марка, тип)		с ручным управлением	автоматическая
– число передач		вперед - 5, назад - 1	вперед - 4, назад - 1
– передаточные числа			
	I -	3.615	2.848
	II -	2.053	1.581
	III -	1.393	1.000
	IV -	1.061	0.685
	V -	0.837	—
	3.X. -	3.250	2.176
Главная передача (марка, тип)		цилиндрическая, косозубая	
– передаточное число		4.056	4.041

Подвеска

- передняя независимая, пружинная, типа Макферсон, со стабилизатором поперечной устойчивости
- задняя независимая, пружинная, рычажная, с гидравлическими телескопическими амортизаторами

Рулевое управление (марка, тип)

рулевой механизм типа “шестерня - рейка”,
рулевой привод с гидроусилителем

Тормозные системы

- рабочая (марка, тип) гидравлический двухконтурный привод с диагональным разделением контуров, возможна установка АБС, тормозные механизмы передних колес – дисковые, задних – барабанные
- запасная (марка, тип) каждый контур рабочей тормозной системы
- стояночная (марка, тип) механический (тросовый) привод тормозных механизмов задних колес

Шины

– марка	—	—
– размер	185/65 R15	195/60 R15
– индекс несущей способности	88	88
– категория скорости	H	H

РОСС RU.MT02.E06318

Оборудование транспортного средства

кондиционер (хладагент R134a), подушки безопасности, аудиосистема

Действие данного “одобрения типа транспортного средства” распространяется на серию транспортных средств в количестве 1440 (одна тысяча четыреста сорок) штук.

HYUNDAI XD

Описание маркировки транспортного средства приведено в приложении № 2.
Общий вид транспортного средства на 1 листе приведен в приложении № 3.

Б.В. Кисуленко**С.В. Пугачев**

Действует с " 15 " апреля 2009 г.

РОСС RU.MT02.E06318

Приложение № 2 к "одобрению типа транспортного средства"

ОПИСАНИЕ МАРКИРОВКИ ТРАНСПОРТНОГО СРЕДСТВА

1. Место расположения и форма знака соответствия:
На табличке изготовителя.
Знак соответствия выполнен по ГОСТ Р 50460-92 с указанием номера данного "одобрения типа транспортного средства".
2. Место расположения таблички изготовителя:
На поперечной панели моторного отсека, слева.
3. Место расположения идентификационного номера (VIN):
 - 3.1. На табличке изготовителя.
 - 3.2. На поперечной панели моторного отсека, справа.
 - 3.3. На задней части пола багажника, справа.
4. Структура и содержание идентификационного номера (номеров) транспортных средств:

1	2	3	4	5	6	7	8	9	10	11	12	13	14	15	16	17
X	7	M	D	?	4	?	B	P	?	?	?	?	?	?	?	?

- поз. 1 - 3: Международный идентификационный код изготовителя (WMI):
X7M – ООО "ТагАЗ", Российская Федерация.
- поз. 4: Обозначение типа транспортного средства: **D** – XD (Elantra).
- поз. 5: Вариант внутреннего оборудования салона: **L**, **M** или **N**.
- поз. 6: Обозначение типа кузова: **4** – четырехдверный седан.
- поз. 7: Обозначение типа ремней безопасности:
1 – активная система;
2 – пассивная система.
- поз. 8: Обозначение типа двигателя:
B – бензиновый двигатель с рабочим объемом 1.6 л.
- поз. 9: Обозначение расположения органов управления: **P** – левостороннее.
- поз. 10: Обозначение года выпуска в соответствии с ГОСТ Р 51980.
- поз. 11: Обозначение типа трансмиссии:
M – механическая;
A – гидромеханическая.
- поз. 12 - 17: Производственный номер транспортного средства.

HYUNDAI XD (Elantra)

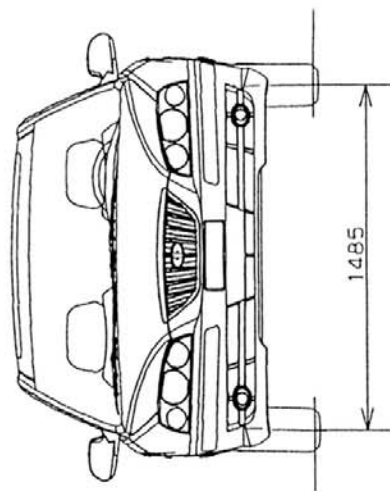
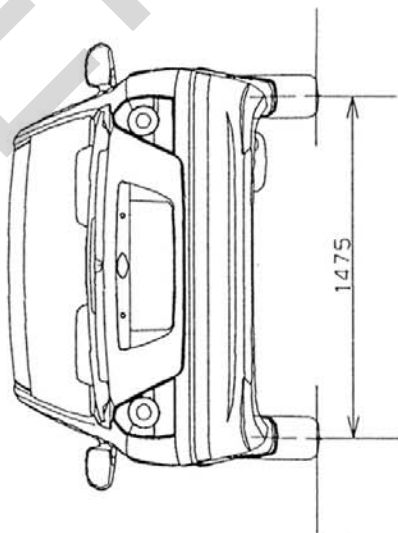
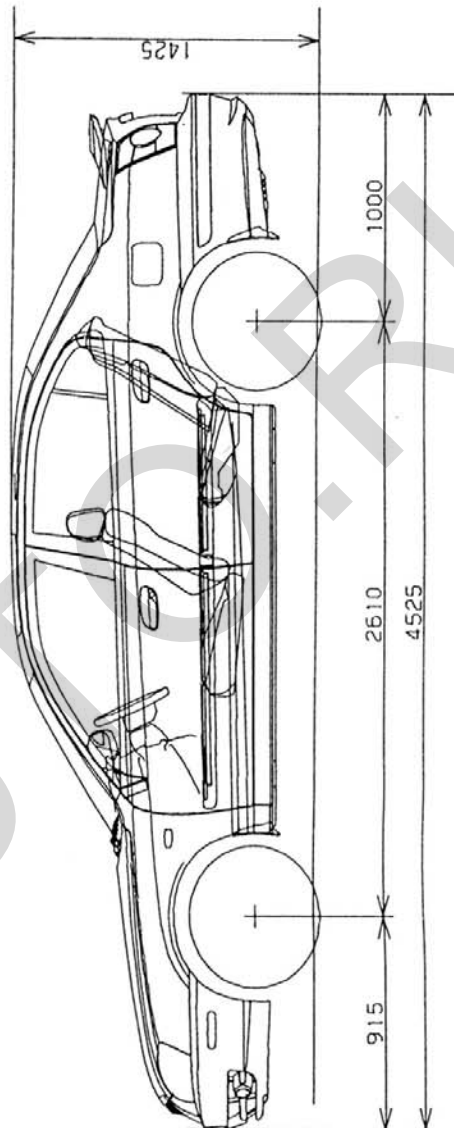
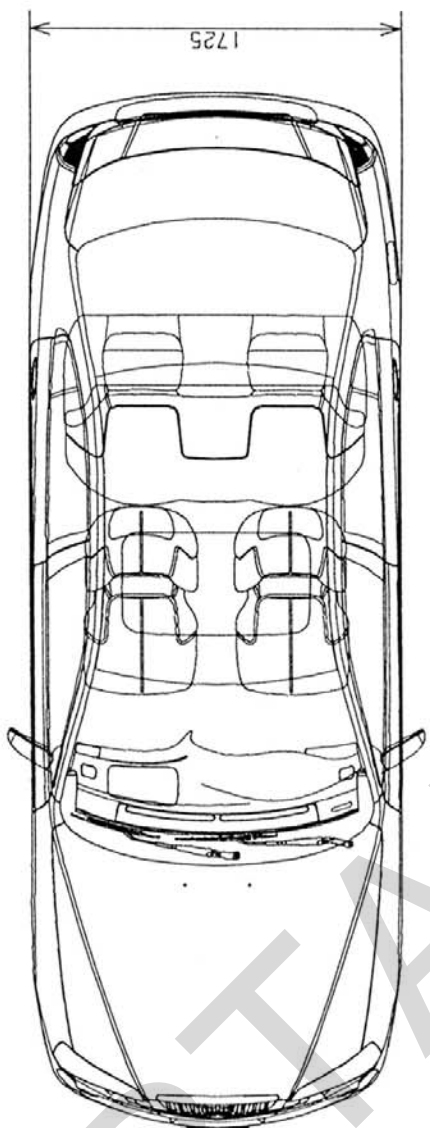

Страница для заполнения полей данных:

ОТТС № **РОСС RU.MT02.E06318**
Бланк № 0038767

SERTAUTO.RU