

ТАМОЖЕННЫЙ СОЮЗ
ОДОБРЕНИЕ ТИПА ШАССИ



Серия RU № **0000094**

№ TC RU K-DE.MT02.00022

Срок действия с 19 июня 2015 г. по 06 сентября 2015 г.

ОРГАН ПО СЕРТИФИКАЦИИ

механических транспортных средств и прицепов, их составных частей и предметов оборудования “САТР-ФОНД” Межотраслевого Фонда “Сертификация автотранспорта САТР” (ОС “САТР-ФОНД”)
юридический адрес: 125480, г. Москва, ул. Героев Панфиловцев, 24; фактические адреса: 125480, г. Москва, ул. Героев Панфиловцев, 24; 125438, г. Москва, ул. Автомоторная, 2;
тел.: (495) 454-42-27, (495) 456-62-51, (495) 496-82-44 / факс: (495) 454-72-12, (495) 496-82-44;
электронная почта: mail@satrfond.ru. Аттестат аккредитации № РОСС RU.0001.11MT02 по 03 июня 2019 г.

ШАССИ

МАРКА	Mercedes-Benz
КОММЕРЧЕСКОЕ НАИМЕНОВАНИЕ	Mercedes-Benz Actros
ТИП	Actros
МОДИФИКАЦИИ	1832, 1832L, 1836, 1836L, 1841, 1841L, 1844, 1844L, 1846, 1846L, 1851, 1851L, 2032, 2032A, 2041, 2036A, 2036, 2032AK, 2032K, 2036AK, 2036K, 2041K, 2041AK, 1832LS, 1836LS, 1841LS, 1844LS, 1846LS, 1848LS, 1851LS, 1855LS, 1860LS, 2032S, 2032AS, 2036S, 2041S, 2036AS, 2041AS
КАТЕГОРИЯ	N ₃ , N ₃ G
ЭКОЛОГИЧЕСКИЙ КЛАСС	4, 5
ВАРИАНТ ИЗГОТОВЛЕНИЯ	шасси с кабиной и двигателем
ЗАЯВИТЕЛЬ И ЕГО АДРЕС	Общество с ограниченной ответственностью "Мерседес-Бенц Тракс Восток", юридический и фактический адрес: 423800, Республика Татарстан, г. Набережные Челны, Промышленно-коммунальная зона, Промзона, Производственный проезд, д. 47, Российская Федерация, ОГРН 1097746596353, телефон+7 (495) 797-53-70, факс +7 (495) 745-26-41, электронная почта: product.management.mbtv@daimler.com
ИЗГОТОВИТЕЛЬ И ЕГО АДРЕС	Daimler AG, DE-70546, Stuttgart, Германия
ПРЕДСТАВИТЕЛЬ ИЗГОТОВИТЕЛЯ И ЕГО АДРЕС	Представитель в Российской Федерации: Общество с ограниченной ответственностью "Мерседес-Бенц Тракс Восток", юридический и фактический адрес: 423800, Республика Татарстан, г. Набережные Челны, Промышленно-коммунальная зона, Промзона, Производственный проезд, д. 47, Российская Федерация, ОГРН 1097746596353, телефон+7 (495) 797-53-70, факс +7 (495) 745-26-41, электронная почта: product.management.mbtv@daimler.com Представитель в Республике Беларусь: Общество с ограниченной ответственностью «Автомобильный дом «Энергия ГмбХ», юридический и фактический адрес: 220035, г. Минск, ул. Тимирязева, 68, Республика Беларусь, УНН 100364357, ОКПО 14733120 телефон/факс + 7 375 17 309-9999 электронная почта: info@mercedes-benz.by

ПРЕДСТАВИТЕЛЬ ИЗГОТОВИТЕЛЯ И ЕГО АДРЕС	Представитель в Республике Казахстан: Товарищество с ограниченной ответственностью «Автокапитал», юридический и фактический адрес: 050054, г. Алматы, ул. Стасова 102, Республика Казахстан, Свидетельство о государственной регистрации № 080240015356, регистрационный № 90673-1910-ТОО (ИУ), телефон +7 727 250 64 24, факс +7 727 250 90 81 электронная почта: info@autokapital.com
СБОРОЧНЫЙ ЗАВОД И ЕГО АДРЕС	Daimler AG, DE-76742, Wörth am Rhein, Германия
ПОСТАВЩИК СБОРОЧНЫХ КОМПЛЕКТОВ И ЕГО АДРЕС	—

соответствуют требованиям технического регламента Таможенного союза "О безопасности колесных транспортных средств" по перечню требований в соответствии с приложением N 2 к настоящему ОДОБРЕНИЮ ТИПА ШАССИ.

Действие данного ОДОБРЕНИЯ ТИПА ШАССИ распространяется на серийно выпускаемую продукцию.

Данное ОДОБРЕНИЕ ТИПА ШАССИ без приложений недействительно.

Приложение № 1. Общие характеристики шасси

Приложение № 2. Перечень документов, явившихся основанием для оформления ОДОБРЕНИЯ ТИПА ШАССИ

Приложение № 3. Описание маркировки шасси

Приложение № 4. Общий вид шасси на трех страницах

ДОПОЛНИТЕЛЬНАЯ ИНФОРМАЦИЯ

Данное одобрение типа шасси является распространением одобрения типа шасси № K-DE.MT02.B.00090, выданного до вступления в силу технического регламента Таможенного союза "О безопасности колесных транспортных средств".

Конструкция шасси допускает возможность перемещения шасси своим ходом по дорогам общего пользования.

Шасси модификаций 2032AK, 2032K, 2036AK, 2036K, 2041K, 2041AK предназначены для установки самосвальных кузовов.

Шасси модификаций 1832LS, 1836LS, 1841LS, 1844LS, 1846LS, 1848LS, 1851LS, 1855LS, 1860LS, 2032S, 2032AS, 2036S, 2036AS, 2041S, 2041AS предназначены для оборудования седельных тягачей.

Шасси модификаций 1832, 1832L, 1836, 1836L, 1841, 1841L, 1844, 1844L, 1846, 1846L, 1851, 1851L, 2032, 2032A, 2041, 2036A, 2036 предназначены для установки кузовов общего назначения, фургонов изотермических (рефрижераторов).

Руководитель органа по сертификации



Б.В. Кисуленко

инициалы, фамилия

Дата оформления « 19 » июня 2015 г.

ОДОБРЕНИЕ ТИПА ШАССИ УТВЕРЖДЕНО.

Внесена запись в реестр за № TC RU K-DE.MT02.00022 от « 19 » июня 2015 г.

Руководитель

(заместитель руководителя)

РОССТАНДАРТА

наименование уполномоченного
органа государственного управления



А.В. Зажигалин

инициалы, фамилия

ОБЩИЕ ХАРАКТЕРИСТИКИ ШАССИ

Колесная формула / ведущие колеса	4 x 2 / задние; 4 x 4 / все (только мод. ...AK, ...AS, ...A)
Схема компоновки транспортного средства	кабина над двигателем
Расположение двигателя	переднее продольное
Кабина	двухдверная, цельнометаллическая, одно...семиместная; типа: S - короткая, M - средняя, с одним спальным местом или без него; L - длинная с одним или двумя спальными местами, с низкой, нормальной или высокой крышей, LN - длинная, высокая, высокорасположенная, с одним или двумя спальными местами

Для модификаций:	1832, 1836, 1841, 1844, 1846	1832L*, 1836L*, 1841L*, 1844L*, 1846L*	2032K, 2041K, 2036K	2032AK, 2036AK, 2041AK
Габаритные размеры, мм				
– длина	8000...12000	8300...9800		6800...8500
– ширина			2490...2550	
– высота	2640...4000			3200...4000

Для модификаций:	1851	1832L, 1836L, 1841L, 1844L, 1846L	1851L	2032, 2036, 2041	1832LS*, 1836LS*, 1841LS*, 1844LS*, 1846LS*, 1848LS*
Габаритные размеры, мм					
– длина	7500...9800	6800...12000	7700...9800	5800...12000	5800...6300
– ширина			2490...2550		
– высота			2640...4000		

Для модификаций:	2032A, 2036A	2032S, 2036S, 2041S	1851LS, 1855LS, 1860LS	2036AS, 2041AS, 2032AS	1832LS, 1836LS, 1841LS, 1844LS, 1846LS, 1848LS
Габаритные размеры, мм					
– длина	5800...8800			5510...6500	
– ширина			2490...2550		
– высота			2640...4000		

для модификаций:	1851L	1851	2032, 2036, 2041	2041AS, 2032AS, 2036AS	1832L, 1836L, 1841L, 1844L, 1846L
База, мм	4200, 4800, 5400	4800	4500, 4800, 5400	3600	3900, 4200, 4500, 4800, 5100, 5400 5700, 6000

для модификаций:	1832, 1836, 1841, 1844, 1846	1832LS, 1836LS, 1841LS, 1844LS, 1846LS, 1848LS	2041S, 2036S, 2032S	1851LS, 1855LS, 1860LS	2032A, 2036A	2032AK, 2036AK, 2041AK, 2032K, 2036K, 2041K
База, мм	4500, 4800, 5100, 5400 5700, 6000	3300, 3600, 3900	3600, 3900	3600, 3900	3600, 4500	3900

* – для модификаций с низкой рамой



Одобрение типа шасси № TC RU K-DE.MT02.00022

Стр. 4

Приложение № 1

Для модификаций:	2032, 2036, 2041, 2032К, 2036К, 2041К	1832, 1836, 1841,1844, 1846, 1851, 1832L, 1836L, 1841L, 1844L, 1846L, 1851L	1851LS, 1855LS, 1860LS, 1832LS, 1836LS, 1841LS 1844LS, 1846LS, 1848LS
Колея передних / задних колес, мм	1980...2120 / 1800...2040		
Масса шасси в снаряженном состоянии, кг	6800...7950	6400...8500	6300... 9000
Технически допустимая максимальная масса транспортного средства, кг	17800... 21500		
Технически допустимая максимальная масса, приходящаяся на каждую из осей транспортного средства, начиная с передней оси, кг	6300...9000 11500...16000	6300...9000 11500...13000	
Технически допустимая максимальная масса автопоезда, кг	44000...70000**		
Максимальная масса прицепа/полуприцепа, кг			
– прицеп без тормозной системы	750		
– прицеп с тормозной системой	23500...26200	буксировка не предусмотрена	
– полуприцеп с тормозной системой	буксировка не предусмотрена		23500...26200

Для модификаций:	1832L*, 1836L*, 1841L*, 1844L*, 1846L*	1832LS*, 1836LS*, 1841LS*, 1844LS*, 1846LS*, 1848LS*	2032S, 2036S, 2041S, 2041AS, 2036AS, 2032AS	2032A, 2036A, 2032AK, 2036AK, 2041AK
Колея передних / задних колес, мм	1980...2120 / 1800...2040			
Масса шасси в снаряженном состоянии, кг	6600...8000	6300...9000	6700...9200	7600...9050
Технически допустимая максимальная масса транспортного средства, кг	17800...18600		16500...21500	
Технически допустимая максимальная масса, приходящаяся на каждую из осей транспортного средства, начиная с передней оси, кг	6300...8000 11500		7100...10000 9000...16000	
Технически допустимая максимальная масса автопоезда, кг	44000...70000**			

* – для модификаций с низкой рамой

** – технически допустимая масса автопоезда устанавливается изготовителем в зависимости от комплектации транспортного средства



Одобрение типа шасси № TC RU K-DE.MT02.00022

Стр. 5

Приложение № 1

Для модификаций:	1832L*, 1836L*, 1841L*, 1844L*, 1846L*	1832LS*, 1836LS*, 1841LS*, 1844LS*, 1846LS*, 1848LS*	2032S, 2036S, 2041S, 2041AS, 2036AS, 2032AS	2032A, 2036A, 2032AK, 2036AK, 2041AK
Максимальная масса прицепа/полуприцепа, кг				
– прицеп без тормозной системы	750			
– прицеп с тормозной системой	25400...26200	буксировка не предусмотрена		22500...27500
– полуприцеп с тормозной системой	буксировка не предусмотрена	26400...27200	22500...27500	буксировка не предусмотрена

* – для модификаций с низкой рамой

Для модификаций:	1832, 1832L, 1832LS, 2032, 2032A, 2032K, 2032AK, 2032S, 2032AS	1836, 1836L, 1836LS, 2036, 2036A, 2036K, 2036AK, 2036S, 2036AS	1841, 1841L, 1841LS, 2041, 2041K, 2041AK, 2041S, 2041AS
Двигатель внутреннего сгорания (марка, тип)	Daimler AG, Mercedes – Benz		
	OM501 LA IV/1	OM501 LA IV/2	OM501 LA IV/3
	541.970 541.971	541.972 541.973	541.974 541.975
	четырёхтактный дизель		
– количество и расположение цилиндров	6, V-образное		
– рабочий объем цилиндров, см ³	11946		
– степень сжатия	18.5±0.5		
– максимальная мощность, кВт (мин ⁻¹) по Правилам ЕЭК ООН № 85	235 (1800)	265 (1800)	300 (1800)
– максимальный крутящий момент, Н·м (мин ⁻¹)	1650 (1080)	1850 (1080)	2000 (1080)
Топливо	дизельное		
Система питания (тип)	непосредственное впрыскивание топлива, электронная система регулирования подачи топлива		
Блок управления (маркировка)	OM501 LA IV/1-00, OM501 LA IV/1-01, OM501 LA IV/1-02, OM501 LA IV/1-03, OM501 LA IV/1-04, OM501 LA IV/1-05	OM501 LA IV/2-00, OM501 LA IV/2-01, OM501 LA IV/2-02, OM501 LA IV/2-03, OM501 LA IV/2-04, OM501 LA IV/2-05	OM501 LA IV/3-00, OM501 LA IV/3-01, OM501 LA IV/3-02, OM501 LA IV/3-03, OM501 LA IV/3-04, OM501 LA IV/3-05
ТНВД (тип, маркировка)	DTC или Bosch, SE 5000		
Форсунки (тип, маркировка)	Bosch, DLLA 154 P 1538 или DLLA 154 P 1538+, DLLA 154PV 3 199 836		
Нагнетатель воздуха (тип, маркировка)	Borg Warner Turbo Systems, K31-501-5 или Schwitzer, S400 S-016 или Garrett GT45-501-1		

Одобрение типа шасси № TC RU K-DE.MT02.00022

Стр. 6

Приложение № 1

Для модификаций:	1832, 1832L, 1832LS, 2032, 2032A, 2032K, 2032AK, 2032S, 2032AS	1836, 1836L, 1836LS, 2036, 2036A, 2036K, 2036AK, 2036S, 2036AS	1841, 1841L, 1841LS, 2041, 2041K, 2041AK, 2041S, 2041AS
с двигателями внутреннего сгорания:	OM501 LA IV/1	OM501 LA IV/2	OM501 LA IV/3
	541.970 541.971	541.972 541.973	541.974 541.975
Воздушный фильтр (тип, маркировка)	Mercedes-Benz или Mann & Hummel или Knecht A 018 094 21 02, A 018 094 22 02, A 018 094 63 02, A 018 094 87 02, A 018 094 85 02, A 018 094 77 02, A 018 094 86 02, A 018 094 78 02, A 018 094 70 02, A 018 094 29 02, A 018 094 76 02, A 017 094 40 02, A 017 094 48 02, A 017 094 49 02, A 017 094 53 02, A 018 094 64 02 с бумажным элементом		
Система выпуска и нейтрализации отработавших газов	один глушитель и нейтрализатор в едином корпусе с глушителем		
Нейтрализатор (маркировка)	Mercedes-Benz, SCR		
Глушитель (маркировка)	Mercedes-Benz, A 000 490 20 14, A 001 490 01 14, A 000 490 23 14, A 001 490 02 14, A 000 490 45 14, A 001 490 03 14, A 000 490 50 14, A 001 490 11 14, A 000 490 68 14, A 001 490 30 14, A 000 490 78 14, A 002 490 00 14, A 000 490 87 14, A 002 490 01 14, A 000 490 88 14, A 002 490 11 14, A 001 490 00 14, A 002 490 02 14, A 002 490 03 14, SC2001, SC2024, SC2028, SC2029, SC2031, SC2002 (SH5001), SC2007 (SH5003), SC2027 (SH5004)		

Для модификаций:	1844, 1844L, 1844LS	1846, 1846L, 1846LS	1848LS
Двигатель внутреннего сгорания (марка, тип)	Daimler AG, Mercedes – Benz OM501 LA IV/4		
	541.976 541.977	OM501 LA IV/5 541.980 541.981	OM501 LA IV/6 541.978 541.979
	четырёхтактный дизель		
– количество и расположение цилиндров	6, V-образное		
– рабочий объем цилиндров, см ³	11946		
– степень сжатия	18.5±0.5		
– максимальная мощность, кВт (мин ⁻¹) по Правилам ЕЭК ООН № 85	320 (1800)	335 (1800)	350 (1800)
– максимальный крутящий момент, Н·м (мин ⁻¹)	2100 (1080)	2200 (1080)	2300 (1080)
Топливо	дизельное		
Система питания (тип)	непосредственное впрыскивание топлива, электронная система регулирования подачи топлива		
Блок управления (маркировка)	OM501 LA IV/4-00, OM501 LA IV/4-01, OM501 LA IV/4-02, OM501 LA IV/4-03, OM501 LA IV/4-04, OM501 LA IV/4-05	OM501 LA IV/5-00, OM501 LA IV/5-01, OM501 LA IV/5-02, OM501 LA IV/5-03, OM501 LA IV/5-04, OM501 LA IV/5-05	OM501 LA IV/6-00, OM501 LA IV/6-01, OM501 LA IV/6-02, OM501 LA IV/6-03, OM501 LA IV/6-04, OM501 LA IV/6-05

Одобрение типа шасси № TC RU K-DE.MT02.00022

Стр. 7

Приложение № 1

Для модификаций:	1844, 1844L, 1844LS	1846, 1846L, 1846LS	1848LS
с двигателями внутреннего сгорания:	OM501 LA IV/4	OM501 LA IV/5	OM501 LA IV/6
	541.976 541.977	541.980 541.981	541.978 541.979
ТНВД (тип, маркировка)	DTC или Bosch, SE 5000		
Форсунки (тип, маркировка)	Bosch, DLLA 154 P 1538 или DLLA 154 P 1538+, DLLA 154PV 3 199 836		
Нагнетатель воздуха (тип, маркировка)	Borg Warner Turbo Systems, K31-501-5 или Schwitzer, S400 S-016 или Garrett GT45-501-1		
Воздушный фильтр (тип, маркировка)	Mercedes-Benz или Mann & Hummel или Knecht		
	A 018 094 21 02, A 018 094 22 02, A 018 094 63 02, A 018 094 87 02, A 018 094 85 02, A 018 094 77 02, A 018 094 86 02, A 018 094 78 02, A 018 094 70 02, A 018 094 29 02, A 018 094 76 02, A 017 094 40 02, A 017 094 48 02, A 017 094 49 02, A 017 094 53 02, A 018 094 64 02 с бумажным элементом		
Система выпуска и нейтрализации отработавших газов	один глушитель и нейтрализатор в едином корпусе с глушителем		
Нейтрализатор (маркировка)	Mercedes-Benz, SCR		
Глушитель (маркировка)	Mercedes-Benz,		
	A 000 490 20 14, A 001 490 01 14, A 000 490 23 14, A 001 490 02 14, A 000 490 45 14, A 001 490 03 14, A 000 490 50 14, A 001 490 11 14, A 000 490 68 14, A 001 490 30 14, A 000 490 78 14, A 002 490 00 14, A 000 490 87 14, A 002 490 01 14, A 000 490 88 14, A 002 490 11 14, A 001 490 00 14, A 002 490 02 14, A 002 490 03 14, SC2001, SC2024, SC2028, SC2029, SC2031, SC2002 (SH5001), SC2007 (SH5003), SC2027 (SH5004)		

Для модификаций:	1851LS, 1851L, 1851	1855LS	1860LS
Двигатель внутреннего сгорания (марка, тип)	Daimler AG, Mercedes – Benz		
	OM502 LA IV/1	OM502 LA IV/2	OM502 LA IV/3
	542.960 542.961	542.962 542.963	542.964 542.965
	четырёхтактный дизель		
– количество и расположение цилиндров	8, V-образное		
– рабочий объем цилиндров, см ³	15928		
– степень сжатия	18.5±0.5		
– максимальная мощность, кВт (мин ⁻¹) по Правилам ЕЭК ООН № 85	375 (1800)	405 (1800)	440 (1800)
– максимальный крутящий момент, Н·м (мин ⁻¹)	2400 (1080)	2600 (1080)	2800 (1080)
Топливо	дизельное		
Система питания (тип)	непосредственное впрыскивание топлива, электронная система регулирования подачи топлива		
Блок управления (маркировка)	OM502 LA IV/1-05, OM502 LA IV/1-04	OM502 LA IV/2-05, OM502 LA IV/2-04	OM502 LA IV/3-05, OM502 LA IV/3-04

Приложение № 1

Для модификаций:	1851LS, 1851L, 1851	1855LS	1860LS
с двигателями внутреннего сгорания:	OM502 LA IV/1	OM502 LA IV/2	OM502 LA IV/3
	542.960 542.961	542.962 542.963	542.964 542.965
ТНВД (тип, маркировка)	DTC или Bosch, SE 5000		
Форсунки (тип, маркировка)	Bosch, DLLA 154 P 1538 или DLLA 154 P 1538+, DLLA 154PV 3 199 836		
Нагнетатель воздуха (тип, маркировка)	Schwitzer, S410-502-1 или S410-502-2		
Воздушный фильтр (тип, маркировка)	Mercedes-Benz или Mann & Hummel или Knecht		
	A 019 094 11 02, A 018 094 23 02, A 018 094 24 02, A 018 094 40 02, A 018 094 85 02, A 018 094 64 02, A 018 094 86 02, A 019 094 12 02, A 018 094 70 02, A 018 094 76 02, A 017 094 48 02, A 017 094 49 02, A 017 094 53 02, A 018 094 63 02, A 018 094 77 02, A 018 094 78 02, A 018 094 87 02, A 018 094 97 02, A 018 094 99 02, A 019 094 10 02 с бумажным элементом		
Система выпуска и нейтрализации отработавших газов	один глушитель и нейтрализатор в едином корпусе с глушителем		
Нейтрализатор (маркировка)	Mercedes-Benz, SCR		
Глушитель (маркировка)	Mercedes-Benz,		
	A 000 490 24 14, A 001 490 04 14, A 000 490 25 14, A 001 490 05 14, A 000 490 26 14, A 001 490 06 14, A 000 490 27 14, A 001 490 07 14, A 000 490 46 14, A 001 490 11 14, A 000 490 51 14, A 001 490 21 14, A 000 490 69 14, A 001 490 23 14, A 000 490 70 14, A 001 490 25 14, A 000 490 85 14, A 001 490 30 14, A 000 490 86 14, A 002 490 05 14, A 002 490 06 14, A 002 490 04 14, A 002 490 04 14, A 002 490 07 14, A 002 490 11 14, A 002 490 20 14, A 002 490 21 14, SC2002 (SH5001), SC2007 (SH5003), SC2028, SC2029		
Для модификаций:	1832, 1832L, 1832LS, 2032, 2032A, 2032K, 2032AK, 2032S, 2032AS	1836, 1836L, 1836LS, 2036, 2036A, 2036K, 2036AK, 2036S, 2036AS	1841, 1841L, 1841LS, 2041, 2041K, 2041AK, 2041S, 2041AS
Двигатель внутреннего сгорания (марка, тип)	Daimler AG, Mercedes – Benz		
	OM501 LA V/1	OM501 LA V/2	OM501 LA V/3
	541.970 541.971	541.972 541.973	541.974 541.975
	четырёхтактный дизель		
– количество и расположение цилиндров	6, V-образное		
– рабочий объем цилиндров, см ³	11946		
– степень сжатия	18.5±0.5		
– максимальная мощность, кВт (мин ⁻¹) по Правилам ЕЭК ООН № 85	235 (1800)	265 (1800)	300 (1800)
– максимальный крутящий момент, Н·м (мин ⁻¹)	1650 (1080)	1850 (1080)	2000 (1080)
Топливо	дизельное		

Одобрение типа шасси № TC RU K-DE.MT02.00022

Стр. 9

Приложение № 1

Для модификаций:	1832, 1832L, 1832LS, 2032, 2032A, 2032K, 2032AK, 2032S, 2032AS	1836, 1836L, 1836LS, 2036, 2036A, 2036K, 2036AK, 2036S, 2036AS	1841, 1841L, 1841LS, 2041, 2041K, 2041AK, 2041S, 2041AS
с двигателями внутреннего сгорания:	OM501 LA V/1	OM501 LA V/2	OM501 LA V/3
	541.970 541.971	541.972 541.973	541.974 541.975
Система питания (тип)	непосредственное впрыскивание топлива, электронная система регулирования подачи топлива		
Блок управления (маркировка)	OM501 LA V/1-00, OM501 LA V/1-01, OM501 LA V/1-02, OM501 LA V/1-03, OM501 LA V/1-04, OM501 LA V/1-05, OM501 LA V/1-06	OM501 LA V/2-00, OM501 LA V/2-01, OM501 LA V/2-02, OM501 LA V/2-03, OM501 LA V/2-04, OM501 LA V/2-05, OM501 LA V/2-06	OM501 LA V/3-00, OM501 LA V/3-01, OM501 LA V/3-02, OM501 LA V/3-03, OM501 LA V/3-04, OM501 LA V/3-05, OM501 LA V/3-06
ТНВД (тип, маркировка)	DTC или Bosch, SE 5000		
Форсунки (тип, маркировка)	Bosch, DLLA 154 P 1538 или DLLA 154 P 1538+, DLLA 154PV 3 199 836		
Нагнетатель воздуха (тип, маркировка)	Borg Warner Turbo Systems, K31-501-5 или Schwitzer, S400 S-016 или Garrett GT45-501-1		
Воздушный фильтр (тип, маркировка)	Mercedes-Benz или Mann & Hummel или Knecht A 018 094 21 02, A 018 094 22 02, A 018 094 63 02, A 018 094 87 02, A 018 094 85 02, A 018 094 77 02, A 018 094 86 02, A 018 094 78 02, A 018 094 70 02, A 018 094 29 02, A 018 094 76 02, A 017 094 40 02, A 017 094 48 02, A 017 094 49 02, A 017 094 53 02, A 018 094 64 02 с бумажным элементом		
Система выпуска и нейтрализации отработавших газов	один глушитель и нейтрализатор в едином корпусе с глушителем		
Нейтрализатор (маркировка)	Mercedes-Benz, SCR		
Глушитель (маркировка)	Mercedes-Benz, A 000 490 24 14, A 000 490 25 14, A 000 490 85 14, A 001 490 07 14, A 000 490 25 14, A 001 490 04 14, A 000 490 86 14, A 001 490 11 14, A 000 490 26 14, A 001 490 30 14, A 001 490 05 14, A 002 490 04 14, A 001 490 21 14, A 002 490 07 14, A 001 490 06 14, A 000 490 46 14, A 000 490 23 14, A 002 490 05 14, A 002 490 06 14, A 000 490 27 14, A 002 490 11 14, A 000 490 51 14, A 002 490 20 14, A 000 490 69 14, A 002 490 21 14, A 000 490 70 14, SC2028, SC2031 (SH 5004), SC2029, SC2002 (SH5001), SC2007 (SH5003)		

Для модификаций:	1844, 1844L, 1844LS	1846, 1846L, 1846LS	1848LS
Двигатель внутреннего сгорания (марка, тип)	Daimler AG, Mercedes – Benz		
	OM501 LA V/4	OM501 LA V/5	OM501 LA V/6
	541.976 541.977	541.980 541.981	541.978 541.979
– количество и расположение цилиндров	четырёхтактный дизель 6, V-образное		
– рабочий объем цилиндров, см ³	11946		
– степень сжатия	18.5±0.5		

Приложение № 1

Для модификаций: с двигателями внутреннего сгорания:	1844, 1844L, 1844LS OM501 LA V/4	1846, 1846L, 1846LS OM501 LA V/5	1848LS OM501 LA V/6
	541.976 541.977	541.980 541.981	541.978 541.979
– максимальная мощность, кВт (мин ⁻¹) по Правилам ЕЭК ООН № 85	320 (1800)	335 (1800)	350 (1800)
– максимальный крутящий момент, Н·м (мин ⁻¹)	2100 (1080)	2200 (1080)	2300 (1080)
Топливо	дизельное		
Система питания (тип)	непосредственное впрыскивание топлива, электронная система регулирования подачи топлива		
Блок управления (маркировка)	OM501 LA V/4-00, OM501 LA V/4-01, OM501 LA V/4-02, OM501 LA V/4-03, OM501 LA V/4-04, OM501 LA V/4-05, OM501 LA V/4-06	OM501 LA V/5-00, OM501 LA V/5-01, OM501 LA V/5-02, OM501 LA V/5-03, OM501 LA V/5-04, OM501 LA V/5-05, OM501 LA V/5-06	OM501 LA V/6-00, OM501 LA V/6-01, OM501 LA V/6-02, OM501 LA V/6-03, OM501 LA V/6-04, OM501 LA V/6-05, OM501 LA V/6-06
ТНВД (тип, маркировка)	DTC или Bosch, SE 5000		
Форсунки (тип, маркировка)	Bosch, DLLA 154 P 1538 или DLLA 154 P 1538+, DLLA 154PV 3 199 836		
Нагнетатель воздуха (тип, маркировка)	Borg Warner Turbo Systems, K31-501-5 или Schwitzer, S400 S-016 или Garrett GT45-501-1		
Воздушный фильтр (тип, маркировка)	Mercedes-Benz или Mann & Hummel или Knecht A 018 094 21 02, A 018 094 22 02, A 018 094 63 02, A 018 094 87 02, A 018 094 85 02, A 018 094 77 02, A 018 094 86 02, A 018 094 78 02, A 018 094 70 02, A 018 094 29 02, A 018 094 76 02, A 017 094 40 02, A 017 094 48 02, A 017 094 49 02, A 017 094 53 02, A 018 094 64 02 с бумажным элементом		
Система выпуска и нейтрализации отработавших газов	один глушитель и нейтрализатор в едином корпусе с глушителем		
Нейтрализатор (маркировка)	Mercedes-Benz, SCR		
Глушитель (маркировка)	Mercedes-Benz, A 000 490 24 14, A 000 490 25 14, A 000 490 85 14, A 001 490 07 14, A 000 490 25 14, A 001 490 04 14, A 000 490 86 14, A 001 490 11 14, A 000 490 26 14, A 001 490 30 14, A 001 490 05 14, A 002 490 04 14, A 001 490 21 14, A 002 490 07 14, A 001 490 06 14, A 000 490 46 14, A 000 490 23 14, A 002 490 05 14, A 002 490 06 14, A 000 490 27 14, A 002 490 11 14, A 000 490 51 14, A 002 490 20 14, A 000 490 69 14, A 002 490 21 14, A 000 490 70 14, SC2028, SC2031 (SH 5004), SC2029, SC2002 (SH5001), SC2007 (SH5003)		



Приложение № 1

Для модификаций:	1851LS, 1851L, 1851	1855LS	1860LS
Двигатель внутреннего сгорания (марка, тип)	Daimler AG, Mercedes – Benz		
	OM502 LAV/1	OM502 LAV/2	OM502 LAV/3
	542.960	542.962	542.964
	542.961	542.963	542.965
	четырёхтактный дизель		
– количество и расположение цилиндров	8, V-образное		
– рабочий объем цилиндров, см ³	15928		
– степень сжатия	18.5±0.5		
– максимальная мощность, кВт (мин ⁻¹) по Правилам ЕЭК ООН № 85	375 (1800)	405 (1800)	440 (1800)
– максимальный крутящий момент, Н·м (мин ⁻¹)	2400 (1080)	2600 (1080)	2800 (1080)
Топливо	дизельное		
Система питания (тип)	непосредственное впрыскивание топлива, электронная система регулирования подачи топлива		
Блок управления (маркировка)	OM502 LAV/1-00, OM502 LAV/1-01, OM502 LAV/1-02, OM502 LAV/1-03	OM502 LAV/2-00, OM502 LAV/2-01, OM502 LAV/2-02, OM502 LAV/2-03	OM502 LAV/3-00, OM502 LAV/3-01, OM502 LAV/3-02, OM502 LAV/3-03
ТНВД (тип, маркировка)	DTC или Bosch, SE 5000		
Форсунки (тип, маркировка)	Bosch, DLLA 154 P 1538 или DLLA 154 P 1538+, DLLA 154PV 3 199 836		
Нагнетатель воздуха (тип, маркировка)	Schwitzer, S410-502-1 или S410-502-2		
Воздушный фильтр (тип, маркировка)	Mercedes-Benz или Mann & Hummel или Knecht A 017 094 48 02, A 017 094 49 02, A 017 094 53 02, A 018 094 23 02, A 018 094 24 02, A 018 094 40 02, A 018 094 63 02, A 018 094 64 02, A 018 094 70 02, A 018 094 76 02, A 018 094 77 02, A 018 094 78 02, A 018 094 85 02, A 018 094 86 02, A 018 094 87 02, A 018 094 97 02, A 018 094 99 02, A 019 094 10 02, A 019 094 11 02, A 019 094 12 02 с бумажным элементом		
Система выпуска и нейтрализации отработавших газов	один глушитель и нейтрализатор в едином корпусе с глушителем		
Нейтрализатор (маркировка)	Mercedes-Benz, SCR		
Глушитель (маркировка)	Mercedes-Benz, A 000 490 28 14, A 001 490 09 14, A 001 490 30 14, A 000 490 29 14, A 001 490 08 14, A 000 490 26 14, A 001 490 06 14, A 002 490 11 14, A 000 490 27 14, A 000 490 69 14, A 001 490 11 14, A 001 490 23 14, A 000 490 70 14, A 000 490 47 14, A 000 490 90 14, A 001 490 20 14, A 002 490 20 14, SC 2002 (SH 5001), SC 2007 (SH 5003), SC 2029, SC 2003 (SH 5002)		

Приложение № 1

Для модификаций:	1841,1841L, 1841LS, 2041, 2041K, 2041AK, 2041S, 2041AS	1844, 1844L, 1844LS	1846, 1846L, 1846LS
Двигатель внутреннего сгорания (марка, тип)	Daimler AG, Mercedes – Benz		
	OM501 LA EEV/3	OM501 LA EEV/4	OM501 LA EEV/5
	541.990 541.991	541.992 541.993	541.994 541.995
	четырёхтактный дизель		
– количество и расположение цилиндров	6, V-образное		
– рабочий объем цилиндров, см ³	11946		
– степень сжатия	18.5±0.5		
– максимальная мощность, кВт (мин ⁻¹) по Правилам ЕЭК ООН № 85	300 (1800)	320 (1800)	335 (1800)
– максимальный крутящий момент, Н·м (мин ⁻¹)	2000 (1080)	2100 (1080)	2200 (1080)
Топливо	дизельное		
Система питания (тип)	непосредственное впрыскивание топлива, электронная система регулирования подачи топлива		
Блок управления (маркировка)	OM501LA EEV/3-00, OM501LA EEV/3-01, OM501LA EEV/3-02	OM501LA EEV/4-00, OM501LA EEV/4-01, OM501LA EEV/4-02	OM501LA EEV/5-00, OM501LA EEV/5-01, OM501LA EEV/5-02
ТНВД (тип, маркировка)	DTC или Bosch, SE 5000		
Форсунки (тип, маркировка)	Bosch, DLLA 154 P 2178 или DLLA 154PV 3205 348		
Нагнетатель воздуха (тип, маркировка)	Borg Warner Turbo Systems, K31-501-5 или Schwitzer, S400 S-016 или Garrett GT45-501-1		
Воздушный фильтр (тип, маркировка)	Mercedes-Benz или Mann & Hummel или Knecht A 017 094 48 02, A 017 094 49 02, A 018 094 21 02, A 018 094 22 02, A 018 094 29 02, A 017 094 40 02, A 018 094 78 02, A 018 094 77 02, A 018 094 63 02, A 018 094 64 02, A 018 094 76 02, A 017 094 53 02, A 018 094 70 02, A 018 094 85 02, A 018 094 86 02, A 018 094 87 02, A 019 094 XX 02 с бумажным элементом		
Система выпуска и нейтрализации отработавших газов	один глушитель и нейтрализатор в едином корпусе с глушителем		
Нейтрализатор (маркировка)	Mercedes-Benz, SCR		
Глушитель (маркировка)	Mercedes-Benz, A 000 490 24 14, A 000 490 85 14, A 000 490 23 14, A 000 490 25 14, A 000 490 86 14, A 001 490 25 14, A 000 490 26 14, A 001 490 11 14, A 001 490 30 14, A 001 490 04 14, A 001 490 07 14, A 002 490 04 14, A 001 490 05 14, A 001 490 21 14, A 002 490 05 14, A 001 490 06 14, A 002 490 06 14, A 000 490 27 14, A 000 490 46 14, A 002 490 11 14, A 000 490 51 14, A 002 490 20 14, A 000 490 69 14, A 002 490 21 14, A 000 490 70 14, SC 2028, SC 2031 (SH 5004), SC 2002 (SH 5001), SC 2007 (SH 5003)		

Одобрение типа шасси № TC RU K-DE.MT02.00022

Стр. 13

Приложение № 1

Трансмиссия	механическая (по заказу автоматизированная)		
Сцепление (марка, тип)	фрикционное, сухое одно- или двухдисковое или гидротрансформатор- сцепление WSK 400		
Для модификаций:	1832, 1836, 1841, 1844	1832L, 1836L, 1841L, 1844L	1846, 1846L, 1851, 1851L
Коробка передач (марка, тип)	Mercedes-Benz		
	G211-16, G211-12, G330-12, G241-16, G280-16, G210-16 - только для 1832, 1836, G240-16 - только для 1841, 1844		G231-16, G240-16, G241-16 G280-16, G281-12, G330-12
	механическая, с ручным, преселекторным или автоматическим управлением		

Для модификаций:	1832LS, 1836LS, 1841LS, 1844LS, 1846LS, 1848LS	1851LS, 1855LS	1860LS
Коробка передач (марка, тип)	Mercedes-Benz		
	G211-16, G210-16 только для 1832LS 1841LS; G211-12, G330-12, G241-16, G280-16, G240-16 только для 1844LS, 1846LS	G241-16, G280-16, G281-12, G330-12	G280-16, G281-12, G330-12
	механическая, с ручным, преселекторным или автоматическим управлением		

Для модификаций:	2032, 2036, 2041, 2032A, 2036A	2032K, 2036K, 2041K, 2032AK, 2036AK, 2041AK	2032S, 2036S, 2041S, 2032AS, 2036AS, 2041AS
Коробка передач (марка, тип)	Mercedes-Benz		
	G330-12, G280-16, G240-16 – только для 2041, G210-16 – кроме 2041, G240-16 с WSK 400 только для 2041, 2032A, 2036A	G210-16, G240-16, G240-16 с WSK 400 только для 2032AK, 2036AK, 2041AK	G330-12, G280-16, G210-16, G240-16, G240-16, G210-16 с WSK-400 только для 2032AS, 2036AS, 2041AS
	механическая, с ручным, преселекторным или автоматическим управлением		

VI-	4.400	3.636	5.282	3.393	3.393	2.645
VII-	3.636	3.023	4.400	2.653	2.645	2.050
IX-	3.224	2.664	3.870	2.051	2.051	1.599
X-	2.664	2.215	3.244	1.604	1.599	1.239
XI-	2.177	1.799	2.614	1.279	1.283	1.000
XII-	1.799	1.496	2.177	1.000	1.000	0.775
XIII-	1.476	1.203	1.772	-	-	-
XIV-	1.219	1.000	1.476	-	-	-
XV-	1.000	0.826	1.200	-	-	-
XVI-	0.826	0.687	1.000	-	-	-
3.X.I-	12.897	10.656	15.481	14.930	16.386	12.774
3.X.II-	10.656	8.861	12.897	11.673	12.774	9.900
3.X.III-	-	2.422	3.519	3.393	3.724	2.903
3.X.IV-	-	2.014	2.931	2.653	2.903	2.250

Раздаточная коробка (тип)

(только для мод. 4 x 4)

Mercedes-Benz, VG 2400-3W

- Число передач

2

- передаточные числа

Вышнее - 1,037
Нижнее - 1,447

Главная передача (тип)

Mercedes-Benz

- передаточное число

VL4/56 D-7.5, VL4/55 D-7.5, VL4/54 DC-8, VL4/52 DC-7.5, VL4/51 DC-7.5, VL4/50 DC-7.5, VL5/21 DC-9, VL5/1D-9, AL7/56D-7.5, AL7/56D-9, HL7/055 DCS-13, HL7/056 DS-13, HL7/056 DS-16, HL6/1DCS-13, HL7/055 DCS-13, HL7/056DS-13, HL8/1 DCS-13, HL6/3 DCS-13

3.431, 3.714, 4.143, 4.333, 4.571, 4.833, 5.333, 3.077, 2.533, 2.846, 2.929, 3.154, 6.000, 2.733, 3.727, 4.100, 4.556

Подвеска

Передняя (описание)

зависимая, на продольных параболлических рессорах (по заказу - пневматическая), с телескопическими амортизаторами (по заказу - стабилизатор поперечной устойчивости)

Задняя (описание)

зависимая, на продольных рессорах или пневмоэлементах, с телескопическими амортизаторами (по заказу - стабилизатор поперечной устойчивости)

Рулевое управление (описание)

- Рулевой механизм (тип)

Mercedes-Benz, LS 8, с гидросиллиндром,
"винт - шариковая гайка - рейка - сектор"



Приложение № 1

Тормозные системы

Рабочая (описание)

Knorr-Bremse, WABCO, пневматическая, двухконтурная, с разделением контуров на переднюю ось и заднюю ось, тормозные механизмы – дисковые или барабанные, с АБС, электронно-пневматическая система управления "Telligent", электронный распределитель тормозных сил (ALB), противобуксовочная система (ASR)

Запасная (описание)

Стояночная (описание)

каждый из контуров рабочей тормозной системы привод от пружинных энергоаккумуляторов к тормозным механизмам задних колес или всех колес

Вспомогательная (износостойкая)
(описание)

моторный, гидравлический или электрический тормоз-замедлитель

Шины

обозначение размера	индекс несущей способности для максимально допустимой нагрузки	обозначение категории скорости
275/70 R 22.5	148/145	G
295/60 R 22.5	150/ 147	G
295/80 R22.5	150, 152/147, 148	G
315/70 R 22.5	152, 154 / 148, 150	G
385/55 R22.5	158, 160	G
315/60 R22.5	150, 152/147, 148	G
315/80 R22.5	154, 156/ 150	G
14.00 R20	154, 164/149, 160	G
12R22.5	150,152 /148	G
13R22.5	154, 156/150	G
12.00 R20	154, 156/149, 150	G
12.00 R24	156, 160/153, 157	G
365/85 R20	164/-	G
	Только передние	
425/45 R22.5	165/-	G
385/65 R22.5	158, 160	G
	Только передние для мод. ...АК, ...К	
315/70 R22.5	152, 154/148, 150	G
	Только задние	
285/60 R22.5	148/ 145	G
305/60 R22.5	150 / 147	G
305/70 R22.5	150/148	G
315/70 R22.5	152, 154/ 148, 150	G
495/45 R22.5	169/-	
11R22.5	148/ 145	
	Только задние для мод. ...АК, ...К	
275/80 R22.5	148/145	



Одобрение типа шасси № TC RU K-DE.MT02.00022

Стр. 16

Приложение № 1

Оборудование шасси

тахограф
по заказу:
дополнительный отопитель кабины, предпусковой подогреватель двигателя, кондиционер, автомобильная магнитола, одна или две спальные полки, электрический буфет, круиз-контроль, система управления креном кузова, система поддержания заданной полосы движения, система поддержания дистанции, система экстренного торможения, навигационная система, система мониторинга автотранспорта, коробка отбора мощности, элементы систем для работы от механизмов отбора мощности, приспособления и кронштейны для установки навесного оборудования, радиостанция, проблесковые маяки, тягово-сцепные устройства, усиленная рама, цепи противоскольжения

Руководитель органа по сертификации



Подпись



Б.В. Касуленко

инициалы, фамилия

**Перечень документов, явившихся основанием для оформления
ОДОБРЕНИЯ ТИПА ШАССИ**

Элементы объектов технического регулирования, в отношении которых установлены требования безопасности	Наименование и происхождение документа, подтверждающего соответствие	Номер документа и дата выпуска
1	2	3
Кондиционеры и холодильное оборудование, пункт 12 TP TC 018/2011	Декларация о соответствии, Общество с ограниченной ответственностью «Мерседес-Бенц Тракс Восток», Российская Федерация	Д-DE.MT02.B.00250 с 24.07.2012 г. по 24.07.2016 г.
Возможность оснащения аппаратурой спутниковой навигации, пункт 13 TP TC 018/2011	— " —	— " —
Возможность оснащения тахографами, пункт 14 TP TC 018/2011	— " —	— " —
Интерфейс, пункт 15 TP C 018/2011	— " —	— " —
Световозвращатели, Правила ЕЭК ООН № 3-02	Сообщение, Ministere des Transports, Luxembourg	E13 48R00*48R03*9587*03 от 23.08.2010 г. E13 48R00*48R03*9588*04 от 07.03.2012 г. E13 48R00*48R03*9609*00 от 30.09.2010 г. E13 48R00*48R03*9610*00 от 30.09.2010 г. E13 48R00*48R03*9585*04 от 01.12.2010 г. E13 48R00*48R03*9586*06 от 07.03.2012 г. E13 48R00*48R03*9611*01 от 28.02.2011 г. E13 48R00*48R03*9612*00 от 30.09.2010 г.
Устройства для освещения заднего регистрационного знака, Правила ЕЭК ООН № 4-00	— " —	— " —
Указатели поворота, Правила ЕЭК ООН № 6-01	— " —	— " —
Габаритные огни, сигналы торможения, Правила ЕЭК ООН № 7-02	— " —	— " —



Одобрение типа шасси № TC RU K-DE.MT02.00022

Стр. 18

Приложение № 2

1	2	3
Устойчивость к воздействию внешних источников электромагнитного излучения и электромагнитная совместимость, Правила ЕЭК ООН № 10-03	Сообщение, Kraftfahrt-Bundesamt, Germany	E1 10R-03 6217 от 19.10.2010 г. E1 10R-03 6218 Ext. 01 от 22.02.2012 г.
Эффективность тормозных систем, Правила ЕЭК ООН № 13-10	Сообщение, Kraftfahrt-Bundesamt, Germany	E1 13R-10 4735 Ext. 05 от 06.08.2010 г. E1 13R-10 4724 Ext. 05 от 06.08.2010 г. E1 13R-10 4734 Ext. 05 от 18.08.2010 г. E1 13R-10 4790 Ext. 06 от 05.08.2010 г. E1 13R-10 5247 от 17.11.2010 г. E1 13R-10 4725 Ext. 06 от 09.05.2011 г. E1 13R-10 4723 Ext. 08 от 03.04.2012 г. E1 13R-10 4731 Ext. 08 от 14.05.2012 г. E1 13R-10 4721 Ext. 06 от 14.05.2012 г. E1 13R-10 4736 Ext. 06 от 05.08.2010 г. E1 13R-10 4726 Ext. 04 от 06.08.2010 г. E1 13R-10 4720 Ext. 08 от 14.05.2012 г. E1 13R-10 4722 Ext. 05 от 14.05.2012 г. E1 13R-10 4789 Ext. 06 от 22.05.2012 г. E1 13R-10 5246 Ext. 01 от 05.06.2012 г.
Места крепления ремней безопасности, Правила ЕЭК ООН № 14-07	— " —	E1 14R-07 0675 Ext. 01 от 20.01.2012 г. E1 14R-07 0677 Ext. 01 от 20.01.2012 г.
Оснащение транспортных средств удерживающими системами, Правила ЕЭК ООН № 16-06	— " —	E1 16R-06 1291 Ext. 01 от 20.01.2012 г. E1 16R-06 1315 Ext. 01 от 20.01.2012 г.
Защита транспортного средства от несанкционированного использования, Правила ЕЭК ООН № 18-03	— " —	E1 18R-03 0563 Ext. 01 от 20.01.2012 г. E1 18R-03 0564 Ext. 01 от 20.01.2012 г.



Приложение № 2

1	2	3
Передние противотуманные фары, Правила ЕЭК ООН № 19-03	Сообщение, Ministere des Transports, Luxembourg	E13 48R00*48R03*9587*03 от 23.08.2010 г. E13 48R00*48R03*9588*04 от 07.03.2012 г. E13 48R00*48R03*9609*00 от 30.09.2010 г. E13 48R00*48R03*9610*00 от 30.09.2010 г. E13 48R00*48R03*9585*04 от 01.12.2010 г. E13 48R00*48R03*9586*06 от 07.03.2012 г. E13 48R00*48R03*9611*01 от 28.02.2011 г. E13 48R00*48R03*9612*00 от 30.09.2010 г.
Фары ближнего и дальнего света, Правила ЕЭК ООН № 20-03	— " —	— " —
Фонари заднего хода, Правила ЕЭК ООН № 23-00	— " —	— " —
Выбросы, Правила ЕЭК ООН № 24-03	Сертификат соответствия, Орган по сертификации механических транспортных средств и прицепов, их составных частей и предметов оборудования "САТР-ФОНД" Межотраслевого Фонда "Сертификация автотранспорта САТР", РОСС RU.0001.11MT02, Российская Федерация	C-DE.MT02.B.00446 с 11.03.2012 г. по 31.12.2015 г. C-DE.MT02.B.00444 с 11.03.2012 г. по 11.03.2016 г.
Оснащение звуковыми сигнальными приборами, Правила ЕЭК ООН № 28-00	Сообщение, Kraftfahrt-Bundesamt, Germany Сообщение, Service Public federal (SPF) Mobilite et Transports, Belgium	E1 28R-00 0535 Ext. 02 от 18.04.2012 г. E6 28R-00 7524 от 21.11.2000 г. E6 28R-00 8431 от 21.11.2000 г.
Защитные свойства кабин, Правила ЕЭК ООН № 29-02	Сообщение, Kraftfahrt-Bundesamt, Germany	E1 29R02 0006 Ext. 06 от 16.04.2012 г. E1 29R02 0025 от 10.11.2010 г.
Лампы накаливания, Правила ЕЭК ООН № 37-03	Сообщение, Ministere des Transports, Luxembourg	E13 48R00*48R03*9587*03 от 23.08.2010 г. E13 48R00*48R03*9588*04 от 07.03.2012 г. E13 48R00*48R03*9609*00 от 30.09.2010 г. E13 48R00*48R03*9610*00 от 30.09.2010 г. E13 48R00*48R03*9585*04 от 01.12.2010 г. E13 48R00*48R03*9586*06 от 07.03.2012 г.



Приложение № 2

1	2	3
Лампы накаливания, Правила ЕЭК ООН № 37-03, включая дополнения 1-34 (продолжение)	Сообщение, Ministere des Transports, Luxembourg	E13 48R00*48R03*9611*01 от 28.02.2011 г. E13 48R00*48R03*9612*00 от 30.09.2010 г.
Задние противотуманные огни, Правила ЕЭК ООН № 38-00	— " —	— " —
Механизмы измерения скорости, Правила ЕЭК ООН № 39-00	Сообщение, Kraftfahrt-Bundesamt, Germany	E1 39R-00 1106 Ext. 03 от 04.06.2012 г. E1 39R-00 1117 от 30.11.2010 г.
Оснащение безопасными стёклами, Правила ЕЭК ООН № 43-00	— " —	E1 43R00 2142 Ext. 01 от 16.01.2012 г. E1 43R00 2228 Ext. 01 от 16.01.2012 г. E1 43R00 1606 от 25.09.2006 г. E1 43R00 1025 от 22.06.1981 г.
	Сообщение, Finnish Transport Safety Agency, Finland	II E17 43R00 008 от 20.11.1998 г. II E17 43R00 071 от 18.12.1996 г. II E17 43R00 279 от 04.10.1999 г. II E17 43R-00 392 от 15.09.2004 г. E17 43R00 120 от 06.02.1997 г. E17 43R00 004 от 03.06.1983 г.
	Сообщение, Ministère de l'équipement, des transports et du tourisme, France	E2 43R00 1105 от 04.09.2003 г. E2 43R00 1167 от 07.11.2003 г. V E2 43R00 5013 от 21.04.1994 г. V E2 43R00 5001 от 19.02.2001 г. V E2 43R00 0023 Ext. 05 от 30.06.2009 г.
	Сообщение, Ministerio de Industria, Turismo y Comercio, Spain	E9 43R00 0042 от 04.04.1994 г.
Оснащение устройствами непрямого обзора, Правила ЕЭК ООН № 46-02	Сообщение, Kraftfahrt-Bundesamt, Germany	E1 46R-02 1195 Ext. 01 от 23.02.2012 г. E1 46R-02 1246 от 23.05.2011 г.
	Сообщение, Vehicle Certification Agency, United Kingdom	E11 46R-02 6159 от 01.07.2007 г. E11 46R-02 6153 от 09.05.2006 г.

Одобрение типа шасси № TC RU K-DE.MT02.00022

Стр. 21

Приложение № 2

1	2	3
Оснащение устройствами освещения и световой сигнализации, Правила ЕЭК ООН № 48-03	Сообщение, Ministere des Transports, Luxembourg	E13 48R00*48R03*9587*03 от 23.08.2010 г. E13 48R00*48R03*9588*04 от 07.03.2012 г. E13 48R00*48R03*9609*00 от 30.09.2010 г. E13 48R00*48R03*9610*00 от 30.09.2010 г. E13 48R00*48R03*9585*04 от 01.12.2010 г. E13 48R00*48R03*9586*06 от 07.03.2012 г. E13 48R00*48R03*9611*01 от 28.02.2011 г. E13 48R00*48R03*9612*00 от 30.09.2010 г.
Выбросы, Правила ЕЭК ООН № 49-05 (уровень выбросов В1, экологический класс 4), (уровень выбросов В2, экологический класс 5)	Сертификат соответствия, Орган по сертификации механических транспортных средств и прицепов, их составных частей и предметов оборудования "САТР-ФОНД" Межотраслевого Фонда "Сертификация автотранспорта САТР", РОСС RU.0001.11MT02, Российская Федерация	C-DE.MT02.B.00446 с 11.03.2012 г. по 31.12.2015 г. C-DE.MT02.B.00444 с 11.03.2012 г. по 11.03.2016 г.
Внешний шум, Правила ЕЭК ООН № 51-02	Сообщение, RDW, The Netherlands	E4 51R-02 0957 Ext. 01 от 10.02.2010 г. E4 51R-02 0958 Ext. 01 от 10.02.2010 г. E4 51R-02 1202 от 07.12.2010 г. E4 51R-02 1203 от 07.12.2010 г. E4 51R-02 1204 от 07.12.2010 г. E4 51R-02 1205 от 07.12.2010 г. E4 51R-02 1243 от 21.02.2011 г. E4 51R-02 1244 от 21.02.2011 г. E4 51R-02 1245 от 28.02.2011 г. E4 51R-02 1246 от 21.02.2011 г. E4 51R-02 1260 Ext. 02 от 26.03.2012 г. E4 51R-02 1261 Ext. 02 от 26.03.2012 г. E4 51R-02 1396 Ext. 01 от 23.03.2012 г. E4 51R-02 1397 Ext. 01 от 23.03.2012 г.



Приложение № 2

1	2	3
Внешний шум, Правила ЕЭК ООН № 51-02 (продолжение)	Сообщение, RDW, The Netherlands	E4 51R-02 1412 Ext. 01 от 15.03.2012 г. E4 51R-02 1413 Ext. 01 от 15.03.2012 г. E4 51R-02 1420 от 19.04.2012 г. E4 51R-02 1421 от 25.04.2012 г. E4 51R-02 1428 от 29.03.2012 г. E4 51R-02 1429 от 28.03.2012 г.
Оснащение шинами,* Правила ЕЭК ООН № 54-00	Сертификат соответствия, Орган по сертификации пневматических шин и резинотехнических изделий, Ассоциация организаций «Росшина», РОСС RU.0001.11HX12. Российская Федерация	RU C-FR.HX12.B.00074 с 22.11.2013г. по 22.11.2017г. RU C-FR.HX12.B.00078 с 04.12.2013г. по 04.12.2017г. RU C-FR.HX12.B.00124 с 01.04.2014г. по 01.04.2018г. RU C-FR.HX12.B.00125 с 01.04.2014г. по 01.04.2018г. RU C-FR.HX12.B.00175 с 11.06.2014г. по 11.06.2018г. RU C-JP.HX12.B.00464 с 11.03.2015г. по 11.03.2016г.
	Сообщение, Ministere des Transports, Luxembourg	E13*54R00*54R00 9610*01 от 06.07.2004 г. E13*54R00*54R00 10420*01 от 19.07.2010 г. E13*54R00*54R00 10493*00 от 04.02.2006 г. E13*54R00*54R00 10919*00 от 20.12.2007 г. E13*54R00*54R00 11224*00 от 30.07.2008 г. E13*54R00*54R00 11172*01 от 16.08.2011 г.
	Сообщение, Ministère de l'équipement, des transports et du tourisme, France	E2 0009802 от 23.09.2009 г. E2 002812 от 25.07.2002 г.
	Сообщение, RDW, The Netherlands	E4 0010559 от 19.02.2001 г.
Оснащение сцепными устройствами, Правила ЕЭК ООН № 55-01	Сертификат соответствия, Орган по сертификации автомо- техники - механических транспорт- ных средств, запасных частей и принадлежностей АНО "Центр содействия сертификации автомотехники", РОСС RU.0001.11MT25. Российская Федерация	C-DE.MT25.B.05814 с 24.07.2012 г. по 24.07.2016 г.

Одобрение типа шасси № TC RU K-DE.MT02.00022

Стр. 23

Приложение № 2

1	2	3
Оснащение задними защитными устройствами транспортных средств для перевозки грузов, Правила ЕЭК ООН № 58-02	Сообщение, Kraftfahrt-Bundesamt, Germany	E1 58R02 0083 от 12.11.2010 г. E1 58R02 0088 от 30.11.2010 г. E1 58R02 0089 от 30.11.2010 г. E1 58R02 0029 от 07.12.2009 г. E1 58R02 0030 от 24.02.2012 г.
Травмобезопасность наружных выступов, Правила ЕЭК ООН № 61-00	— " —	E1 61R-00 0071 Ext. 01 от 30.05.2012 г. E1 61R-00 0096 от 30.05.2012 г.
Специальные предупреждающие огни, Правила ЕЭК ООН № 65-00	Сообщение, Kraftfahrt-Bundesamt, Germany	E1 65R-00 1241 от 06.11.2000 г.
Оснащение боковыми защитными устройствами транспортных средств для перевозки грузов, Правила ЕЭК ООН № 73-00	Сертификат соответствия, Орган по сертификации автотехники - механических транспортных средств, запасных частей и принадлежностей АНО "Центр содействия сертификации автотехники", РОСС RU.0001.11MT25, Российская Федерация	C-DE.MT25.B.05815 с 24.07.2012 г. по 24.07.2016 г.
Рулевое управление, Правила ЕЭК ООН № 79-01	Сообщение, Kraftfahrt-Bundesamt, Germany	E1 79R-01 0711 Ext. 03 от 03.05.2011 г. E1 79R-01 0719 от 06.01.2010 г. E1 79R-01 1010 от 09.11.2010 г.
Оснащение устройствами ограничения максимальной скорости, Правила ЕЭК ООН № 89-00	Сертификат соответствия, Орган по сертификации автотехники - механических транспортных средств, запасных частей и принадлежностей АНО "Центр содействия сертификации автотехники", РОСС RU.0001.11MT25, Российская Федерация	C-DE.MT25.B.05812 с 24.07.2012 г. по 24.07.2016 г.



Одобрение типа шасси № TC RU K-DE.MT02.00022

Стр. 24

Приложение № 2

1	2	3
Боковые габаритные фонари, Правила ЕЭК ООН № 91-00	Сообщение, Ministere des Transports, Luxembourg	E13 48R00*48R03*9587*03 от 23.08.2010 г. E13 48R00*48R03*9588*04 от 07.03.2012 г. E13 48R00*48R03*9609*00 от 30.09.2010 г. E13 48R00*48R03*9610*00 от 30.09.2010 г. E13 48R00*48R03*9585*04 от 01.12.2010 г. E13 48R00*48R03*9586*06 от 07.03.2012 г. E13 48R00*48R03*9611*01 от 28.02.2011 г. E13 48R00*48R03*9612*00 от 30.09.2010 г.
Оснащение передними защитными устройствами транспортных средств для перевозки грузов, Правила ЕЭК ООН № 93-00	Сообщение, Kraftfahrt-Bundesamt, Germany	E1 93R-00 0001 Ext. 14 от 24.02.2012 г. E1 93R-00 0032 от 30.11.2010 г.
Фары ближнего и дальнего света, Правила ЕЭК ООН № 112-00	Сообщения, Ministere des Transports, Luxembourg	E13 48R00*48R03*9587*03 от 23.08.2010 г. E13 48R00*48R03*9588*04 от 07.03.2012 г. E13 48R00*48R03*9609*00 от 30.09.2010 г. E13 48R00*48R03*9610*00 от 30.09.2010 г. E13 48R00*48R03*9585*04 от 01.12.2010 г. E13 48R00*48R03*9586*06 от 07.03.2012 г. E13 48R00*48R03*9611*01 от 28.02.2011 г. E13 48R00*48R03*9612*00 от 30.09.2010 г.
Уровень шума от качения шин,* Правила ЕЭК ООН № 117-01	Сертификат соответствия, Орган по сертификации пневматических шин и резинотехнических изделий, Ассоциация организаций «Росшина», РОСС RU.0001.11HX12. Российская Федерация	RU C-FR.HX12.B.00074 с 22.11.2013г. по 22.11.2017г. RU C-FR.HX12.B.00078 с 04.12.2013г. по 04.12.2017г. RU C-FR.HX12.B.00124 с 01.04.2014г. по 01.04.2018г. RU C-FR.HX12.B.00125 с 01.04.2014г. по 01.04.2018г. RU C-FR.HX12.B.00175 с 11.06.2014г. по 11.06.2018г. RU C-JP.HX12.B.00464 с 11.03.2015г. по 11.03.2016г.



	Сообщение, Kraftfahrt-Bundesamt, Germany	E1 122R 00 0375 00 от 21.12.2011 г. E1 122R 00 0374 00 от 21.12.2011 г.
Системы отопления, Правила ЕЭК ООН № 122-00	Сертификат соответствия, Орган по сертификации автомо- техники - механических транспорт- ных средств, запасных частей и принадлежностей АНО "Центр содействия сертификации автомотехники", РОСС RU.0001.11MT25, Российская Федерация	E1 122R 00 0375 00 от 21.12.2011 г. E1 122R 00 0374 00 от 21.12.2011 г.
Внутренний шум, пункт 2 приложения № 3 к ТР ТС 018/2011	—"	С-DE.MT25.V.05807 с 24.07.2012 г. по 24.07.2016 г.
Содержание вредных (загрязняющих) веществ в воздухе обитаемого помеще- ния транспортного средства, пункт 3 приложения № 3 к ТР ТС 018/2011	—"	С-DE.MT25.V.05808 с 24.07.2012 г. по 24.07.2016 г.
Устойчивость, пункт 4 приложения № 3 к ТР ТС 018/2011	—"	С-DE.MT25.V.05809 с 24.07.2012 г. по 24.07.2016 г.
Передняя обзорность, пункт 5 приложения № 3 к ТР ТС 018/2011	—"	С-DE.MT25.V.05810 с 24.07.2012 г. по 24.07.2016 г.
Вентиляция, отопление и кондиционирование, пункт 6 приложения № 3 к ТР ТС 018/2011	—"	С-DE.MT25.V.05811 с 24.07.2012 г. по 24.07.2016 г.
Габаритные и весовые ограничения, действующие в отношении транспортных средств, пункт 14 приложения № 3, приложение № 5 к ТР ТС 018/2011	—"	С-DE.MT25.V.05817 с 24.07.2012 г. по 24.07.2016 г.



Одобрение типа шасси № TC RU K-DE.MT02.00022Стр. 26

Приложение № 2

1	2	3
Маркировка и возможность идентификации, приложение №7 к ТР ТС 018/2011	Декларация о соответствии, Общество с ограниченной ответственностью «Мерседес-Бенц Тракс Восток», Российская Федерация	Д-DE.MT02.B.00250 с 24.07.2012 г. по 24.07.2016 г.

* Допускается установка шин, соответствующих критериям размерности, минимально допустимого индекса нагрузки, минимальной скоростной категории и имеющих отличные от указанных подтверждающие соответствие документы, при наличии на шинах маркировки по Правилам ЕЭК ООН № 54, а также по Правилам ЕЭК ООН № 117 при условии предоставления в орган по сертификации информации об указанной маркировке.

Руководитель органа по сертификации



Подпись



Б.В. Кисленко

инициалы, фамилия

SERTACIO

ОПИСАНИЕ МАРКИРОВКИ ШАССИ

1. Место расположения и форма единого знака обращения продукции на рынке государств-членов Таможенного союза:
Рядом с табличкой изготовителя или на табличке изготовителя;
единый знак обращения продукции на рынке государств-членов Таможенного союза выполнен в соответствии с Решением Комиссии Таможенного союза от 15 июля 2011 г. № 711.
2. Место расположения таблички изготовителя:
На передней поверхности задней стойки кабины, справа.
3. Место расположения идентификационного номера:
 - 3.1. На табличке изготовителя
 - 3.2. На наружной поверхности лонжерона рамы вблизи переднего моста, справа.
4. Структура и содержание идентификационного номера (номеров) шасси:

1	2	3	4	5	6	7	8	9	10	11	12	13	14	15	16	17
W	D	B	9	3	?	?	?	?	?	?	?	?	?	?	?	?

- поз. 1 - 3: **WDB** - международный идентификационный код изготовителя (WMI) – Daimler AG, Германия.
- поз. 4 - 5: обозначение семейства шасси:
93 – Mercedes-Benz Actros.
- поз. 6: обозначение назначения шасси:
0 – для бортовой платформы, фургона или фургона изотермического (рефрижератор);
2 – для самосвальной платформы;
4 – для седельно-сцепного устройства.
- поз. 7: обозначение диапазона полной массы.
- поз. 8: обозначение колесной формулы, типа подвески в пределах весовой группы.
- поз. 10: обозначение типа рулевого привода:
1 или **5** – левостороннее рулевое управление.
- поз. 11: обозначение сборочного завода:
любая заглавная буква латинского алфавита (за исключением букв I, O и Q) или арабская цифра
- поз. 12 - 17: производственный номер шасси.



Руководитель органа по сертификации



Подпись

Б.В. Кисуленко

инициалы, фамилия

ОБЩИЙ ВИД ШАССИ

Mercedes-Benz типа Actros коммерческое наименование Mercedes-Benz Actros модификаций 1832, 1832L, 1836, 1836L, 1841, 1841L, 1844, 1844L, 1846, 1846L, 1851, 1851L, 2032, 2032A, 2041, 2036A, 2036, 2032AK, 2032K, 2036AK, 2036K, 2041K, 2041AK, 1832LS, 1836LS, 1841LS, 1844LS, 1846LS, 1848LS, 1851LS, 1855LS, 1860LS, 2032S, 2032AS, 2036S, 2041S, 2036AS, 2041AS

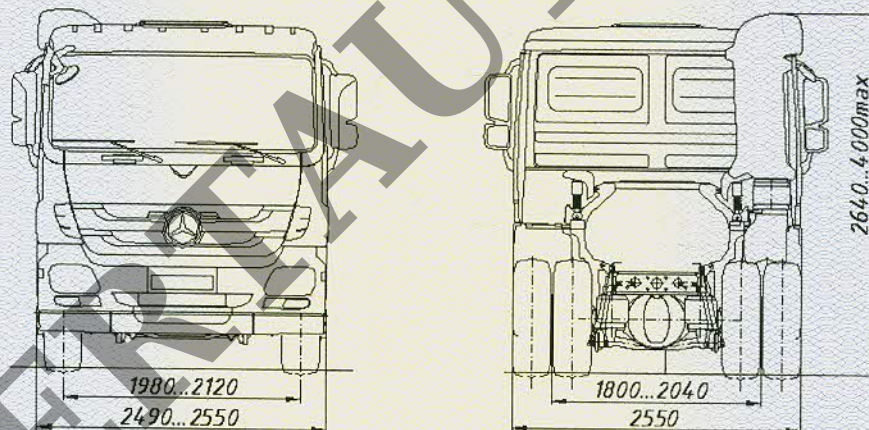
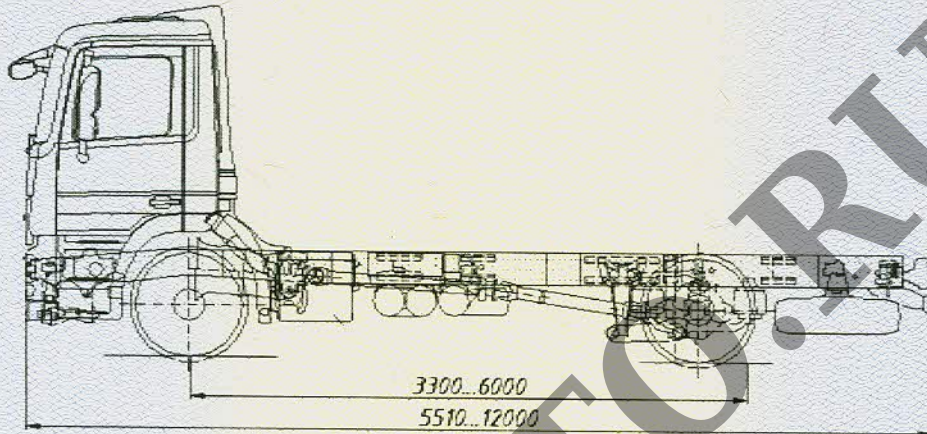

вариант исполнения с боковой защитой:

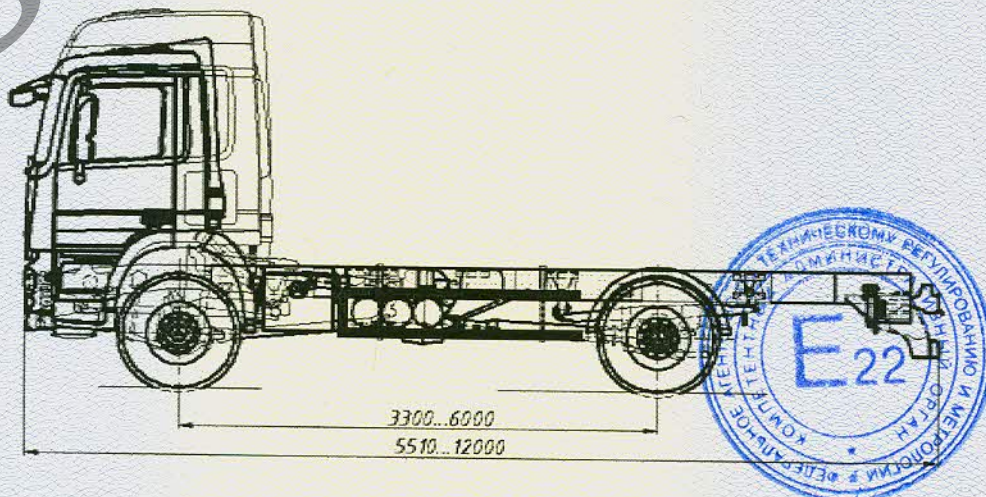

Приложение № 4

ОБЩИЙ ВИД ШАССИ

Mercedes-Benz типа Actros коммерческое наименование Mercedes-Benz Actros модификаций 1832, 1832L, 1836, 1836L, 1841, 1841L, 1844, 1844L, 1846, 1846L, 1851, 1851L, 2032, 2032A, 2041, 2036A, 2036, 2032AK, 2032K, 2036AK, 2036K, 2041K, 2041AK, 1832LS, 1836LS, 1841LS, 1844LS, 1846LS, 1848LS, 1851LS, 1855LS, 1860LS, 2032S, 2032AS, 2036S, 2041S, 2036AS, 2041AS варианты исполнения

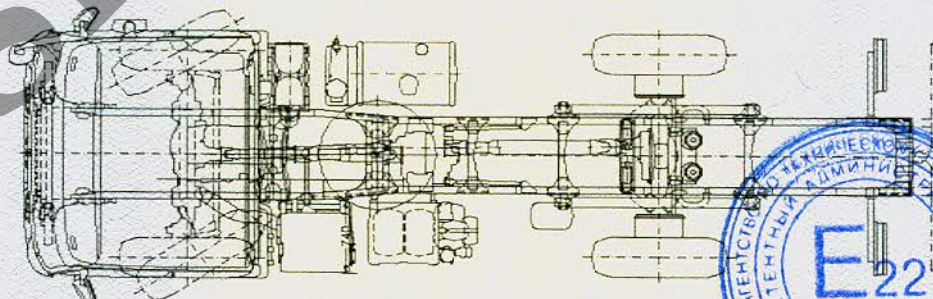
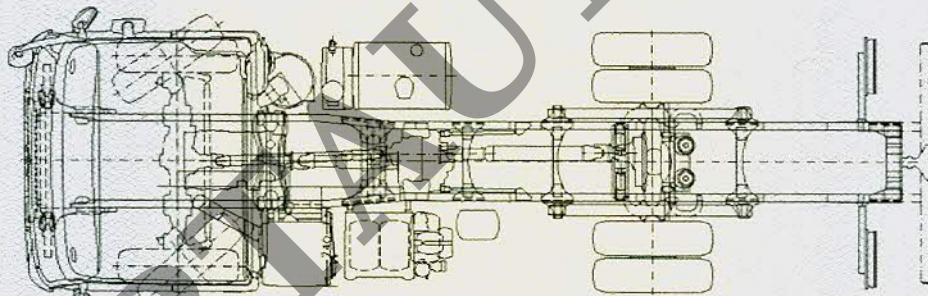
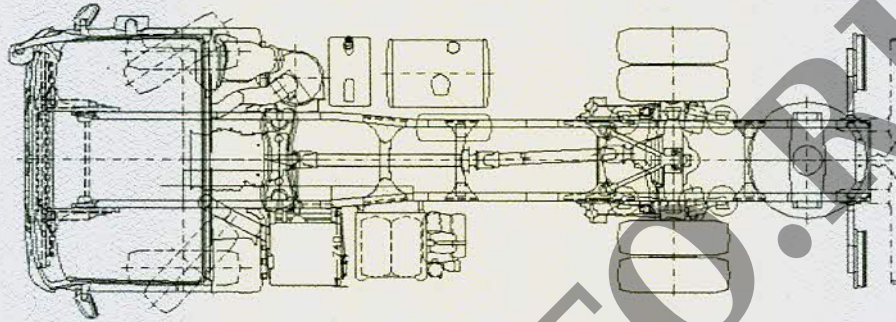

Приложение № 4

ОБЩИЙ ВИД ШАССИ

Mercedes-Benz типа Actros коммерческое наименование Mercedes-Benz Actros модификаций 1832, 1832L, 1836, 1836L, 1841, 1841L, 1844, 1844L, 1846, 1846L, 1851, 1851L, 2032, 2032A, 2041, 2036A, 2036, 2032AK, 2032K, 2036AK, 2036K, 2041K, 2041AK, 1832LS, 1836LS, 1841LS, 1844LS, 1846LS, 1848LS, 1851LS, 1855LS, 1860LS, 2032S, 2032AS, 2036S, 2041S, 2036AS, 2041AS планировка кабины с двумя рядами сидений

