

РОССИЙСКАЯ ФЕДЕРАЦИЯ

ОДОБРЕНИЕ ТИПА ТРАНСПОРТНОГО СРЕДСТВА

0008377

№ E-US.MT02.B.00840

Срок действия с 20 декабря 2013 по 20 декабря 2016

ОРГАН ПО СЕРТИФИКАЦИИ

механических транспортных средств и прицепов, их составных частей и предметов оборудования
 "САТР-ФОНД" Межотраслевого Фонда "Сертификация автотранспорта САТР" (ОС "САТР-ФОНД")
 125480, г. Москва, ул. Героев Панфиловцев, 24, ОГРН: 1027739132530
 № РОСС RU.0001.11MT02 от 04.06.2009 г. до 04.06.2014 г.
 тел.: (495) 454-42-27, факс: (495) 454-72-12, e-mail: mail@satrfond.ru

ТРАНСПОРТНЫЕ СРЕДСТВА

МАРКА	Toyota	
КОММЕРЧЕСКОЕ НАИМЕНОВАНИЕ	Highlander	
ТИП	XU5	
МОДИФИКАЦИИ	ASU50L-ARTNKX, ASU50L-ARTGKX	GSU55L-ARTNKX, GSU55L-ARTGKX
КАТЕГОРИЯ	M ₁	
ЭКОЛОГИЧЕСКИЙ КЛАСС	5	
КОД ОКП / ТН ВЭД	45 1481 / 8703 23, 8703 24	
ЗАЯВИТЕЛЬ И ЕГО АДРЕС	Общество с ограниченной ответственностью "Тойота Мотор" (ООО "Тойота Мотор"), 141031, Московская обл., Мытищинский р-н, МКАД, 84-км, ТПЗ "Алтуфьево", вл. 5, стр. 1, Российская Федерация, ОГРН: 1027739386400 тел. +7 (495) 258-34-65, факс +7 (495) 258-34-66	
ИЗГОТОВИТЕЛЬ И ЕГО АДРЕС	Toyota Motor Manufacturing Indiana, Inc., 4000 S.Tulip Tree Drive Princeton, IN 47670, United States of America тел./факс: +1-812-387-2000	
ПРЕДСТАВИТЕЛЬ ИЗГОТОВИТЕЛЯ И ЕГО АДРЕС	Общество с ограниченной ответственностью "Тойота Мотор" (ООО "Тойота Мотор"), 141031, Московская обл., Мытищинский р-н, МКАД, 84-км, ТПЗ "Алтуфьево", вл. 5, стр. 1, Российская Федерация, ОГРН: 1027739386400 тел. +7 (495) 258-34-65, факс +7 (495) 258-34-66	
СБОРОЧНЫЙ ЗАВОД И ЕГО АДРЕС	Toyota Motor Manufacturing Indiana, Inc., 4000 S.Tulip Tree Drive Princeton, IN 47670, United States of America	
ПОСТАВЩИК СБОРОЧНЫХ КОМПЛЕКТОВ И ЕГО АДРЕС	—	



соответствуют установленным в Российской Федерации требованиям технического регламента о безопасности колесных транспортных средств.

Действие данного ОДОБРЕНИЯ ТИПА ТРАНСПОРТНОГО СРЕДСТВА распространяется на серийно выпускаемую продукцию.

Данное ОДОБРЕНИЕ ТИПА ТРАНСПОРТНОГО СРЕДСТВА без приложений недействительно.

Приложение № 1. Общие характеристики транспортного средства

Приложение № 2. Перечень документов, явившихся основанием для оформления ОДОБРЕНИЯ ТИПА ТРАНСПОРТНОГО СРЕДСТВА

Приложение № 3. Описание маркировки транспортного средства

Приложение № 4. Общий вид транспортного средства на одной странице

ДОПОЛНИТЕЛЬНАЯ ИНФОРМАЦИЯ

Транспортные средства не предназначены для коммерческих перевозок пассажиров.

Руководитель органа по сертификации



подпись

Б.В. Кисуленко

инициалы, фамилия

ОДОБРЕНИЕ ТИПА ТРАНСПОРТНОГО СРЕДСТВА УТВЕРЖДЕНО.

Внесена запись в реестр за № **E-US.MT02.B.00840** от **12 декабря 2013**

Заместитель руководителя

РОССТАНДАРТА

наименование федерального органа исполнительной власти, выполняющего функции компетентного административного органа Российской Федерации в соответствии с Женевским Соглашением 1958 года



подпись

А.В. Зажигалкин

инициалы, фамилия

к Одобрению типа транспортного средства №

ОБЩИЕ ХАРАКТЕРИСТИКИ ТРАНСПОРТНОГО СРЕДСТВА

для модификаций:	ASU...	GSU...
Колесная формула / ведущие колеса	4 x 2 / передние	4 x 4 / все
Схема компоновки транспортного средства	переднеприводная	полноприводная
Расположение двигателя	переднее поперечное	
Тип кузова/количество дверей	универсал / 5	
Количество мест для сидения	7 (первый ряд – 2, второй ряд – 3, третий ряд – 2)	
Габаритные размеры, мм		
– длина	4865	
– ширина	1925	
– высота	1730	
База, мм	2790	
Колея передних / задних колес, мм	1635 / 1650	
Масса транспортного средства в снаряженном состоянии, кг	1955...2015	2080...2140
Полная масса транспортного средства (технически допустимая), кг	2620	2740
Максимальная осевая масса (технически допустимая), кг		
– на переднюю ось	1340	
– на заднюю ось	1545	1590
Максимальная масса прицепа*, кг		
– прицеп без тормозной системы	680	700
– прицеп с тормозной системой	680	2000

*при условии оборудования транспортного средства сцепным устройством в соответствии с требованиями Правил ЕЭК ООН № 55-01.

Двигатель (марка, тип)	Toyota, 1AR-FE	Toyota, 2GR-FE
	четырёхтактный, с искровым зажиганием	
- количество и расположение цилиндров	4, рядное	6, V-образное
- рабочий объем, см ³	2672	3456
- степень сжатия	10.0	10.8
Максимальная мощность, кВт (мин ⁻¹) по Правилам ЕЭК ООН № 85	138 (5800)	183 (6200)
Максимальный крутящий момент, Н·м (мин ⁻¹)	252 (4200)	337 (4700)
Топливо	бензин с октановым числом не менее 95	
Система питания	распределенный впрыск топлива	
Система впрыска	Toyota, L-Jetronic	
Блок управления (маркировка)	Denso, 89661-0E590	Denso, 89661-0E730 или 89661-0E560
Воздушный фильтр (тип, маркировка)	Toyota, 0P18, с сухим бумажным элементом	
Система зажигания (тип)	электронная, бесконтактная	
Катушка зажигания (маркировка)	Denso, 90919-A2005	Diamond, 90919-02255 или 90919-A2004 или 90919-A2007
Свечи (маркировка)	Denso, SK16HR11	Denso, FK20HR11
Система выпуска и нейтрализации отработавших газов	два глушителя; нейтрализатор отработавших газов	
Глушители (маркировка)		
1 ступень	ASI, 10V24	ASI, 10P21
2 ступень	ASI, 30V21	ASI, 30P12
Нейтрализатор (маркировка)	Toyota, TH6	Toyota, UE7

для модификаций:	ASU...	GSU...
Трансмиссия (тип)	гидромеханическая	
Коробка передач (марка, тип)	U760E	U660F
- число передач	с автоматическим управлением	
- передаточные числа	вперед - 6, назад - 1	
	I -	3.300
	II -	1.900
	III -	1.420
	IV -	1.000
	V -	0.713
	VI -	0.608
	З.Х. -	4.148
Главная передача (тип, маркировка)	одинарная, цилиндрическая	передняя цилиндрическая, задняя гипоидная
- передаточное число	4.356	4.154

Подвеска

Передняя (описание)

независимая, пружинная, типа McPherson, со стабилизатором поперечной устойчивости

Задняя (описание)

независимая, рычажная, пружинная, со стабилизатором поперечной устойчивости

Рулевое управление (описание)

с электроусилителем

- рулевой механизм (тип, маркировка)

типа "шестерня - рейка", NSK

Тормозные системы

Рабочая (описание)

гидравлический двухконтурный привод с диагональным разделением на контуры, с вакуумным усилителем и АБС, тормозные механизмы всех колес - дисковые
каждый контур рабочей тормозной системы механический привод к тормозным механизмам задних колес

Запасная (описание)

Стояночная (описание)

- тормозные цилиндры (маркировка)

передние: ADVICS;
задние: AKEBONO.

Шины	Размерность	Минимально допустимый индекс несущей способности	Категория скорости	Статический радиус, мм
	245/55 R19	103	T	366
	245/60 R18	105	T	365

Оборудование транспортного средства

климат-контроль, круиз-контроль, датчик освещенности, датчик дождя, подогрев рулевого колеса, зеркала заднего вида с обогревом, электрорегулировкой и электроприводом складывания, подогрев лобового стекла в зоне стеклоочистителей, подогрев передних и задних сидений, электропривод задней двери, светодиодные фары, рейлинги на крыше, камера заднего вида, задние датчики парковки, иммобилайзер, сигнализация, подушки безопасности: 2 фронтальные, 2 боковые, 2 шторки безопасности, 1 коленная подушка безопасности, 1 подушка безопасности в подушке сиденья переднего пассажира, антипробуксовочная система, система курсовой устойчивости, система помощи при спуске и подъеме по заказу: вентиляция передних сидений, передние датчики парковки, навигационная система на русском языке, система мониторинга слепых зон, система оповещения о смене полосы движения



Руководитель органа по сертификации



[Handwritten signature]
подпись

Б.В. Кисуленко
инициалы, фамилия

**Перечень документов, явившихся основанием для оформления
ОДОБРЕНИЯ ТИПА ТРАНСПОРТНОГО СРЕДСТВА**

Элементы объектов технического регулирования, в отношении которых установлены требования безопасности	Наименование и происхождение документа, подтверждающего соответствие	Номер документа и дата выпуска
1	2	3
Выступающие части конструкции, п. 6 Раздела II технического регламента о безопасности колесных транспортных средств	Декларация, ООО "Тойота Мотор", Российская Федерация	Д-US.MT02.B.00531 от 19.11.2013 г. до 19.11.2017 г.
Кондиционеры и холодильное оборудование, п. 7 Раздела II технического регламента о безопасности колесных транспортных средств	— " — —	— " — —
Возможность оснащения аппаратурой ГЛОНАСС, ГЛОНАСС/GPS, п. 8 Раздела II технического регламента о безопасности колесных транспортных средств	— " — —	— " — —
Интерфейс, п. 9 раздела II технического регламента о безопасности колесных транспортных средств	— " — —	— " — —
Световозвращатели, Правила ЕЭК ООН № 3-02, включая дополнения 1-10	Сообщение, Service Public fédéral (SPF) Mobilité et Transports, Belgium	E6-48R-04 0375 от 16.09.2013 г.
Устройства для освещения заднего номерного знака, Правила ЕЭК ООН № 4-00, включая дополнения 1-14	— " — —	— " — —
Указатели поворота, Правила ЕЭК ООН № 6-01, включая дополнения 1-19	— " — —	— " — —
Габаритные огни, сигналы торможения, Правила ЕЭК ООН № 7-02, включая дополнения 1-16	— " — —	— " — —
Устойчивость к воздействию внешних источников электромагнитного излучения и электромагнитная совместимость, Правила ЕЭК ООН № 10-03	— " — —	E6-10R-03 0457 от 16.09.2013 г.

к Одобрению типа транспортного средства № E-US.MT02.B.00840

1	2	3
Замки и петли дверей, Правила ЕЭК ООН № 11-03, включая дополнение 1	Сообщение, Service Public fédéral (SPF) Mobilité et Transports, Belgium	E6-11R-03 0252 от 16.09.2013 г.
Травмобезопасность рулевого управления, Правила ЕЭК ООН № 12-04	— " — "	E6-12R-04 0223 от 16.09.2013 г.
Эффективность тормозных систем, Правила ЕЭК ООН № 13Н-00, включая дополнения 1-9	— " — "	E6-13HRESC-00 2854 Ext. 01 от 15.11.2013 г.
Места крепления ремней безопасности, Правила ЕЭК ООН № 14-07, включая дополнение 1	— " — "	E6-14R-07 0347 от 16.09.2013 г.
Требования к ремням безопасности и оснащению удерживающими системами, Правила ЕЭК ООН № 16-06	— " — "	E6-16R-06 0283 от 16.09.2013 г.
Прочность сидений и их креплений, подголовники сидений Правила ЕЭК ООН № 17-08	— " — "	E6-17RA-08 0351 от 16.09.2013 г.
Передние противотуманные фары, Правила ЕЭК ООН № 19-03, включая дополнения 1 и 2	— " — "	E6-48R-04 0375 от 16.09.2013 г.
Травмобезопасность внутреннего оборудования, Правила ЕЭК ООН № 21-01, включая дополнения 1-3	— " — "	E6-21R-01 0178 от 16.09.2013 г.
Фонари заднего хода, Правила ЕЭК ООН № 23-00, включая дополнения 1-15	— " — "	E6-48R-04 0375 от 16.09.2013 г.
Травмобезопасность наружных выступов, Правила ЕЭК ООН № 26-03, включая дополнение 1	— " — "	E6-26R-03 0248 от 16.09.2013 г.
Звуковые сигнальные приборы, Правила ЕЭК ООН № 28-00, включая дополнения 1-3	— " — "	E6-28R-00 0221 от 16.09.2013 г.
Оснащение шинами, Правила ЕЭК ООН № 30-02, включая дополнения 1-16**	Сообщение, RDW, The Netherlands	E4-30R-02 63897 от 02.11.2012 г. E4-30R-02 67398 от 06.03.2013 г. (245/55R19)
	Сообщение, Direction régionale de l'Industrie, de la Recherche et de l'environnement de la Région d'Île de France, France	E2-30R-02 09531 от 09.06.2009 г. (245/60R18)
Пожарная безопасность, Правила ЕЭК ООН № 34-02, включая дополнения 1-3	Сообщение, Service Public fédéral (SPF) Mobilité et Transports, Belgium	E6-34RI-02 0189 от 16.09.2013 г.



1	2	3
Расположение педалей управления, Правила ЕЭК ООН № 35-00, включая дополнение 1	Сертификат, Орган по сертификации автотехники - механических транспортных средств, запасных частей и принадлежностей АНО "Центр содействия сертификации автотехники" (ОС ЦСС АМТ), РОСС RU.0001.11MT25, Российская Федерация	C-US.MT25.B.10375 с 04.12.2013 г. по 04.12.2017 г.
Лампы накаливания, Правила ЕЭК ООН № 37-03, включая дополнения 1-34	Сообщение, Service Public fédéral (SPF) Mobilité et Transports, Belgium	E6-48R-04 0375 от 16.09.2013 г.
Задние противотуманные огни, Правила ЕЭК ООН № 38-00, включая дополнения 1-14	— " — "	— " — "
Механизмы измерения скорости, Правила ЕЭК ООН № 39-00, включая дополнения 1-5	— " — "	E6-39R-00 0317 от 16.09.2013 г.
Оснащение безопасными стеклами, Правила ЕЭК ООН № 43-00, включая дополнения 1-6	— " — "	E6-43R-00 0426 от 16.09.2013 г.
Оснащение устройствами непрямого обзора, Правила ЕЭК ООН № 46-02, включая дополнения 1-4	— " — "	E6-46R-02 0247 от 16.09.2013 г.
Количество, месторасположение, характеристики и действие устройств освещения и световой сигнализации, Правила ЕЭК ООН № 48-04, включая дополнения 1-4	— " — "	E6-48R-04 0375 от 16.09.2013 г.
Внешний шум, Правила ЕЭК ООН № 51-02, включая дополнения 1-4, 6	— " — "	E6-51R-02 1191 от 16.09.2013 г. (1AR-FE) E6-51R-02 1192 от 16.09.2013 г. (2GR-FE)
Рулевое управление, Правила ЕЭК ООН № 79-01, включая дополнения 1-3	— " — "	E6-79R-01 0419 от 16.09.2013 г.
Дневные ходовые огни, Правила ЕЭК ООН № 87-00, включая дополнения 1-14	— " — "	E6-48R-04 0375 от 16.09.2013 г.
Защита водителя и пассажиров при фронтальном столкновении, Правила ЕЭК ООН № 94-02	— " — "	E6-94R-02 00209 от 16.09.2013 г.
Фары ближнего и дальнего света, Правила ЕЭК ООН № 112-00, включая дополнения 1-12	— " — "	E6-48R-04 0375 от 16.09.2013 г.

1	2	3
Защита от несанкционированного использования Правила ЕЭК ООН № 116-00, включая дополнения 1-2	Сообщение, Service Public fédéral (SPF) Mobilité et Transports, Belgium	E6-116RLAI-00 0344 от 16.09.2013 г.
Уровень шума от качения шин, Правила ЕЭК ООН № 117-02**	Сообщение, RDW, The Netherlands Сообщение, Direction régionale de l'Industrie, de la Recherche et de l'environnement de la Région d'Ile de France, France	E4-117R-02 5157 S2WR2 от 06.03.2013 г. E4-117R-02 3162 S2WR2 от 18.01.2013 г. (245/55R19) E2-117R-02 12507 S2WR2 от 03.10.2012 г.
Органы управления транспортных средств – идентификация, Правила ЕЭК ООН № 121-00, включая дополнения 1-2	Сообщение, Service Public fédéral (SPF) Mobilité et Transports, Belgium	E6-121R-00 0017 от 16.09.2013 г.
Системы отопления, Правила ЕЭК ООН № 122-00, включая дополнение 1	— " — "	E6-122R-00 0040 от 16.09.2013 г.
Передняя обзорность Правила ЕЭК ООН № 125-00	— " — "	E6-125R-00 0032 от 16.09.2013 г.
Выбросы вредных (загрязняющих) веществ, Технический регламент "О требованиях к выбросам автомобильной техникой, выпускаемой в обращение на территории Российской Федерации, вредных (загрязняющих) веществ", пункт 8г: Правила ЕЭК ООН № 83-06 (Экологический класс 5)	— " — "	E6-83R-06 0673-J от 16.09.2013 г. (1AR-FE) E6-83R-06 0674-J от 16.09.2013 г. (2GR-FE)
Внутренний шум, п. 2 Приложения 3 к техническому регламенту о безопасности колесных транспортных средств	Сертификат, ОС ЦСС АМТ, РОСС RU.0001.11MT25, Российская Федерация	C-US.MT25.B.10371 с 04.12.2013 г. по 04.12.2017 г.
Содержание вредных веществ в воздухе кабины водителя и пассажирского помещения транспортного средства, п. 3 Приложения 3 к техническому регламенту о безопасности колесных транспортных средств	— " — "	C-US.MT25.B.10372 с 04.12.2013 г. по 04.12.2017 г.



1	2	3
Управляемость и устойчивость, п. 4 Приложения 3 к техническому регламенту о безопасности колесных транспортных средств	Сертификат, ОС ЦСС АМТ, РОСС RU.0001.11MT25, Российская Федерация	C-US.MT25.B.10373 с 04.12.2013 г. по 04.12.2017 г.
Вентиляция, отопление и кондиционирование, п. 6 Приложения 3 к техническому регламенту о безопасности колесных транспортных средств	— " — "	C-US.MT25.B.10374 с 04.12.2013 г. по 04.12.2017 г.
Системы очистки ветрового стекла от обледенения и запотевания, п. 7 Приложения 3 к техническому регламенту о безопасности колесных транспортных средств	— " — "	C-US.MT25.B.10376 с 04.12.2013 г. по 04.12.2017 г.
Системы очистки и омывания ветрового стекла, п. 8 Приложения 3 к техническому регламенту о безопасности колесных транспортных средств	— " — "	C-US.MT25.B.10377 с 04.12.2013 г. по 04.12.2017 г.
Маркировка и возможность идентификации, Приложение № 8 к техническому регламенту о безопасности колесных транспортных средств	Декларация, ООО "Тойота Мотор", Российская Федерация	D-US.MT02.B.00531 от 19.11.2013 г. до 19.11.2017 г.

Руководитель органа по сертификации



Подпись

Б.В. Кисуленко

инициалы, фамилия



ОПИСАНИЕ МАРКИРОВКИ ТРАНСПОРТНОГО СРЕДСТВА

1. Место расположения и форма знака обращения на рынке:
На наклейке, расположенной рядом с табличкой изготовителя.
Знак обращения на рынке выполнен в соответствии с Постановлением Правительства Российской Федерации от 19 ноября 2003 г. № 696.
2. Место расположения таблички изготовителя:
В проеме двери водителя.
3. Место расположения идентификационного номера (VIN):
3.1. На табличке изготовителя.
3.2. В салоне, на поперечине кузова под передним пассажирским сиденьем.
4. Структура и содержание идентификационного номера (номеров) транспортного средства:

1	2	3	4	5	6	7	8	9	10	11	12	13	14	15	16	17
5	T	D	?	?	R	F	H	?	0	?	?	?	?	?	?	?

- поз. 1 - 3: Международный код изготовителя: **5TD** - Toyota Motor Manufacturing Indiana, USA.
- поз. 4: Обозначение типа привода и типа кузова транспортного средства:
B - пятидверный универсал, 4 x 4, комплектация N;
D - пятидверный универсал, 4 x 4, комплектация G;
Y - пятидверный универсал, 4 x 2, комплектация G;
Z - пятидверный универсал, 4 x 2, комплектация N.
- поз. 5: Обозначение типа двигателя:
A - 1AR-FE;
K - 2GR-FE.
- поз. 6: Система безопасности:
R - ремни безопасности, передние подушки безопасности для водителя и пассажира, шторки безопасности, боковые подушки безопасности в первом ряду, коленная подушка безопасности для водителя, подушка безопасности в подушке сиденья переднего пассажира.
- поз. 7: Обозначение модели:
F - модель Highlander XU5.
- поз. 8: Обозначение семейства: **H** - Toyota Highlander.
- поз. 9: Контрольная цифра.
- поз. 10: Постоянный символ: **0**.
- поз. 11: Обозначение завода-изготовителя: цифры от **0** до **9**, литеры от **A** до **Z** (кроме **I, O, Q**).
- поз. 12 - 17: Производственный номер транспортного средства.



Руководитель органа по сертификации



подпись

Б.В. Кисуленко
инициалы, фамилия

ОБЩИЙ ВИД ТРАНСПОРТНОГО СРЕДСТВА

TOYOTA Highlander XU5 (модификации: ASU50L-ARTNKX, ASU50L-ARTGKX, GSU55L-ARTNKX, GSU55L-ARTGKX)

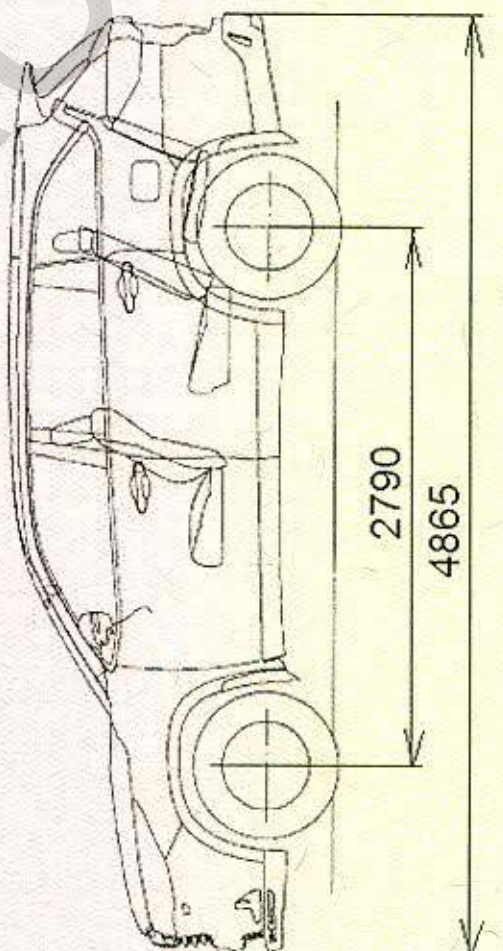
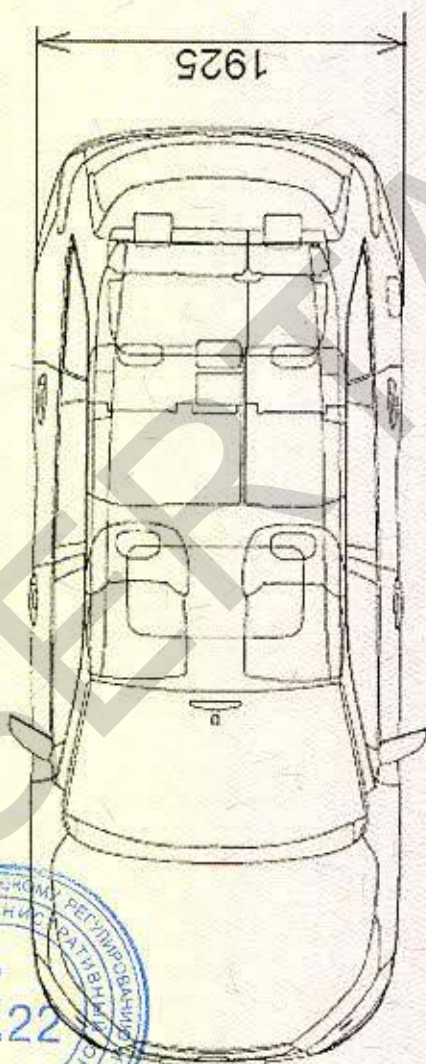
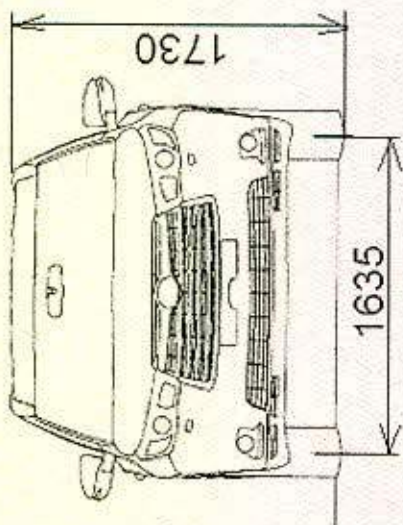

Приложение № _____

Стр. _____

к Одобрению типа транспортного средства № _____

SERTAUTO.RU