

# ТАМОЖЕННЫЙ СОЮЗ

## ОДОБРЕНИЕ ТИПА ТРАНСПОРТНОГО СРЕДСТВА



Серия RU № 0001215

№ TC RU E-RU.MT02.00020

Срок действия с 01 апреля 2015 г. по 31 декабря 2015 г.

### ОРГАН ПО СЕРТИФИКАЦИИ

механических транспортных средств и прицепов, их составных частей и предметов оборудования  
 "САТР-ФОНД" Межотраслевого Фонда "Сертификация автотранспорта САТР" (ОС "САТР-ФОНД")  
 125480, г. Москва, ул. Героев Панфиловцев, 24; 125438, г. Москва, ул. Автомоторная, 2;  
 тел.: (495) 454-42-27, (495) 456-62-51, (495) 496-82-44 / факс: (495) 454-72-12, (495) 496-82-44;  
 e-mail: mail@satrfond.ru; № РОСС RU.0001.11MT02 по 03 июня 2019 г.

### ТРАНСПОРТНЫЕ СРЕДСТВА

МАРКА	VOLKSWAGEN
КОММЕРЧЕСКОЕ НАИМЕНОВАНИЕ	Jetta
ТИП	16
МОДИФИКАЦИИ	—
КАТЕГОРИЯ	M1
ЭКОЛОГИЧЕСКИЙ КЛАСС	4, 5
ЗАЯВИТЕЛЬ И ЕГО АДРЕС	Общество с ограниченной ответственностью "ФОЛЬКСВАГЕН Груп Рус", 248926, г. Калуга, ул. Автомобильная, д. 1, Российская Федерация, ОГРН: 1025005336564, тел.: +7 (499) 957-00-00, факс: +7 (499) 957-39-99 e-mail: reception@volkswagen.ru
ИЗГОТОВИТЕЛЬ И ЕГО АДРЕС	Общество с ограниченной ответственностью "ФОЛЬКСВАГЕН Груп Рус", 248926, г. Калуга, ул. Автомобильная, д. 1, Российская Федерация
ПРЕДСТАВИТЕЛЬ ИЗГОТОВИТЕЛЯ И ЕГО АДРЕС	—
СБОРОЧНЫЙ ЗАВОД И ЕГО АДРЕС	Общество с ограниченной ответственностью "ФОЛЬКСВАГЕН Груп Рус", 248926, г. Калуга, ул. Автомобильная, д. 1, Российская Федерация Обособленное подразделение Общества с ограниченной ответственностью "ФОЛЬКСВАГЕН Груп Рус", 603004, г. Нижний Новгород, Проспект Ленина, д. 88, Российская Федерация
ПОСТАВЩИК СБОРОЧНЫХ КОМПЛЕКТОВ И ЕГО АДРЕС	—





Одобрение типа транспортного средства № TC RU E-RU.MT02.00020Стр. 2

соответствуют требованиям технического регламента Таможенного союза "О безопасности колесных транспортных средств".

Действие данного ОДОБРЕНИЯ ТИПА ТРАНСПОРТНОГО СРЕДСТВА распространяется на серийно выпускаемую продукцию.

Данное ОДОБРЕНИЕ ТИПА ТРАНСПОРТНОГО СРЕДСТВА без приложений недействительно.

Приложение № 1. Общие характеристики транспортного средства

Приложение № 2. Перечень документов, явившихся основанием для оформления ОДОБРЕНИЯ ТИПА ТРАНСПОРТНОГО СРЕДСТВА

Приложение № 3. Описание маркировки транспортного средства

Приложение № 4. Общий вид транспортного средства на двух страницах

### ДОПОЛНИТЕЛЬНАЯ ИНФОРМАЦИЯ

К экологическому классу 4 относятся транспортные средства с двигателями CFNA, CFNB, СТНА, САХА.

К экологическому классу 5 относятся транспортные средства с двигателями СТНА, САХА.

Для транспортных средств, которые могут быть отнесены к двум экологическим классам, экологический класс определяется по коду производителя (Pr. Code), который указывается на наклейке в сервисной книжке автомобиля, копия наклейки расположена в багажном отсеке автомобиля в нише запасного колеса.

Экологический класс	Коды производителя (Pr.Code)
4	7MF, 7MG, 7MJ, 7MM, 7MQ
5	0GG

Данное Одобрение типа транспортного средства является распространением Одобрения типа транспортного средства № E-RU.MT02.B.00718.P5, выданного до вступления в силу технического регламента Таможенного союза "О безопасности колесных транспортных средств".

Руководитель органа по сертификации



  
подпись

Б.В. Кисуленко

инициалы, фамилия

Дата оформления « 20 » марта 2015 г.

**ОДОБРЕНИЕ ТИПА ТРАНСПОРТНОГО СРЕДСТВА УТВЕРЖДЕНО.**

Внесена запись в реестр за № TC RU E-RU.MT02.00020 от « 20 » марта 2015 г.

Руководитель

(заместитель руководителя)

РОССТАНДАРТА

наименование уполномоченного  
органа государственного управления



А.В. Зажигалкин

инициалы, фамилия



## ОБЩИЕ ХАРАКТЕРИСТИКИ ТРАНСПОРТНОГО СРЕДСТВА

Колесная формула / ведущие колеса	4 x 2 / передние
Схема компоновки транспортного средства	переднеприводная
Расположение двигателя	переднее поперечное
Тип кузова/количество дверей	цельнометаллический, несущий, седан / 4
Количество мест для сидения	5 (первый ряд – 2, второй ряд – 3)
Габаритные размеры, мм	
– длина	4644...4659 (4744...4755 <sup>1</sup> )
– ширина	1778
– высота	1438...1510
База, мм	2633...2648
Колея передних / задних колес, мм	1527...1541 / 1523...1547

<sup>1</sup> с установленным сцепным устройством

с двигателем:	САХА	СТНА	CFNA, CFNB
Масса транспортного средства в снаряженном состоянии, кг	1213...1596	1227...1649	1165...1554
Полная масса транспортного средства, кг (технически допустимая)	1850...1880	1870...1930	1770...1840
Максимальная осевая масса (технически допустимая), кг			
– на переднюю ось	950...980	970...1000	830...930
– на заднюю ось	950	950	900...950
Максимальная масса прицепа, кг*			
– прицеп без тормозной системы	670...680	680	буксировка прицепа не предусмотрена
– прицеп с тормозной системой	1300	1400	

\* при условии оборудования транспортного средства сцепным устройством в соответствии с требованиями Правил ЕЭК ООН № 55-01, включая дополнение 1.

Двигатель (марка, тип)	Volkswagen
	САХА
	четырёхтактный, с искровым зажиганием
– обозначение на блоке двигателя	САХ
– количество и расположение цилиндров	4, рядное
– рабочий объем цилиндров, см <sup>3</sup>	1390
– степень сжатия	10.0
Максимальная мощность, кВт (мин <sup>-1</sup> ) по Правилам ЕЭК ООН № 85	90 (5000)
Максимальный крутящий момент, Н·м (мин <sup>-1</sup> )	200 (1500...4000)
Топливо	бензин с октановым числом не менее 95
Система питания (тип)	непосредственный впрыск топлива
Система впрыска (марка, тип)	Bosch или другие изготовители, одобренные VW, MED 17
Блок управления (маркировка)	03C 906 016 xx
Нагнетатель воздуха (тип, маркировка)	MHI, TD025M2-07T-2.3
Воздушный фильтр (тип, маркировка)	VW или другие изготовители, одобренные VW, 1K0 183, с бумажным элементом
Глушители шума впуска (маркировка)	1K0 183



## Приложение № 1

для двигателя:	<b>САХА</b>
Система зажигания (тип)	Volkswagen / AUDI, TCI, микропроцессорная
Катушки зажигания (маркировка)	VW, S3 или другие типы, одобренные VW
Свечи (маркировка)	VW, R1 или другие типы, одобренные VW
Система выпуска и нейтрализации отработавших газов	два глушителя; система нейтрализации отработавших газов
Нейтрализаторы (маркировка)	1K0 178 P?
Глушители (маркировка)	
– 1 степень	1K0 119 BB
– 2 степень	1K0 120 N
Двигатель внутреннего сгорания (марка, тип)	Volkswagen <b>СТНА</b>
– обозначение на блоке двигателя	четырехтактный, с искровым зажиганием
– количество и расположение цилиндров	СТН
– рабочий объем цилиндров, см <sup>3</sup>	4, рядное
– степень сжатия	1390
Максимальная мощность, кВт (мин <sup>-1</sup> ) по Правилам ЕЭК ООН № 85	10.0
Максимальный крутящий момент, Н·м (мин <sup>-1</sup> )	110 (5800)
Топливо	240 (1500...4000)
Система питания (тип)	бензин с октановым числом не менее 95
Система впрыска (марка, тип)	непосредственный впрыск топлива
Блок управления (маркировка)	Bosch или другие изготовители, одобренные VW, MED 17.5.5
Нагнетатель воздуха (тип, маркировка)	03C 906 026 xx
Воздушный фильтр (тип, маркировка)	Eaton + KKK, KK3 3K-Warner BWTS
Глушители шума впуска (маркировка)	VW или другие изготовители, одобренные VW, 1K0 183, с бумажным элементом
Система зажигания (тип)	1K0 183 B
Катушки зажигания (маркировка)	Volkswagen / AUDI, TCI, микропроцессорная
Свечи (маркировка)	VW, S3 или другие типы, одобренные VW
Система выпуска и нейтрализации отработавших газов	VW, R1 или другие типы, одобренные VW
Нейтрализатор (маркировка)	два глушителя; система нейтрализации отработавших газов
Глушители (маркировка)	1K0 178 N ?
– 1 степень	1K0 119 BB
– 2 степень	1K0 120 AD





## Приложение № 1

Двигатель внутреннего сгорания (марка, тип)	Volkswagen		
	CFNA	CFNB	
– обозначение на блоке двигателя	четырёхтактный, с искровым зажиганием		
– количество и расположение цилиндров	CFN		
– рабочий объем цилиндров, см <sup>3</sup>	4, рядное		
– степень сжатия	1598		
Максимальная мощность, кВт (мин <sup>-1</sup> ) по Правилам ЕЭК ООН № 85	77 (5600)	63 (5200)	
Максимальный крутящий момент, Н·м (мин <sup>-1</sup> )	153 (3800)	145 (3750)	
Топливо	бензин с октановым числом не менее 95		
Система питания (тип)	многоточечный впрыск топлива		
Система впрыска (марка, тип)	Magneti Marelli или другие изготовители, одобренные VW		
Блок управления (маркировка)	03C 906 014 ?		
Форсунки (маркировка)	03C 906 031 A, 03C 031 A		
Воздушный фильтр (тип, маркировка)	VW или другие изготовители, одобренные VW, 036 183 F, с бумажным элементом		
Глушители шума впуска (маркировка)	036 183 F		
Система зажигания (тип)	Volkswagen / AUDI, TCI, микропроцессорная		
Катушки зажигания (маркировка)	VW, S3 или другие типы, одобренные VW		
Свечи (маркировка)	VW, R1 или другие типы, одобренные VW		
Система выпуска и нейтрализации отработавших газов	два глушителя; система нейтрализации отработавших газов		
Нейтрализатор (маркировка)	036 178 G ?		
Глушители (маркировка)			
– 1 степень	1K0 119 L		
– 2 степень	1K0 120 J		
Трансмиссия	механическая		
Сцепление (марка, тип)	сухое, однодисковое, с механическим (тросовым) приводом		двойное многодисковое, работающее в масле
Коробка передач (марка, тип)	FM62S022	FM6AJ009	FD7AM006
	с ручным управлением		автоматическая, с возможностью ручного управления
число передач и передаточные числа	вперед – 6, назад – 1		вперед – 7, назад – 1
	I -	3.778	3.615
II -	2.118	1.947	2.273
III -	1.360	1.281	1.531
IV -	1.029	0.973	1.122
V -	0.857	0.778	1.176
VI -	0.733	0.646	0.951
VII -	—	—	0.795
3.X. -	3.600	3.182	4.170
Главная передача (тип)	цилиндрическая, косозубая		
передаточное число	3.647	4.056	4.438 / 3.227 / 4.176*

\* - при включении I – IV передач / V – VII передач / передачи заднего хода



Одобрение типа транспортного средства № TC RU E-RU.MT02.00020

Стр. 6

## Приложение № 1

Трансмиссия	механическая	гидромеханическая
Сцепление (марка, тип)	сухое, однодисковое, с механическим (тросовым) приводом	-
Коробка передач (марка, тип)	FM5AF018	FA69G104
	с ручным управлением	автоматическая, с возможностью ручного управления
число передач и передаточные числа	вперед – 5, назад – 1	вперед – 6, назад – 1
I -	3.769	4.148
II -	2.095	2.370
III -	1.281	1.556
IV -	0.881	1.155
V -	0.673	0.859
VI -	-	0.686
3.X. -	3.182	3.394
Главная передача (тип)	цилиндрическая, косозубая	
– передаточное число	4.357	4.103

Трансмиссия	механическая		
Сцепление (марка, тип)	сухое, однодисковое, с механическим (тросовым) приводом		двойное многодисковое, работающее в масле
Коробка передач (марка, тип)	FM62Q011	FM62S029	FD62E016
	с ручным управлением		автоматическая, с возможностью ручного управления
число передач и передаточные числа	вперед – 6, назад – 1		
I -	3.357	3.778	3.462
II -	2.087	2.118	2.150
III -	1.469	1.360	1.464
IV -	1.098	1.029	1.079
V -	1.108	0.857	1.094
VI -	0.927	0.733	0.921
3.X. -	3.990	3.600	3.989
Главная передача (тип)	цилиндрическая, косозубая		
– передаточное число	3.944 / 3.087*	3.938	4.059 / 3.136*

\* - при включении I – IV передач / V – VI передач и передачи заднего хода

## Подвеска

Volkswagen

## Передняя (описание)

независимая, пружинная, типа Макферсон, со стабилизатором поперечной устойчивости

## Задняя (описание)

независимая, пружинная, рычажная, с гидравлическими амортизаторами, со стабилизатором поперечной устойчивости





Одобрение типа транспортного средства № TC RU E-RU.MT02.00020

Стр. 7

## Приложение № 1

Рулевое управление (описание) VW / Audi, с электрическим усилителем  
 – рулевой механизм (тип) "шестерня - рейка"

**Тормозные системы**

VW / Audi

## Рабочая (описание)

гидравлический двухконтурный привод с диагональным разделением на контуры, с АБС, с усилителем для экстренного торможения (НВА), с электронным распределением тормозного усилия (EBV); тормозные механизмы всех колес – дисковые

## Запасная (описание)

каждый контур рабочей тормозной системы

## Стояночная (описание)

механический (тросовый) привод тормозных механизмов задних колес (вариант – с электронным управлением)

Шины	обозначение размера	индекс несущей способности для максимально допустимой нагрузки	обозначение категории скорости
	195/65 R15	91	T, H, V
	205/50 R17	93	V, H
	205/55 R16	91	V
	225/45 R17	91	W

**Оборудование транспортного средства**

кондиционер, противобуксовочная система (ASR), электронная система обеспечения курсовой устойчивости (ESP), электронная блокировка дифференциала (EDS), акустическая система для парковки (APS), бортовой компьютер, система крепления детского сиденья „ISOFIX“, противоугонное устройство, подушки безопасности,

по заказу: навигационная система, подготовка под установку телефона, стереосистема, CD-проигрыватель, DVD-проигрыватель с откидным экраном, система автоматического удерживания на уклоне (Hill-Hold), кабель с разъёмом USB/iPhone, система дистанционного управления гаражными воротами, система мониторинга давления воздуха в шинах

Руководитель органа по сертификации



подпись

Б.В. Кисуленко

инициалы, фамилия





к одобрению типа транспортного средства № TC RU E-RU.MT02.00020

**Перечень документов, явившихся основанием для оформления  
ОДОБРЕНИЯ ТИПА ТРАНСПОРТНОГО СРЕДСТВА**

Элементы объектов технического регулирования, в отношении которых установлены требования безопасности	Наименование и происхождение документа, подтверждающего соответствие	Номер документа и дата выпуска
1	2	3
Выступающие части конструкции, пункт 11 ТР ТС 018/2011	Декларация о соответствии, Общество с ограниченной ответственностью "ФОЛЬКСВАГЕН Груп Рус", Российская Федерация	Д-RU.MT27.B.00258 от 13.03.2013 г. до 12.03.2017 г.
Кондиционеры и холодильное оборудование, пункт 12 ТР ТС 018/2011	— " —	— " —
Возможность оснащения аппаратурой спутниковой навигации, пункт 13 ТР ТС 018/2011	— " —	— " —
Интерфейс, пункт 15 ТР ТС 018/2011	— " —	— " —
Световозвращатели, Правила ЕЭК ООН № 3-02	Сообщение, Kraftfahrt-Bundesamt, Germany	E1 48R-040758 Ext.02 от 09.07.2014 г.
Устройства для освещения заднего регистрационного знака, Правила ЕЭК ООН № 4-00	— " —	— " —
Указатели поворота, Правила ЕЭК ООН № 6-01	— " —	— " —
Габаритные огни, сигналы торможения, Правила ЕЭК ООН № 7-02	— " —	— " —
Устойчивость к воздействию внешних источников электромагнитного излучения и электромагнитная совместимость, Правила ЕЭК ООН № 10-03	— " —	E1 10R-036223 Ext.07 от 24.09.2014 г.
Замки и петли дверей, Правила ЕЭК ООН № 11-03	Сообщение, RDW, The Netherlands	E4 11R-030166 от 08.10.2010 г.
Травмобезопасность рулевого управления, Правила ЕЭК ООН № 12-03	Сертификат соответствия, Орган по сертификации Фонда содействия защите прав потребителей "Центр сертификации", РОСС RU.0001.11MT27, Российская Федерация	E4 12R-030184 Ext. 03 от 04.07.2014 г. C-RU.MT27.B.04372 с 13.03.2013 г. по 12.03.2017 г.





## Приложение № 2

1	2	3
Эффективность тормозных систем, Правила ЕЭК ООН № 13Н-00	Сообщение, RDW, The Netherlands	E4 13HRESC-00 0290 Ext. 04 от 11.04.2012 г. E4 13HR-00 0291 Ext. 03 от 19.01.2012 г. E4 13HR-00 0299 Ext. 02 от 19.10.2011 г. E4 13HR-00 0309 Ext. 03 от 18.10.2012 г. E4 13HRESC-00 0380 Ext. 01 от 07.04.2014 г. E4 13HRESC-00 0382 Ext. 01 от 07.04.2014 г.
Места крепления ремней безопасности, Правила ЕЭК ООН № 14-07	— " — " —	E4 14R-070321 от 24.09.2010 г.
Оснащение транспортных средств удерживающими системами, Правила ЕЭК ООН № 16-06	Сообщение, Kraftfahrt-Bundesamt, Germany	E1 16R-061265 Ext. 03 от 09.07.2014 г.
Прочность сидений и их креплений Правила ЕЭК ООН № 17-08	Сообщение, RDW, The Netherlands	E4 17RA-080282 Ext. 02 от 12.10.2012 г.
Передние противотуманные фары, Правила ЕЭК ООН № 19-03	Сообщение, Kraftfahrt-Bundesamt, Germany	E1 48R-040758 Ext.02 от 09.07.2014 г.
Фонари заднего хода, Правила ЕЭК ООН № 23-00	— " — " —	— " — " —
Подголовники сидений, Правила ЕЭК ООН № 25-04	Сообщение, RDW, The Netherlands	E4 17RA-080282 Ext. 02 от 12.10.2012 г.
Травмобезопасность наружных выступов, Правила ЕЭК ООН № 26-03	Сообщение, RDW, The Netherlands  Сертификат соответствия, Орган по сертификации Фонда содействия защите прав потребителей "Центр сертификации", РОСС RU.0001.11MT27, Российская Федерация	E4 26R-030178 Ext. 07 от 26.09.2014 г.  C-RU.MT27.B.004369 с 13.03.2013 г. по 12.03.2017 г.
Оснащение звуковыми сигнальными приборами, Правила ЕЭК ООН № 28-00	Сообщение, RDW, The Netherlands  Сертификат соответствия, Орган по сертификации Фонда содействия защите прав потребителей "Центр сертификации", РОСС RU.0001.11MT27, Российская Федерация	E4-28R-000574 Ext. 04 от 19.06.2014 г.  C-RU.MT27.B.04370 с 13.03.2013 г. по 12.03.2017 г.





## Приложение № 2

1	2	3
Оснащение шинами, Правила ЕЭК ООН № 30-02*	Сообщение, RDW, The Netherlands  Сообщение, Ministry of infrastucture, Poland Сообщение, Ministere Des Transports, France	E4 30R-02 11479 от 20.01.2012 г. E4 30R-02 2541 от 07.03.2002 г. E4 30R-0203520 от 09.07.2003 г. E4 30R-0203405 от 04.11.2003 г. E4 30R-022537 от 26.04.2002 г. E4-30R-0257959 от 01.12.2011 г. E4-30R-0262959 от 13.06.2012 г. E4-30R-0247726 от 21.12.2009 г. E4-30R-0224616 от 13.11.2003 г. E20-30R-020143 от 24.10.2003 г.  E2 02 04223 от 22.11.2004 г. E2 02 2519 от 26.04.2002 г.
Пожарная безопасность, Правила ЕЭК ООН № 34-02	Сообщение, Kraftfahrt-Bundesamt, Germany	E1 34R-020007 Ext. 02 от 20.12.2010 г.
Расположение педалей управления, Правила ЕЭК ООН № 35-00	Сертификат соответствия, Орган по сертификации Фонда содействия защите прав потребителей "Центр сертификации", РОСС RU.0001.11MT27, Российская Федерация	C-RU.MT27.B.004371 с 13.03.2013 г. по 12.03.2017 г.
Лампы накаливания, Правила ЕЭК ООН № 37-03	Сообщение, Kraftfahrt-Bundesamt, Germany	E1 48R-040758 Ext.02 от 09.07.2014 г.
Задние противотуманные огни, Правила ЕЭК ООН № 38-00	— " —	— " —
Механизмы измерения скорости, Правила ЕЭК ООН № 39-00	— " —	E1 39R-001114 Ext. 02 от 13.06.2014 г.
Оснащение безопасными стеклами, Правила ЕЭК ООН № 43-01	— " —	E1 43R-012224 Ext.08 от 22.09.2014 г.
Оснащение устройствами непрямого обзора, Правила ЕЭК ООН № 46-02	— " —	E1 46R-021212 Ext.02 от 31.01.2012 г.
Оснащение устройствами освещения и световой сигнализации, Правила ЕЭК ООН № 48-04	— " —	E1 48R-040758 Ext.02 от 09.07.2014 г.
Внешний шум, Правила ЕЭК ООН № 51-02	— " —	E1 51R-0211422 от 25.05.2011 г. (дв. САХА) E1 51R-0211636 Ext.00 от 05.03.2012 г. (дв. СТНА) E1 51R-0211899 Ext.01 от 14.01.2014 г. (дв. CFNA, CFNB)





## Приложение № 2

1	2	3
Оснащение шинами временного использования, Правила ЕЭК ООН № 64-02	Сообщение, Kraftfahrt-Bundesamt, Germany Сертификат соответствия, Орган по сертификации Фонда содействия защите прав потребителей "Центр сертификации", РОСС RU.0001.11MT27, Российская Федерация	E1 64R-020126 Ext. 03 от 08.12.2014 г. C-RU.MT27.B.05348 с 20.08.2014 г. по 19.08.2018 г.
Системы мониторинга давления воздуха в шинах, Правила ЕЭК ООН № 64-02	Сообщение, Kraftfahrt-Bundesamt, Germany	E1 64R-020088 Ext. 03 от 29.12.2014 г.
Рулевое управление, Правила ЕЭК ООН № 79-01	— " —	E1 79R-011009 Ext. 06 от 22.09.2014 г.
Выбросы, Правила ЕЭК ООН № 83-05, (уровень выбросов В, экологический класс 4)	— " —	E1 83R-055555 от 26.04.2011 г. (дв. САХА) E1 83R-05 5731 Ext. 01 от 14.01.2014 г. (дв. CFNA, CFNB) E1 83R-055657 от 04.05.2012 г. (дв. СТНА)
Выбросы, Правила ЕЭК ООН № 83-06, (экологический класс 5)	— " — Сертификат соответствия, Орган по сертификации Фонда содействия защите прав потребителей "Центр сертификации", РОСС RU.0001.11MT27, Российская Федерация	E1 83R-065753 - J от 15.04.2013 г. (дв. СТНА) C-RU.MT27.B.04368 от 13.03.2013 г. до 12.03.2017 г. (дв. САХА)
Дневные ходовые огни, Правила ЕЭК ООН № 87-00	Сообщение, Kraftfahrt-Bundesamt, Germany	E1 48R-040758 Ext.02 от 09.07.2014 г.
Защита водителя и пассажиров при фронтальном столкновении, Правила ЕЭК ООН № 94-02	Сообщение, RDW, The Netherlands	E4 94R-020159 Ext.03 от 17.02.2015 г.
Защита водителя и пассажиров при боковом столкновении, Правила ЕЭК ООН № 95-03	— " —	E4 95R-030149 Ext.02 от 14.02.2014 г.
Фары ближнего и дальнего света, Правила ЕЭК ООН № 98-00	Сообщение, Kraftfahrt-Bundesamt, Germany	E1 48R-040758 Ext.02 от 09.07.2014 г.
Газоразрядные источники света, Правила ЕЭК ООН № 99-00	— " —	— " —
Фары ближнего и дальнего света, Правила ЕЭК ООН № 112-00	— " —	— " —



## Приложение № 2

1	2	3
Защита транспортного средства от несанкционированного использования, Правила ЕЭК ООН № 116-00	Сообщение, RDW, The Netherlands	E4 116RLAI-000129 Ext. 02 от 19.03.2014 г.
Уровень шума от качения шин, Правила ЕЭК ООН № 117-01, 02*	— " —	E4-117R-0212501S2WR2 Ext. 01 от 28.08.2013 г. E4-117R-0212504S2WR2 от 31.08.2012 г. E4-117R-012139 SW от 26.06.2010 г. E4-117R-024806 S2WR2 от 26.04.2013 г. E4-117R-023303 S2WR2 Ext. 01 от 18.02.2013 г. E4-117R-011330 SW от 09.08.2010 г.
Угловые фонари, Правила ЕЭК ООН № 119-00	Сообщение, Kraftfahrt-Bundesamt, Germany	E1 48R-040758 Ext.02 от 09.07.2014 г.
Системы отопления, Правила ЕЭК ООН № 122-00	— " —	E1 122R-000328 Ext. 02 от 19.04.2012 г.
Адаптивные системы переднего освещения, Правила ЕЭК ООН № 123-00	— " —	E1 48R-040758 Ext.02 от 09.07.2014 г.
Передняя обзорность, Правила ЕЭК ООН № 125-00	— " —	E1 125R-000265 Ext. 02 от 16.01.2012 г.
Внутренний шум, пункт 2 приложения № 3 к ТР ТС 018/2011	Сертификат соответствия, Орган по сертификации Фонда содействия защите прав потребителей "Центр сертификации", РОСС RU.0001.11MT27, Российская Федерация	C-RU.MT27.B.04362 от 13.03.2013 г. до 12.03.2017 г. (дв. CFNA, СТНА, САХА) C-RU.MT27.B.05192 от 17.02.2014 г. до 16.02.2018 г. (дв. CFNB)
Содержание вредных (загрязняющих) веществ в воздухе обитаемого помещения транспортного средства, пункт 3 приложения № 3 к ТР ТС 018/2011	— " —	C-RU.MT27.B.04363 от 13.03.2013 г. до 12.03.2017 г. (дв. CFNA, СТНА, САХА) C-RU.MT27.B.05193 от 17.02.2014 г. до 16.02.2018 г. (дв. CFNB)
Устойчивость, пункт 4 приложения № 3 к ТР ТС 018/2011	— " —	C-RU.MT27.B.04364 от 13.03.2013 г. до 12.03.2017 г.
Вентиляция, отопление и кондиционирование, пункт 6 приложения № 3 к ТР ТС 018/2011	— " —	C-RU.MT27.B.04365 от 13.03.2013 г. до 12.03.2017 г.





Одобрение типа транспортного средства № TC RU E-RU.MT02.00020

Стр. 13

## Приложение № 2

1	2	3
Системы очистки ветрового стекла от обледенения и запотевания, пункт 7 приложения № 3 к ТР ТС 018/2011	Сертификат соответствия, Орган по сертификации Фонда содействия защите прав потребителей "Центр сертификации", РОСС RU.0001.11MT27, Российская Федерация	C-RU.MT27.B.04366 от 13.03.2013 г. до 12.03.2017 г.
Стеклоочистители и стеклоомыватели, пункт 8 приложения № 3 к ТР ТС 018/2011	— " —	C-RU.MT27.B.04367 от 13.03.2013 г. до 12.03.2017 г.
Маркировка и возможность идентификации, приложение № 7 к ТР ТС 018/2011	Декларация о соответствии, Общество с ограниченной ответственностью "ФОЛЬКСВАГЕН Груп Рус", Российская Федерация	Д-RU.MT27.B.00259 от 13.03.2013 г. до 12.03.2017 г.

\* Допускается установка шин, соответствующих критериям размерности, минимально допустимого индекса нагрузки, минимальной скоростной категории и имеющих отличные от указанных подтверждающие соответствие документы, при наличии на шинах маркировки по Правилам ЕЭК ООН № 30 или 54, а также по Правилам ЕЭК ООН № 117 при условии предоставления в орган по сертификации информации об указанной маркировке.

Руководитель органа по сертификации



подпись

Б.В. Кисуленко

инициалы, фамилия





к одобрению типа транспортного средства № TC RU E-RU.MT02.00020**ОПИСАНИЕ МАРКИРОВКИ ТРАНСПОРТНОГО СРЕДСТВА**

1. Место расположения и форма единого знака обращения на рынке государств - членов Таможенного союза:

На табличке изготовителя или рядом с ней.

Единый знак обращения на рынке государств - членов Таможенного союза наносится в соответствии с Решением Комиссии Таможенного союза от 15 июля 2011 г. № 711.

2. Место расположения таблички изготовителя:

На левой средней стойке кузова.

3. Место расположения идентификационного номера:

3.1. На табличке изготовителя.

3.2. В подкапотном пространстве, на лонжероне над правым колесом.

3.3. Дополнительно VIN может наноситься под ветровым стеклом, в левом нижнем углу.

4. Структура и содержание идентификационного номера (номеров) транспортных средств:

1	2	3	4	5	6	7	8	9	10	11	12	13	14	15	16	17
X	W	8	Z	Z	Z	1	6	?	?	?	?	?	?	?	?	?

- поз. 1 - 3: Международный идентификационный код изготовителя (WMI):  
**XW8** - Общество с ограниченной ответственностью "ФОЛЬКСВАГЕН Груп Рус",  
 Российская Федерация.
- поз. 4 - 6: Постоянная часть идентификационного номера **ZZZ**.
- поз. 7 - 8: Обозначение типа транспортного средства: **16**.
- поз. 9: Постоянная часть идентификационного номера **Z** или контрольная позиция – число от **0** до **9** или **X**.
- поз. 10: Модельный год согласно Таблице 1 приложения № 7 к техническому регламенту Таможенного союза "О безопасности колесных транспортных средств".
- поз. 11: Код сборочного завода:  
**G** – Калуга, Российская Федерация;  
**N** – Нижний Новгород, Российская Федерация.
- поз. 12 - 17: Производственный номер транспортного средства.

Руководитель органа по сертификации

Б.В. Кисуленко

подпись

инициалы, фамилия





к одобрению типа транспортного средства № TC RU E-RU.MT02.00020

**ОБЩИЙ ВИД ТРАНСПОРТНОГО СРЕДСТВА**  
марка VOLKSWAGEN, тип 16, коммерческое наименование Jetta

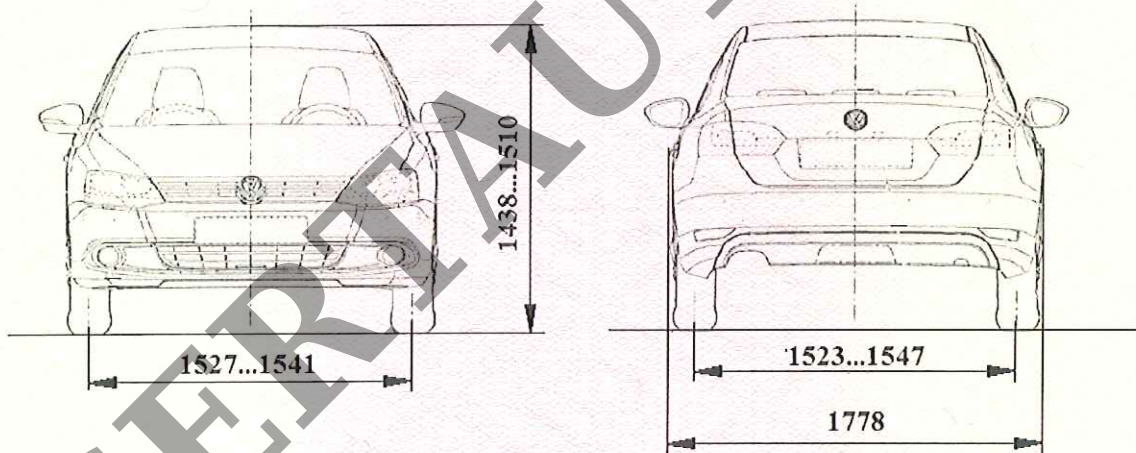
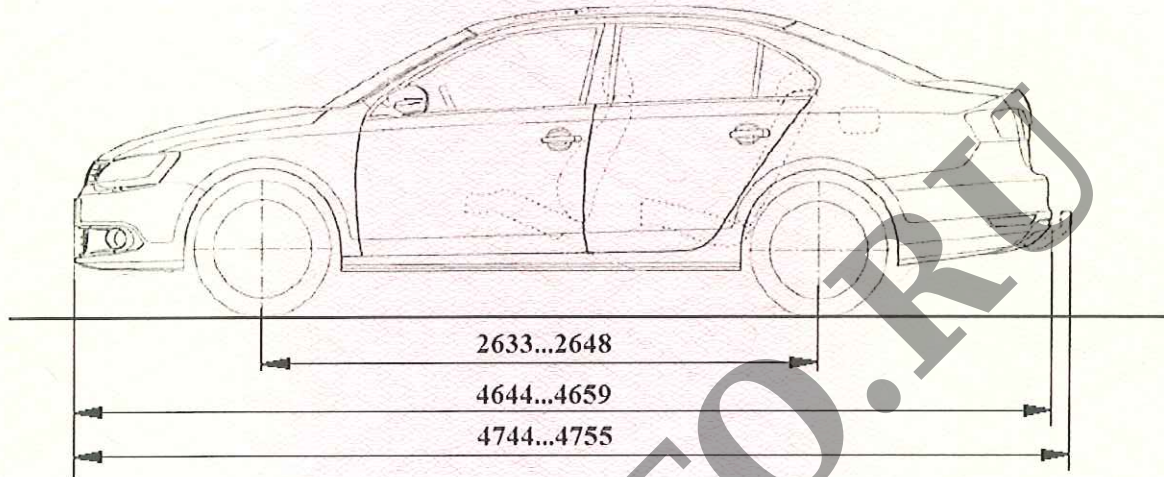



Одобрение типа транспортного средства № TC RU E-RU.MT02.00020

Стр. 16

Приложение № 4

**ОБЩИЙ ВИД ТРАНСПОРТНОГО СРЕДСТВА**  
марка VOLKSWAGEN, тип 16, коммерческое наименование Jetta  
Возможный вариант исполнения

